

# RUCH FILOZOFICZNY

KWARTALNIK

z a ł o ż o n y   p r z e z

KAZIMIERZA TWARDOWSKIEGO

TOM LIV  
NUMER 1

---

Grzegorz Sztabiński: Wspomnienie o Profesorze Tadeuszu Pawłowskim. – Teresa Danuta Woyciechowska: Katalog korespondencji K. Twardowskiego. – Autoreferaty z odczytów i wykładów. – Recenzje i sprawozdania. – Z życia Polskiego Towarzystwa Filozoficznego. – Przegląd czasopism (W. Mincer). – Zapiski bibliograficzne (W. Mincer). – Wiadomości bieżące.

## SPIS RZECZY

Grzegorz Sztabiński – Wspomnienie o Profesorze Tadeuszu Pawłowskim .....	3
Teresa Danuta Woyciechowska – Katalog korespondencji K. Twardowskiego .....	13
Autoreferaty z odczytów i wykładów .....	43
L. Villegas: Common Names Are Not Concept-Words, s. 43. M. Ostrowicki: Mazur's Theory of Qualitative of Qualitative Information..., s. 57. A. Nowicki: Vanini e la „Republica literararia”, s. 65. A. Nowicki: Rinascimento e libero pensiero..., s. 69. R. Jadczyk: W dyskusji nad stanowiskiem T. Kotarbińskiego..., s. 71. R. Jadczyk: Przyczynek do pojęcia kompromisu, s. 75. L. Gumański: Na drodze ku ideałowi uniwersytetu..., s. 81.	
Recenzje i sprawozdania .....	89
Platon: Fedon (L. Regner), s. 89. S. Judycki: Umysł i synteza (I. Ziemiński), s. 91. Descartes: Objecter et répondre. (J. Migasiński), s. 96. L. Szestow: Sola fide (B. Lejzerowicz), s. 99. J.R. Searle: Umysł, mózg i nauka (I. Molenda), s. 103. R.M. Nugajev: Rekonstrukcja processa smieny... (M. Nasieniewski), s. 106.	
Z życia Polskiego Towarzystwa Filozoficznego .....	121
List Papieża i S. Świeżawskiego, s. 121. Sprawozdania z działalności oddziałów i sekcji, s. 123.	
Autobiogramy .....	141
D.L. Aleksandrowicz, s. 141. S. Amsterdamski, s. 145. B. Andrzejewski, s. 147. J. Anusiewicz, s. 152. Z. Augustynek, s. 154.	
Przegląd czasopism (W. Mincer).....	159
Archiv für Geschichte der Philosophie, s. 159a. Dialectica, s. 159a. The Journal of Philosophy, s. 159b. Kant-Studien, s. 160a. The Monist, s. 160b. The Review of Metaphysics, s. 161b. Revue Philosophique de la France et de l'Étranger, s. 162a. Zeitschrift für Philosophische Forschung, s. 162b.	
Zapiski bibliograficzne (W. Mincer).....	163
a) Prace opublikowane w Polsce, s. 163a. b) Piśmiennictwo obce, s. 174a.	
Wiadomości bieżące .....	181
Wiadomości wydawnicze: publikacje jednostkowe, s. 181a; publikacje zbiorowe, s. 185b; wydawnictwa ciągłe, s. 186a; czasopisma, s. 190a. Odczyty i wykłady, s. 190b. Organizacje, s. 191a. Zjazdy i konferencje, s. 191a. Nauczanie, s. 194a. Wiadomości osobiste, s. 194a. Konkursy i nagrody, s. 195a. Varia, s. 195a. Nekrologia, s. 195b.	



PL ISSN 0035-9599

POLSKIE TOWARZYSTWO FILOZOFICZNE

# RUCH FILOZOFICZNY

KWARTALNIK

z a ł o ż o n y   p r z e z

KAZIMIERZA TWARDOWSKIEGO

TOM LIV  
NUMER 1

wydawnictwo  
**adam marszałek**

1997

Komitet Redakcyjny  
ZARZĄD POLSKIEGO TOWARZYSTWA FILOZOFICZNEGO

Redaktor  
LEON GUMAŃSKI

Sekretarz Redakcji  
RYSZARD WIŚNIEWSKI

Korespondenci  
BOLESŁAW ANDRZEJEWSKI (Poznań), CZESŁAW GŁOMBIK (Katowice), MARIA  
GOŁASZEWSKA (Kraków), JACEK J. JADACKI (Warszawa), RYSZARD KLESZCZ (Łódź),  
TADEUSZ KWIATKOWSKI (Lublin), EUGENIUSZ ŻABSKI (Wrocław)

Adres Redakcji  
Uniwersytet Mikołaja Kopernika, Instytut Filozofii,  
ul. Podmurna 74, 87-100 Toruń

Wydano z pomocą finansową Komitetu Badań Naukowych

©Copyright by Wydawnictwo Adam Marszałek  
Toruń 1997

Printed in Poland

WYDAWNICTWO ADAM MARSZAŁEK  
87-100 Toruń, ul. Przy Kaszowniku 37/23  
tel. 322-38, 282-46, 48-38-60  
Wydanie I. Ark. druk. 6,75. Ark. wyd. 9,3.  
Druk: Drukarnia Marszałek  
87-100 Toruń, ul. Rydygiera 12<sup>a</sup>  
tel. 48-38-60

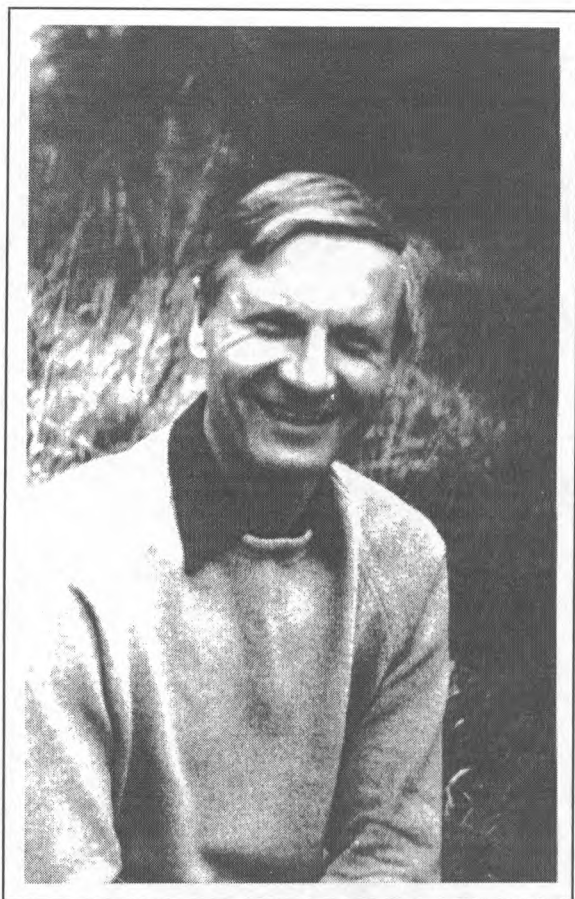

**Tadeusz Pawłowski (1924-1996)**

Grzegorz Sztabiński

## Wspomnienie o Profesorze Tadeuszu Pawłowskim (1924–1996)

Zmarł Profesor Tadeusz Pawłowski. Śmierć ta była trudnym przeżyciem dla przyjaciół i współpracowników, choć już trzy lata temu straszna choroba wyłączyła go z kręgu życia uniwersyteckiego. Przerwała ona owocną działalność dydaktyczną i pracę naukową oryginalną, przebiegającą samodzielnie określonymi szlakami wyznaczonymi przez specyficzne przygotowanie i własne założenia badawcze.

Tadeusz Pawłowski urodził się 10 października 1924 roku w Warszawie. Po wojnie przeniósł się do Łodzi, gdzie studiował na Wydziale Humanistycznym uniwersytetu. Głównym przedmiotem jego studiów była filozofia, pobocznym socjologia. W tym okresie ukształtowały się założenia jego postawy filozoficznej, na którą istotny wpływ wywarł bezpośredni kontakt z profesorami Janiną i Tadeuszem Kotarbińskimi. Założenia reizmu i konkretyzmu stały się podstawą, której Tadeusz Pawłowski pozostał wierny przez cały okres swej działalności naukowej. Duże znaczenie miały też, jak podkreślał, wykłady i rozmowy z Kazimierzem Ajdukiewiczem, Władysławem Tatarkiewiczem oraz Marią i Stanisławem Ossowskimi. Dociekania tych badaczy dotyczyły różnorodnych zagadnień (logiki i metodologii nauk, historii filozofii i estetyki, etyki, socjologii), posiadały jednak cenę wspólną – dążenie do jasnego formułowania myśli, precyzowania zakresu i znaczenia używanych terminów, przestrzegania klarowności prowadzonych rozumowań. Te reguły pracy naukowej Profesor Pawłowski uznał za fundamentalne i przestrzegając ich sam wymagał także ich uwzględniania od studentów i młodszych pracowników. Być może takie pojmowanie zasad badań filozoficznych wpłynęło też na jego zainteresowania we wczesnym okresie. Rezultatem analiz poświęconych metodologii nauk przyrodniczych i humanistycznych były książki *Z metodologii nauk przyrodniczych* (1959), *Metodologiczne zagadnienia humanistyki* (1969), *Pojęcia i metody współczesnej humanistyki* (1977), *Tworzenie pojęć i definiowanie w naukach humanistycznych* (1978) oraz wiele artykułów publikowanych w czasopiśmie. Trzy ostatnie z wymienionych książek ukazały się w nieco zmienionych wer-



sjach również po angielsku lub niemiecku w renomowanych wydawnictwach zagranicznych (np. De Gruyter Verlag, D. Reidel). Autor podejmował w nich zarówno problematykę ogólną, ważną z punktu widzenia wszelkich odmian działalności naukowej, jak zagadnienia specjalistyczne, istotne dla poszczególnych dziedzin (np. biologii, historii, socjologii).

Stopniowo w tych rozważaniach pojawiało się coraz więcej przykładów zaczerpniętych z estetyki i teorii sztuki. Od 1970 roku zaczęły się ukazywać artykuły poświęcone wyłącznie tym dziedzinom. Początkowo jednak Profesor Pawłowski nie rezygnował z podkreślenia w nich swego stanowiska metodologa. Często zaznaczał w rozmowach, że estetyka i teoria sztuki wymagają zastosowania „brzytwy Ockhama”, bowiem nagromadziło się w nich tyle pojęć niewłaściwie ukształtowanych, tyle teorii wadliwych z punktu widzenia logicznego, że stały się szczególnie atrakcyjnym polem pracy dla filozofa ceniącego precyzję i jasność wypowiedzi. Program ten stał się punktem wyjścia działalności Katedry Estetyki utworzonej w Uniwersytecie Łódzkim w 1977 roku, którą kierował.

Swą działalność na nowym polu rozpoczął od zagadnienia piękna i jego społeczno-psychologicznych uwarunkowań. Później przez szczegółowe analizy kiczu, propozycji estetyki matematycznej, informacyjnej, semiotyczno-strukturalnej poszukiwał podstaw, na których można zbudować naukową refleksję nad sztuką. Dążył więc do znalezienia mocnych fundamentów dla estetyki. Chciał przede wszystkim ugruntować tę naukę na właściwych podstawach metodologicznych. Nie zmierzał wówczas do sformułowania oryginalnej nowej teorii, wskazującej inny punkt widzenia. Pragnął raczej, dokonując krytycznego przeglądu dotychczasowych koncepcji, wybrać to, co daje się utrzymać w świetle współczesnej metodologii nauk. Nie zmierzał do rozbudowanej własnej wizji estetycznej. Uważał, że założenia teoretyczne powinny być rozwijane o tyle, ile wymagają prowadzone badania nad sztuką i że nie należy tego, co ma być środkiem poznania, czynić celem samym w sobie. W estetyce chodzi o uzyskanie wiedzy na temat sztuki. Dlatego wszelkie rozważania teoretyczne powinny służyć temu zadaniu.

Postawę filozoficzną Profesora Pawłowskiego cechował swoisty minimalizm. Przejawiał się on w pomijaniu we własnych badaniach podstawowych problemów z zakresu ontologii, teorii poznania, antropologii. Gdy zastanawiam się nad przyczynami tej postawy, dochodzę do wniosku, że wpływ na jej ukształtowanie się mogło mieć wczesne przyjęcie reizmu Kotarbińskiego jako własnego stanowiska. Oddziaływanie to było tak silne, że główna teza uznająca istnienia tylko rzeczy i wypływające z niej konsekwencje pozwalały rozwiązywać wszystkie dylematy. O słuszności takiego przypuszczenia świadczyć może fakt, iż w czasie dyskusji seminaryjnych, gdy pojawiały się problemy ontologiczne lub epistemologiczne, Profesor Pawłowski zwykle powoływał się na stanowisko swego nauczyciela z okresu studiów, traktując je jako oczywiste. Jednak unikanie rozważań nad głównymi problemami filozoficznymi miało też swe podstawy

w indywidualnych cechach naukowca. Tadeusz Pawłowski lubił, jak często podkreślał, zagadnienia konkretne, w przypadku których można wyraźnie wskazać przedmiot badań, określić metodę i rozstrzygnąć, czy problem został rozwiązany. W ten sposób chciał podejść także do zagadnień estetycznych.

Estetykę uprawiał w sposób empiryczny. Nie interesowały go analizy historyczne, badanie poglądów dawnych autorów ani kwestie metafizyczne. Uważał, że należy skoncentrować się na sztuce, zwłaszcza awangardowej. Właśnie ona, ze względu na swą ekstremalność, miała być probierzem wartości teorii. Jeśli wypracowany zespół pojęć i metod pozwala ją analizować, to znaczy jest dobry. Sprawdza się, bo okazuje się użyteczny w badaniach nad najtrudniejszymi sytuacjami artystycznymi. To kryterium pragmatyczne było bardzo istotne dla Profesora Pawłowskiego. Często podkreślał, że można różnie definiować pojęcia, wprowadzać różne klasyfikacje (oczywiście przy zachowaniu formalnej poprawności logicznej), jednak ważne jest to, żeby pozwalały one powiedzieć coś istotnego na temat badanego przedmiotu, żeby okazały się płodne w sensie naukowym. Inaczej zabiegi teoretyczne są sztuczne, jałowe.

Istotną rolę w zarysowanym tak programie pełniły bezpośrednie kontakty ze sztuką. Początkowo Profesor Pawłowski interesował się głównie muzyką. Uczęszczał na koncerty, ale przede wszystkim słuchał jej z płyt. Miał ich duży zbiór, wciąż wzbogacany o nowe pozycje. Zakres zainteresowań miał bardzo szeroki. Słuchał zarówno utworów Bacha jak Brucknera. Szczególnie jednak pociągały go zjawiska najnowsze, eksperymentalne, szczególnie trudne w odbiorze. Sądzę, że w przypadku kontaktu z nimi miał zarówno satysfakcję estetyczną i poznawczą. Odbiór tych utworów sprawiał bowiem znaczne trudności przynajmniej w początkowej fazie kontaktu z nimi. Często Profesor mówił, że jakaś nowa płyta, którą przesłuchiwał już kilkakrotnie, wciąż wywołuje u niego wrażenie obcości, nie poddaje się rozumieniu i akceptacji. Przełamywanie tego stanu dawało mu satysfakcję. Później zaś, gdy oswoił się z utworem, słuchał go wielokrotnie znajdując w tym prawdziwą przyjemność. Opowiadał mi w latach siedemdziesiątych, że trzykrotnie kupował płytę z nagraniem „Livre pour l'orchestr” Witolda Lutosławskiego, gdyż w rezultacie częstego odtwarzania kolejnych egzemplarzy zużywały się tak, że szумы i trzaski zagłuszały muzykę.

Interesował się też filmem i teatrem, zwłaszcza zaś baletem. Dobrą okazję poznania jego najważniejszych dokonań współczesnych stwarzały Międzynarodowe Spotkania Baletowe organizowane przez Łódzki Teatr Wielki. Natomiast stosunek do literatury pięknej miał bardzo selektywny. Czytał tylko najważniejsze utwory.

Odniesienia do muzyki, filmu, teatru i literatury pojawiały się często w pracach Profesora, jednak miały zwykle charakter fragmentaryczny. Znał te dziedziny sztuki, ale nie poświęcił im oddzielnych artykułów lub książek. Inaczej było w przypadku sztuk plastycznych. Na ich temat wiele pisał. Na wystawach plastycznych był też najbardziej aktywny. Nawiązywał kontakty z artystami, w rozmowach z nimi poruszając wielokrotnie kłopotliwe, bo zasadnicze

problemy. Jednak jego wiedza i rzeczywiste zainteresowanie zagadnieniami właściwymi dla pokazywanych dzieł sprawiały, że artyści chętnie podejmowali dialog. Profesor Pawłowski zmuszał ich – życzliwie i bez właściwej wielu krytykom agresji – do wysiłku myślowego, skłaniał do jasnego formułowania stanowisk. Te dysputy były z korzyścią dla obu stron. Słyszałem kilkakrotnie jak artyści, udzielając wywiadów, posługiwali się zwrotami wypracowanymi w czasie rozmów z Profesorem. Natomiast on korzystał z uzyskanych informacji w swych tekstach.

Stopniowo sztuka zajmowała coraz więcej miejsca w życiu Profesora Pawłowskiego. Wyrazem tych rozrastających się zainteresowań artystycznych stała się pierwsza i jak dotąd jedyna polska książka poświęcona happeningowi (*Happening*, wyd. 1 – 1982, wyd. 2 rozszerzone – 1987 r.). Została napisana w końcu lat siedemdziesiątych przede wszystkim w oparciu o istniejące opracowania zagraniczne. Autor świetnie uporządkował w niej problematykę. Jednak uzupełnił ją opisem dokonań artystów polskich. Podjął też kwestie logiczno–metodologiczne dotyczące możliwości sformułowania definicji pojęcia „*happening*”. Wykorzystał przy tym Wittgensteinowską koncepcję terminów mających rodzinę znaczeń. Nie sformułował natomiast własnej teorii dotyczącej badanego zjawiska.

Inaczej było w przypadku nieco późniejszej rozprawy poświęconej sztuce *performance*. Tym razem punktem wyjścia był udział w III Międzynarodowym Sympozjum Sztuki *Performance* w Lyonie w 1981 roku. Profesor był wówczas bardzo aktywny. Uczestniczył we wszystkich prezentacjach. Rozmawiał z uczestnikami. Robił wiele notatek. Później uzupełnił swe obserwacje dzięki dalszym kontaktom. W ten sposób zebrał materiał pozwalający mu opracować własną typologię *performances*. Rozprawa włączona została do książki *Wartości estetyczne*.

Książka ta, ostatnia jaką Professor Pawłowski opublikował, zajęła mu wiele lat. Nawiązywała ona do licznych wątków, które pojawiły się we wcześniej pisanych artykułach. Była też zapisem osobistych doświadczeń autora, jego uczestnictwa w sztuce. Tadeusz Pawłowski sformułował w tej pracy własną koncepcję wartości. Miała ona stanowić ogólną podstawę badań nad sztuką i wiązać je z innymi dziedzinami humanistyki. Charakteryzował ją obiektywizm, pluralizm oraz szeroko rozumiany empiryzm.

Prezentacja własnej koncepcji została poprzedzona wnikliwą analizą istniejących teorii wartości. Autor stanowczo krytykował tendencje subiektywistyczne. Zgłaszał wątpliwości wobec relacjonizmu. Wskazywał argumenty przemawiające za obiektywnością wartości estetycznych. Jednocześnie zaś zauważał, że występują one praktycznie w każdym obszarze rzeczywistości. Poza sztuką wartości estetyczne istnieją w przyrodzie, w wytworach działalności technicznej, a także w tym, co traktujemy jako odpadki, śmieci. Zwykle jednak nie uwzględniono ich wszystkich. Zawężano ich zakres. Decyzje z tym związane zmieniały się w dziejach. W poszczególnych epokach historycznych obszar

wartości estetycznych był ograniczany do jakiejś odmiany lub (w czasach bardziej pluralistycznych) do niektórych odmian. Zawsze aktualizowano tylko pewne rodzaje wartości i nie dostrzegano innych. Historyczna zmienność, względność, dotyczy więc zdaniem Profesora Pawłowskiego nie samych wartości estetycznych, a sposobu ich aktualizacji. W jednych okresach wykazywano wrażliwość na pewne odmiany piękna i reagowano na nie emocjonalnie. W innych zaś pociągały bardziej tragizm lub ekspresyjna brzydota. Odbiorcy sztuki mieli prawo tak postępować, a krytycy wyrażać przyjmowane oceny. Jednak badacz powinien przekroczyć poziom własnego gustu i wrażliwości właściwej dla epoki, w której żyje, dążąc do opisanego pełnego zakresu wartości estetycznych, zaktualizowanych w poprzednich okresach i możliwych jeszcze do zaktualizowania. Dlatego należy bacznie obserwować sztukę najnowszą. Następuje w niej bowiem wskazywanie nowych odmian wartości. Staje się ona miernikiem szerokości kryteriów przyjmowanych przez teorię.

Koncepcja panestetyzmu spełniać miała w najszerszym wymiarze przedstawione cele. Umożliwiać miała pełny, wyzwolony z historycznych i subiektywnych ograniczeń, opis jakości wartościowych. Rozstrzygała też, jak sądził Tadeusz Pawłowski, kontrowersyjny problem wartości estetycznych w sztuce awangardowej. Liczni jej reprezentanci – tak artyści, jak krytycy i teoretycy – twierdzili, że awangarda nie zawiera tych wartości, że charakteryzuje ją nastawienie antyestetyczne. Natomiast Profesor Pawłowski odnajdywał wartości estetyczne w sztuce awangardowej, ale w nowych, dotychczas niezaktualizowanych odmianach. Powołując się na *happening*, *performance* i konceptualizm, starał się je wskazywać. W ten sposób zmierzał, jak podkreślał, do zbudowania – na gruncie rozszerzonej aksjologii estetycznej – spójnego systemu opisu sztuki tradycyjnej i współczesnej.

Straszna choroba uniemożliwiła mu rozwinięcie teorii zarysowanej w książce *Wartości estetyczne* (wyd. polskie – 1987 r., wyd. angielskie – 1989 r.). W związku z teorią panestetyzmu pojawiły się wprawdzie artykuły w czasopiśmie naukowych w Polsce i za granicą, ale nie było ich wiele. Być może gwałtowne przemiany polityczno-ekonomiczne zachodzące w naszym kraju nie sprzyjały refleksji nad poruszonymi w niej zagadnieniami. Sądzę jednak, że konsekwencje zawartego w *Wartościach estetycznych* stanowiska Profesora Pawłowskiego będą jeszcze brane pod uwagę. W czasie ostatniego Międzynarodowego Kongresu Estetyki, który odbył się w sierpniu 1995 roku w Lahti, żywo dyskutowany był problem postępującej obecnie estetyzacji różnych obszarów rzeczywistości. W związku z tym postulowano zreformowanie estetyki tak, aby objęła je zakresem swych badań. Postulat ten był zbieżny z tendencją właściwą dla panestetyzmu. Występowała jednak zasadnicza różnica. Dotyczyła ona roli sztuki. Wolfgang Welsch proponując koncepcję „estetyki poza estetyką” rozumiał ją jako wyjście poza dominujące obecnie w tej dziedzinie zainteresowanie działaniami artystów. Globalna estetyzacja obejmuje dziś sprawy związane z wyglądem człowieka, jego otoczeniem, a także kwestie właściwe dla ekono-



mii, ekologii oraz szereg problemów innych dziedzin nauki. O ile dawniej w nauce i technice akcentowano rolę matematycznej obliczalności, dziś podkreśla się znaczenie zmysłowej prezentacji. Zachodzi więc wielka zmiana wrażliwości. Rozgrywa się ona jednak, zdaniem Welscha, poza obszarem sztuki. Estetyk zainteresowany tymi przemianami powinien więc zreformować swe nastawienie. Musi uwolnić się od dominacji zagadnień związanych ze sztuką i rozszerzyć zakres badań.

Diagnoza sformułowana przez Profesora Pawłowskiego na początku lat osiemdziesiątych była w niektórych momentach podobna, jednak wniosek był odmienny. Podkreślając, że właściwie każdy przedmiot i każde działanie zawiera potencjalne wartości estetyczne, jednocześnie zwracał uwagę na rolę artystów w procesie ich aktualizacji, czyli rzeczywistego dostrzegania i doceniania. Chciał więc również zreformować estetykę, ale inaczej. Rozszerzał właściwie w sposób nieograniczony zakres jej zainteresowania, a jednocześnie podkreślał zasadniczą rolę działań ludzi związanych ze sztuką, przypisując im rolę przewodników po obszarze wartości estetycznych.

Która z tych propozycji jest właściwsza, trudno rozstrzygnąć. Obie wymagają szczegółowej analizy. Szkoda tylko, że Profesor Pawłowski nie będzie mógł dalej rozwijać swej teorii. Zapewne dyskusja nad współczesną rolą wartości estetycznych wywołałaby jego żywą reakcję. Był przecież tak uwrażliwiony na problemy aktualne. Śmierć jego nastąpiła w momencie, gdy być może sformułował najważniejszy i najambitniej zarysowany składnik swego dorobku naukowego.

#### Bibliografia prac Prof. Tadeusza Pawłowskiego

##### a) Monografie (książki)

- [1959] 1. *Z metodologii nauk przyrodniczych*, Warszawa, PWN.
- [1969] 2. *Metodologiczne zagadnienia humanistyki*, Warszawa, PWN.
- [1976] 3. *Methodologische Probleme in den Geistes- und Sozialwissenschaften*, Warszawa, PWN. 4. *Methodologische Probleme in den Geistes- und Sozialwissenschaften*, Vieweg Verlag Braunschweig.
- [1977] 5. *Beiträge zum Problem der Interpretation und Wertung des Ästhetischen*, Paderborn, Forschungszentrum FEOLL. 6. *Pojęcia i metody współczesnej humanistyki*, Wrocław, Ossolineum. 7. *Über Normen der Begriffsbildung*. Paderborn, Forschungszentrum FEOLL.
- [1978] 8. *Tworzenie pojęć i definiowanie w naukach humanistycznych*, Warszawa, PWN.
- [1980] 9. *Begriffsbildung und Definition*, Berlin – New York. De Gruyter Verlag. 10. *Concept Formation in the Humanities and the Social Sciences*, Dordrecht. D. Reidel. 11. *On Concepts and Methods in the Humanities*

*and the Social Sciences*, Ossolineum Redakcja Conferenze, Accademia Polacca delle Scienze, Roma, Wrocław–Warszawa.

- [1982] 12. *Happening*, Warszawa, Omega, Wiedza Powszechna.  
[1986] 13. *Tworzenie pojęć w naukach humanistycznych*, Warszawa, PWN.  
[1987] 14. *Happening*, wydanie drugie rozszerzone, Warszawa, Wydawnictwa Artystyczne i Filmowe. 15. *Wartości estetyczne*, Warszawa, Wiedza Powszechna.  
[1988] 16. *Happening*, Warszawa, Wydawnictwa Artystyczne i Filmowe.  
[1989] 17. *Aesthetic Values*, Dordrecht – Boston – London, Kluwer Academic Publishers.

## b) Artykuły

- [1956] 1. *Czy pojęcia są prawdziwe?* Myśl Filozoficzna, nr 3.  
[1957] 2. *Z logiki pojęć przyrodoznawstwa*, Studia Filozoficzne, nr 1.  
[1958] 3. *O klasyfikacji naturalnej i sztucznej w biologii*, Nauka Polska.  
[1959] 4. *Klasyfikacja sztuczna i klasyfikacja naturalna w biologii* [w:] *Fragmety Filozoficzne II*, Warszawa PWN.  
[1960] 5. *On Conditions for the Scientific Usefulness of Concepts in the Natural Sciences* [w:] *Abstracts of Contributed Papers, International Congress for Logic Methodology and Philosophy of Science*, Stanford University Press.  
[1963] 6. *Wskaźniki metryczne i skale w socjologii*, Studia Socjologiczne, nr 2. 7. *Wskaźniki w naukach społecznych*, Przegląd Socjologiczny, t. XVII, nr 2.  
[1964] 8. *Dobór wskaźników w naukach społecznych*, Studia Logica, t. XV. 9. *On the Relation Between Structure of Quantitative Statements and the Types of Scales Used to Measure the Quantities*, The Polish Sociological Bulletin, nr 1.  
[1966] 10. *O pozornej zależności przyczynowej w badaniach socjologicznych*, Studia Socjologiczne, nr 1. 11. *Rodzaje skal a struktura zadań stwierdzających związki między wielkościami* [w:] T. Pawłowski (red.), *Logiczna teoria nauki*, Warszawa, PWN.  
[1967] 12. *O empirycznej sensowności zdań* [w:] *Fragmety Filozoficzne III*, Warszawa, PWN. 13. *Pojęcia typologiczne w naukach historycznych*, Studia Metodologiczne, nr 3.  
[1968] 14. *Persuasive Definition and Persuasive Argumentation*, The Polish Sociological Bulletin, no 2.  
[1969] 15. *Definicja perswazyjna* [w:] *Moralność i społeczeństwo*, Warszawa, PWN. 16. *Theory of Questions and its Applications in the Social Sciences*, The Polish Sociological Bulletin, no 2.  
[1970] 17. *Piękno i jego społeczno-psychologiczne uwarunkowania*, Studia Filozoficzne, nr 4.

- [1971] 18. *Ewolucja twórcza Wojciecha Jakubowskiego*, Nurt, nr 5. 19. *Interpretacja dzieła sztuki*, Studia Filozoficzne, nr 5. 20. *Miniatury Graficzne Henryka Plóciennika. Wstęp do Katalogu*, Łódź, BWA. 21. *Persuasive Definitions*, Scientia, vol. LXV, no V–VI. 22. *The Persuasive Function of Language* [w:] *Abstracts, IVth International Congress for Logic, Methodology and Philosophy of Science*, Bucharest. Centre of Information and Documentation in Social and Political Sciences.
- [1972] 23. *Frumosul si conditionarile lui social-psichologice* [w:] *Artē si societate*. Bucuresti, Centrul de informare si documentare in stintele sociale si politice. 24. *Logiczne podstawy weryfikacji wewnętrznej badań kwestionariuszowych* [w:] *Analizy i próby technik badawczych w socjologii*, Praca zbiorowa pod redakcją J. Lutyńskiego i Z. Gostkowskiego, Wrocław, Ossolineum. 25. *Pojęcie kiczu*, Studia Filozoficzne, nr 6.
- [1973] 26. *The Concept of Sign in the Semiologic Theory of Culture* [w:] *Proceedings of the XVth World Congress of Philosophy*, Varna. 27. *Kultura jako system znaków*, Studia Filozoficzne, nr 6.
- [1974] 28. *Kicz i powtarzanie*, Studia Estetyczne, t. XI. 29. *Linguistics and the Semiotic Theory of Culture*, Scientia, vol. 109.
- [1975] 30. *Beauty and its Socio-Psychological Determinants*, Dialectics and Humanism, vol. II, No 1. 31. *Indicators in Comparative Research*, Berlin, Wissenschaftszentrum.
- [1976] 33. *Indicators in Comparative Research*, Poznań Studies in the Philosophy of Sciences and the Humanities, vol. 2, No 2. 33. *Informational Aesthetics*, Dialectics and Humanism, No 2. 34. *Kitsch and Repetition* [w:] *Proceedings of the VIIth International Congress of Aesthetics*, Bucuresti. 35. *O estetyce matematycznej*, Studia Filozoficzne, nr 4.
- [1977] 36. *Kultur als System von Zeichen*, Grundlagenstudien aus Kybernetik und Geisteswissenschaft, Bd. 18, Heft 1. 37. *On the Empirical Meaningfulness of Sentences* [w:] M. Przełęcki, R. Wójcicki (eds.), *Twenty-Five Years of Logical Methodology in Poland*, Dordrecht – Warszawa, D. Reidel – PWN.
- [1978] 38. *Rodziny znaczeń i ich definiowanie*, Studia Filozoficzne, nr 2. 39. *The Limits of Measurement and of Mathematization in the Social Sciences* [w:] *Section Papers, 16th World Congress of Philosophy*, Düsseldorf. 40. *The Varieties of Kitsch*, Dialectics and Humanism, No 4.
- [1979] 41. *Begriffe mit Bedeutungsfamilien* [w:] *Entwicklungsprobleme der Technikwissenschaften in erkenntnistheoretischer und methodologischer Sicht*, Karl-Marx-Stadt, Technische Hochschule. 42. *O happeningu*, Człowiek i Światopogląd, nr 2–3. 43. *Pojęcie happeningu*, Studia Filozoficzne, nr 1. 44. *Z metodologicznych zagadnień nauk społecznych*, Studia Socjologiczne, nr 2.

- [1980] 45. *Chance and Creativity* [w:] *Proceedings, IXth International Congress of Aesthetics*, Beograd. 46. *Chance and Creativity. Papers of Polish Aestheticians, IXth International Congress of Aesthetics*, Warszawa. 47. *Wissenschaftstheoretische Probleme der Sozialwissenschaften* [w:] J. Speck (Hrsg.). *Handbuch wissenschaftstheoretischer Begriffe*, Göttingen, Vandenhoeck, Ruprecht.
- [1982] 48. *Awangarda i wartości estetyczne*, *Studia Filozoficzne*, nr 11–12. 49. *From Happening to Performance*, *Philosophica*, vol. 30, No 2.
- [1983] 50. *Działania performance*, *Studia Filozoficzne*, nr 11–12. 51. *Estetyka awangardy artystycznej* [w:] M. Gołaszewska (red.) *Estetyka sztuki*, Kraków, Uniwersytet Jagielloński. 52. *The Avantgarde and Aesthetic Values, Dialectics and Humanism*, No 1.
- [1984] 53. *Aktionskunst – Performance*, *Aspekte*. 54. *Introvert–Subjectivist Performance versus Extrovert–Objectivist Happening* [w:] *Five Years. Performance Art in Lyon. 1979–1983*, Lyon. 55. *Meaning Families* [w:] J. Pelc, T. A. Sebeok, E. Stankiewicz, T.G. Winner (eds.), *Sign, System and Function*. The Hague. Mouton. 57. *Obiektywizm estetyczny*, *Studia Filozoficzne*, nr 11. 58. *Performance, Sprache im technischen Zeitaler*. Heft 91/15. 59. *Relacjonizm estetyczny*, *Studia Filozoficzne*, nr 8. 60. *Subiektywizm estetyczny*, *Studia Filozoficzne* nr 2. 61. *Avantgarda in estetske vrednote*, *Anthropos*, No 3–6, Ljubljana.
- [1985] 62. *Monizm i pluralizm estetyczny*, *Studia Filozoficzne*, nr 7. 63. *Relatywizm i uniwersalizm estetyczny*, *Studia Filozoficzne*, nr 10. 64. *Wartości estetyczne*, *Studia Estetyczne*, t. XXI. 65. *The Avant–Garde and Aesthetic Values*, *Literator*, Nr 1. South Africa.
- [1986] 66. *Obiektywizm panestetyczny*, *Studia Filozoficzne*, 10.
- [1987] 67. *O pojęciu stylu*, *Studia Filozoficzne*, nr 1. 68. *On the Concept of Style, Dialogue and Humanism*, nr 2. 69. *El Performance. Criterios*, nr 21/24.
- [1989] 70. *A jednak panestetyzm! Grzegorzowi Sztabińskiemu w odpowiedzi*, *Studia Filozoficzne*, nr 4. 71. *Aestetischer Subjektivismus*, *Conceptus*. Jg. 23; nr 59.
- [1991] 72. *Panaestheticism. (General Features of the Conception)*, *Dialogue and Humanism*, nr 1.
- [1992] 73. *Awangarda a przemiany pojęcia sztuki*, *Acta Univ. Lodziensis. Folia Scientiae Artium et Litterarum*, nr 3.

### c) Skrypty i podręczniki

- [1956] 1. *Wypisy logiczne z nauk przyrodniczych*, Skrypt powielony, Łódź, wydawnictwo Uniwersytetu Łódzkiego.
- [1959] 2. *Podstawy metodologiczne prac naukowo–badawczych*, Skrypt powielony, Warszawa, Instytut Budownictwa Drogowego.



- [1960] 3. *Wypisy metodologiczne z nauk przyrodniczych*, Warszawa, Pracownia Logiczna Polskiej Akademii Nauk.

#### d) Recenzje i inne opracowania

- [1957] 1. *Recenzje artykułów logicznych zawartych w tomie XV i XVI czasopisma Analysis, Studia Logica*, t. V. 2. *Traktat o dobrej robocie*, Recenzja książki T. Kotarbińskiego, *Myśl Filozoficzna*, nr 3.
- [1958] 3. *Recenzje artykułów logicznych zawartych w tomie XVI czasopisma Analysis, Studia Logica*, t. VII.
- [1959] 4. *Biologia i język*. Recenzja książki H. Woodgera, *Biology and Language*, *Ruch Filozoficzny*, t. XVIII. 5. *Możliwości i granice nauki*. Recenzja książki H. Mehlberga, *The Reach of Science*, *Studia Logica*.
- [1964] 6. *Teoria a doświadczenie. Sprawozdanie z konferencji*, *Studia Filozoficzne*, nr 3.
- [1966] 7. *Integracja nauki. Z okazji ukazania się nowego czasopisma Studia Metodologiczne, poświęconego zagadnieniom integracji nauk*, *Studia Filozoficzne*, nr 2. 8. *Problemy, założenia, rozstrzygnięcia*. Recenzja książki J. Giedymina, *Studia Socjologiczne*, nr 1.
- [1970] 9. *Dyrektywy i normy*. Recenzja książki Alfa Rossa, *Directives and Norms*, *Etyka*, nr 6.
- [1971] 10. *Założenia socjologii humanistycznej*. Recenzja książki E. Mokrzyckiego, *Studia Socjologiczne*, nr 3.
- [1978] 11. Niemieckie wydanie książki Hempla, *Aspekte wissenschaftlicher Erklärung*, *Studia Filozoficzne*, nr 6.

#### e) Przekłady

- [1955] 1. Przekład dzieła J. F. W. Herschela, *A Preliminary on the Study of Natural Philosophy*, Biblioteka Klasuków Filozofii, Warszawa, PWN.
- [1968] 2. Przekład książki P. F. Lazarsfelda, *The Algebra of Dichotomus Systems*. Przekład uzupełniony jest obszernym komentarzem analityczno-krytycznym. Warszawa, PWN.

#### f) Prace redaktorskie

- [1966] 1. *Logiczna teoria nauki*. Wybór i opracowanie edytorskie T. Pawłowskiego. Warszawa, PWN.

Teresa Danuta Woyciechowska

## Katalog korespondencji Kazimierza Twardowskiego\* Rps PTF 01–03

### Wstęp

Wojna na szczęście oszczędziła spuściznę Kazimierza Twardowskiego i w roku 1957 ocalały księgozbiór i archiwalia przywiezione zostały przez córkę i zięcia – Marię i Kazimierza Ajdukiewiczów – ze Lwowa do Warszawy.

Jak wiele innych, tak i ten zespół został rozbity:

- w połączonych Bibliotekach Polskiego Towarzystwa Filozoficznego, Instytutu Filozofii i Socjologii PAN i Wydż. Filozofii i Socjologii UW – M. Ajdukiewiczowa zdeponowała autografy i maszynopisy prac oraz korespondencję zawodową Kazimierza Twardowskiego, jego prywatną bibliotekę, a także obiekty muzealne – m.in. dyplomy, medale, fotografie i dwa portrety (pędzla Juliana Pańkiewicza i Heleny Kołakowskiej–Grossowej);
- w Archiwum Polskiej Akademii Nauk – A. Tomczak (wnuk) złożył *Dziennik* prowadzony w różnej formie przez K. Twardowskiego od najmłodszych lat do roku 1936 i korespondencję rodzinną (wśród której są też listy W. Dżieduszyckiego, J. Kasprowicza, H. Schmidkunza, W. Weryho – *vide sygn. rps PTF 02.1* Tomy: IX k. 31–71, XIII k. 25–28, XXXII k. 1–191, XLI k. 1–219)

Treścią niniejszego opracowania są opisy części znajdującej się w PTF spuścizny rękopiśmiennej, tj. **korespondencji** związanej z **działalnością naukową i publiczną Kazimierza Twardowskiego** (1866–1938) filozofa, psychologa – twórcy *szkoły lwowskiej* – uczonego, pedagoga, dziekana i rektora Uniwersytetu we Lwowie, członka Akademii Umiejętności i wielu towarzystw naukowych, animatora licznych przedsięwzięć, w tym – założyciela i prezesa

---

\* Praca wykonana w ramach grantu: *Najnowsza historia filozofii polskiej przez pryzmat historii towarzystw filozoficznych* (1904–1994) Nr H01A 0208 PB100/H01/95/08. W następnym zeszycie zamieścimy indeks do tego katalogu.

Polskiego Towarzystwa Filozoficznego, wydawcy i redaktora *Ruchu Filozoficznego*.

Korespondencję z lat **1888–1938** (listów 5770, k. 8645) podzielono na 3 jednostki: korespondencję wzajemną z Kasą im. Mianowskiego (**PTF 01**), korespondencję właściwą (**PTF 02 T. I–XLVI**) i część pierwotnie wyodrębnionej korespondencji *Ruchu Filozoficznego* (**PTF 03 T. I–III**). Zastosowana metoda opracowania korespondencji polegała na takim jej uporządkowaniu i szczegółowym opisie (także załączników), który umożliwił rozeznanie w zawartości i dotarcie badacza do interesującego go materiału. Załączony indeks osób uzupełniony został o nazwy miejscowości – z wykazem instytucji, towarzystw, organizacji itp.

Zachowana korespondencja odzwierciedla intensywną działalność K. Twardowskiego jako uczonego i wychowawcy, który utrzymywał kontakty listowne z wieloma austriackimi i niemieckimi uczonymi (m.in. z F. Brentano, C. von Brockdorffem, A. Höflerem, E. Husserlem, J.K. Kreibigiem, O. Kulpem, A. Meinongiem, G. Uphuesem, H. Vaihingerem), ale głównie z polskimi, w tym ze swoimi uczniami, których listów jest najwięcej – jak np.: S. Błachowskiego, T. Czeżowskiego, R. Ingardena, T. Kotarbińskiego, J. Łukasiewicza, W. Tatar-kiewcza, W. Witwickiego. Pisma i adresy licznych osobistości, towarzystw i instytucji dopełniają obrazu jego dokonań m.in. jako działacza – reformatora szkolnictwa, a także są świadectwem jak wielce zasłużył się dla kultury polskiej i jak wielkim cieszył się autorytetem u współczesnych – tak w kręgach naukowych, jak i politycznych.

Korespondencja stanowi cenny materiał dla biografów Kazimierza Twardowskiego i innych uczonych, dla badań nad rozwojem polskiej filozofii, psychologii i pedagogiki, a dla historyków – ważny dokument epoki i bogate źródło informacji o ówczesnym życiu umysłowym.

**Ze względu na konieczność zachowania w jak najlepszym stanie tej cennej kolekcji autografów wybitnych przedstawicieli nauki – zespoły listów, poczynając od XIX-wiecznych, są sukcesywnie mikrofilmowane i głównie w tej postaci będą udostępniane.**

#### Wykaz najważniejszych skrótów

AU	– Akademia Umiejętności w Krakowie
b.d.	– bez daty
c.k. /K.K./	– cesarsko-królewski
druk.	– drukowany
gen.	– generał
inf.	– informacyjny
k.	– karta
masz.	– maszynopis
min.	– minister

MWRiOP	– Ministerstwo Wyznań Religijnych i Oświecenia Publicznego
N.N.	– nieznane nazwisko
NKN	– Naczelny Komitet Narodowy
odpow.	– odpowiedź
podpis.	– podpisał, podpisali
pol.	– polski
powiel.	– powielony
późn.	– później
r.	– recto (pierwsza strona karty)
rec.	– recenzja
red.	– redaktor, redakcja
rekl.	– reklamowe
reprod.	– reprodukcja
rjż.	– różnojęzyczne
RP	– Rzeczypospolita Polska
rps.	– rękopis
stud.	– studentów
tłum.	– tłumaczenie
Tow.	– Towarzystwo
Tow. Wyd.	– Towarzystwo Wydawnicze
tyt.	– tytuł
u.	– und
UJ	– Uniwersytet Jagielloński w Krakowie
UJK	– Uniwersytet Jana Kazimierza we Lwowie
ULw.	– Uniwersytet we Lwowie
USB	– Uniwersytet Stefana Batorego w Wilnie
UW	– Uniwersytet Warszawski
v.	– verso (odwrotna strona karty)
1 v.	– primo voto
WTF	– Warszawskie Towarzystwo Filozoficzne
wyc. pras.	– wycinek prasowy
wyd.	– wydawnictwo, wydawniczy
wygl.	– wygłoszony
załącz.	– załączony, załącznik



**Rękopisy PTF 01–03  
za spuścizny Kazimierza Twardowskiego  
zdeponowanej przez córkę Marię Ajdukiewiczową**

01. *Pol., 1912–1936 r., 36 x 25 cm i mniej, rps, masz., druk., listów 91, k. 96*

**Korespondencja Kazimierza Twardowskiego  
z Kasą im. Mianowskiego w Warszawie.**

Korespondencja wzajemna Kazimierza Twardowskiego z Kasą im. Mianowskiego w Warszawie (do r. 1920: Komitet Zarządzający Kasą Pomocy dla pracujących na polu naukowym Imienia Dr Medycyny Józefa Mianowskiego), głównie z Instytutem Popierania Nauki.

1. Kasa im. Mianowskiego do Kazimierza Twardowskiego (listów 66).

Podpisali m.in.: [Witold] Doroszewski k. 85, 90, 92, 96. – Feliks Kucharczyński k. 11, 14v, 15, 16, 18. – Karol Lutostański *passim*. – Wiktor Jan Porzeziński k. 24, 25, 31, 32, 33, 42, 63, 64, 65. – Józef Ujejski k. 49, 62.

Wymiana pism dotyczy opinii K. Twardowskiego o zamierzeniach wydawniczych Kasy, wskazań odnośnie laureatów i stypendystów. Z ważniejszych pism – to zawiadomienie z 2 VI 1932 r. o nadaniu K. Twardowskiemu godności członka zasłużonego *honoris causa* (k. 85).

Korespondencja zawiera również zaproszenia – na posiedzenia Rady Naukowej i obchody 50-lecia Kasy, a także wykaz nagrodzonych autorów w 1935 r.

K. 87–96 adresowane do K. Twardowskiego jako red. *Ruchu Filozoficznego*.

2. Kazimierz Twardowski do Kasy im. Mianowskiego (brulionów i kopii masz. 25).

02. *Rjęz., 1888–1938 r., 34, 5 x 23 cm i mniej, rps, masz., druk., listów 5365, tomów 46*

**Korespondencja Kazimierza Twardowskiego**

1. Listy od następujących:

Tom I. A (listów 114, k. 165)

**Abramowski** Edward 1913 k. 1–2. – **Academische Verlag**, München 1896 k. 3. – **Adamczewski** [Stanisław] 1927 k. 4–5; **odpow.** k. 6. – **Ajdukiewicz** Kazimierz 1914–1929 (39) k. 7–59. – **Ajdukiewicz** Zygmunt 1913 k. 60–61, załącz. wyc. pras. i klepsydra tegoż k. 62–63. – Akademia Umiejętności zob. Polska Akademia Umiejętności. – **Alcan** Félix Librairie, Paris 1931–1936 (5) k. 66–79, załącz. druk. zapow. wydaw. k. 69–73, 80–82; **odpow.** k. 64–65, 67,

74v, 75, 77-79v. – **Aleksandrowicz** (Alexandrowicz) Zenon [1916] k. 83-84. – **Altenberg H.** Księgarnia we Lwowie 1899-1911 (3) k. 85-92, załącz. rec. K. Twardowskiego tłum. [Wilhelma] Feldmana k. 87-88; **odpow.** k. 86, 90. – **Ambroz** Michał 1919 k. 93. – **Antoniewicz** Jan Bołoz 1903-1920 (25) k. 94-134; **odpow.** k. 111-114. – **Antoniewicz** Karol Bołoz 1926 k. 135. – **Appel** Karol 1913 k. 136. – **Arctowski** Henryk 1923 k. 137. – **Askenazy** [Felicja z Tykocinerów] 1935 k. 138 – **Askenazy** Szymon 1902-1916 (4), k. 139-145, załącz. podanie o urlop k. 146; **odpow.** k. 142-143. – **Assmann** Emil 1934 k. 147. – **Ateneum Kapłańskie**, Włocławek (podpis. Antoni Szymański) 1908 k. 148, załącz. ulotka red. k. 149. – **Auerbach** Walter 1929 – 1936 (12) k. 150-165; **odpow.** k. 164.

Tom II. **Ba-Bec** (listów 106, k. 136)

**Babiński** Józef 1909, b.d. (2) k. 1-3. – **Bad** [Hersz] 1914 k. 4-5. – **Baumker** Clemens 1892 k. 46. – **Balasits** [August] 1915 k. 7-8. – **Baley** Stefan 1912-1936 (22) k. 9-35. – **Balzer** [Oswald] 1897-1932 (21) k. 36-65; **odpow.** k. 61, 64. – **Bandrowski** [Bronisław] 1914 k. 66, załącz. koperta z adnotacją K. Twardowskiego: *ostatnia kartka z 20.7.1914* k. 67. – **Bańkowska** Cecylia z Ostachiewiczów 1911 k. 68-71. – **Bar** Adam 1932 k. 72-73. – **Baron** [Alfons] 1914-1919 (2) k. 74-75 – **Barth** Johann Ambrosius Verlagsbuchhandlung, Leipzig 1899-1900 (2) k. 76-77. – **Barth** Paul 1892 k. 78. – **Bartoszewski** Jan 1908 k. 79-80. – **Batowski** Zygmunt 1917-1927 (4) k. 81-86. – **Bauch** Bruno (Deutsche Philosophische Gesellschaft, Jena) 1936 k. 87; **odpow.** k. 88. – **Baumgarten-Tramer** [Franciszka] 1922-1936 (7) k. 89-99; **odpow.** k. 92, 95, 97, 98. – **Beck** Adolf 1911-1931 (21) k. 100-133, załącz. list i okólnik [Napoleona] Cybulskiego k. 104-106; **odpow.** k. 102, 107, 112, 121-124 (w tym kopia recenzji K. Twardowskiego książki N.N. *Żywot i prace naukowe i społeczne Jędrzeja Śniadeckiego z odręczną adnotacją: dla A. Becka do wiadomości.*). – **Beck** Maximilian (Verlag der Philosophischen Hefte, Berlin) 1933 k. 136.

Tom III. **Bed-Blu** (listów 85, k. 138)

**Bednarski** [Stanisław] 1909 k. 1. – **Belza** Władysław 1912 k. 2. – **Benni** Tytus 1904 k. 3-4. – **Berger** Adolf 1915 (2) k. 5-9, załącz. list tegoż do Oswalda Balzera k. 10. – **Bernacki** [Ludwik] 1919-1925 (2) k. 11-12. – **Biach** R.(?) 1912-1913 (2) k. 13-18; **odpow.** k. 15-16. – **Biblioteka Polska**. Instytut Wydawniczy w Warszawie (podpis. Tadeusz Pini, W[ładysław] Kościelski) 1920 k. 19; **odpow.** k. 20. – **Biegański** Władysław 1908-[1912] (14) k. 21-43; **odpow.** k. 23. – **Biegeleisen** Bronisław 1934 k. 44. – **Bielecki** Wojciech 1927 (2) k. 45-49; **odpow.** k. 47. – **Bielska** Marya [z Karpińskich] 1901 (2) k. 50-54; **odpow.** k. 52. – **Biesiekierski** Ludwik Pomian 1908 – 1936 (15) k. 55-78. – **Bilczewski**

Józef 1908 – 1920 (3) k. 79–85; **odpow.** k. 81–83, 86. – **Bilikiewicz** Tadeusz 1935 k. 87. – [**Biliński** Leon], c.k. min. skarbu 1909 k. 88. – **Bilski** (?) 1916 k. 89–90. – **Birkenmajer** Aleksander 1933 (2) k. 92–94; **odpow.** k. 91. – **Blau-stein** Leopold 1917–1937 (22) k. 95–136 (na k. 131, 134 podpis Eugenii Blau-steinowej). – **Bleiberg** Jakub 1937 k. 137. – **Blumental** M. 1929 k. 138.

Tom IV. **Bł** (listów 210, k. 307)

**Blachowski** [Konstanty] k. 1915–1916 (2) k. 1–4. – **Blachowski** Stefan 1909–1937 (188) k. 5–307, załącz. odpisy listów tegoż i Zygmunta Pietrusz-czyńskiego do rektora Uniwersytetu Poznańskiego oraz oświadczenie Adama Wiegnera k. 273–280; **odpow.** k. 50–51, 78–79, 95, 112, 138, 142, 158–159, 161, 164, 177–178, 188, 207, 221, 246–247, 281, 289–290, 296.

K. 80 i 90 uszkodzone.

Tom V. **Bo–Bz** (listów 106, k. 157)

**Bobrowska** K[arolina] 1913 k. 1–3. – **Bogusławski** W[ładysław] (*Biblioteka Warszawska*, wyd.) 1894 k. 4–5. – **Borkowska** Stefania z Cieciel-skich 1930 k. 6–7. – **Bornstein** Benedykt 1911–1913 (10) k. 8–26; **odpow.** k. 12, 15, 20. – **Borowski** Maryan (m.in. MWRiOP) 1903–1930 (27) k. 27–74; **odpow.** k. 41r–v, 44–45. – **Borowy** Wacław (*Przegląd Warszawski*) 1921 (2) k. 75–76. – **Borudzka** Wanda (Tow. Wyd. *Bluszcz*, Warszawa) 1928 k. 77. – **Bo-stel** [Ferdynand] 1921 k. 78–79. – **Brentano** Franz 1890–[1908] (6) k. 80–92. – **Brockdorff** Cay von (m.in. Societas Hobbesiana in Kiel) 1935–1937 (9) k. 94–109; **odpow.** k. 93, 95, 97, 99, 106–107. – **Brodowski** Feliks 1917 (3) k. 110–114; **odpow. oryg.** k. 113. – **Brokman** Henryk 1916 k. 115–116. – **Bruchnalski** Kazimierz (Krajowy Inspektorat Szkolny, Biała) 1916 (5) k. 117–126; **odpow.** k. 119, 121, 125v. – **Bruchnalski** [Wilhelm] 1914–1918 (2) k. 127–132. – **Bru-dziński** [Polikarp Józef], rektor UW, 1917 k. 133(odpis); **odpow.** do Antoniego Cieszyńskiego k. 133r. – **Brycki** Bronisław 1932 k. 134–135, załącz. wyc. pras. dot. Tow. Psychologicznego w Łodzi k. 136. – **Buchhandlung** Gustav Fock, Leipzig 1923 (2) k. 137–138. – **Bujas** R[amiro] 1934 k. 139. – **Bujwid** [Odo Feliks] 1914 k. 140–141. – **Bulanda** [Edmund] 1933 k. 142. – **Buszkowski** L[eon] (MWRiOP) 1929 k. 144; **odpow.** k. 143, 145. – **Bykowski** Ludwik Jaksa (MWRiOP) 1923–1933 (6) k. 146–153; **odpow.** k. 148, 151. – **Bylicki** Władysław 1916 k. 154. – **Bystrzycki** [Jan] 1913 k. 155. – **Bzowiecki** Alfred 1921 k. 156–157.

Tom VI. **Ca–Czer** (listów 77, k. 99)

**Calogero** Guido 1934 k. 1; **odpow.** k. 2. – **Candiotti** Alberto M. [1916] k. 3. – **Carnap** Rudolf 1934 (2) k. 4–5. – **Caro** Leopold 1923 k. 6. – **The Cen-tral European Times Publishing**, Zurich 1934–1935 (2) k. 7–8, załącz. ankieta

*The Who's Who International*, London k. 9. – **Chlamtacz** Jan (Prywatne Gimnazjum Żeńskie im. Słowackiego we Lwowie, Zarząd) [1910]–1911 (2) k. 11–4; załącz. wyc. pras. k. 16; **odpow.** k. 10, 15. – **Chlebek** Lesław Juliusz 1909 (3) k. 17–23; **odpow.** k. 18v. – **Chłapowski** [Franciszek] 1912 k. 24. – **Chmaj** Ludwik 1932 (2) k. 25–26. – **Chodecki** Władysław 1910 k. 27. – **Chojecki** Artur 1932 k. 28. – **Chomicz** Paulin (Komitet obchodu J. M. Hoene Wrońskiego, Warszawa) 1929–1930 (5) k. 30–36; **odpow.** k. 29, 32, 35, 37, 38. – **Chrzanowski** [Ignacy] 1928–1930 (2) k. 39–41. – **Chwistek** Leon 1920 k. 42–43. – **Chybiński** Adolf 1909–1929 (11) k. 44–63. – **Chyliński** Konstanty 1925–1934 (5) k. 64–68, załącz. okólnik MWRiOP dot. programu liceum ogólnokszt. k. 67. – **Ciechanowski** Stanisław 1915 (2) k. 69–70; **odpow.** k. 71. – **Ciembroniewicz** Józef 1908 k. 72. – **Cieszkowski** A[ugust Adolf] 1911 k. 73–74. – **Cieszyński** Antoni 1914–1928 (12) k. 75–89, załącz. list Róży Troczyńskiej–Cieszyńskiej k. 81; **odpow.** k. 83r–v. – [Colard Hermann], c.k. namiestnik 1915 k. 90. – **Czerbak** Adam 1912 k. 91. – **Czermak** W[iktor] (Powszechne wykłady uniwersyteckie w Krakowie) 1903 – 1904 (4) k. 92–98. – **Czerny** [Zygmunt] 1935 k. 99.

Tom VII. **Czeż** (listów 236, k. 369)

**Czeżowski** Tadeusz [1915]–1937 (220) k. 1–369, załącz. (w obwolicie zatytułowanej *Zadania z własnej pilności członków seminarjum filozoficznego złożone w dniu 4. III. 1922*) listy – życzenia dla K. Twardowskiego od następujących: Zygmunt Gottlieb, Maryla Horowiczówna, [Ita] Jagetówna, Zofia Kisterówna, Irena Krampnerówna, Tadeusz Remer, Juliusz Romanowski, Helena Słoniewska, Józef Szczudłowski, Ungerówna, [Debora] Vogelówna, Henryk Vortimmer, Zygmunt Weitzmann k. 153–165; **odpow.** k. 83–85, 289–290, 292–293

Na k. 316 podpisy innych; na k. 325 podpis Tadeusza Kotarbińskiego.

Tom VIII. **Czu–Do** (listów 123, k. 182)

**Czuruk** Bolesław 1934 k. 1. – **Czytelnia Akademicka** we Lwowie, 1898–1903 (2) k. 2–4. – **Ćwikliński** Ludwik 1895–1937 (51) k. 5–95; **odpow.** k. 41, 51–52, 55, 58–59, 63–69. – **Dangel** Stanisław 1918–1919 (2) k. 96–97. – **Danysz** [Antoni] 1919 (2) k. 98–102. – **Dawid** [Jan Władysław] 1899–1913 (3) k. 103–108; **odpow.** k. 105. – **Dąbkowski** [Przemysław Korczak] 1921–1931 (6) k. 109–115. – **Dąbrowski** Alfred 1928 k. 118, załącz. komunikat o zjeździe w Warszawie b. wychowanków Akademii Terezańskiej k. 16; **odpow.** k. 117. – **Dąbrowski** Wojciech (*Goniec*, Lwów) 1911 k. 119; **odpow.** k. 120. – **Dąbrowski** Zygmunt 1915 k. 121. – [Dąbska Izydora] 1932 k. 122. – **Della Valle** Guido 1924–1925 (2) k. 123–126; **odpow.** k. 124, 125. – **Del Vecchio** Giorgio 1924–1934 (3) k. 127–131; **odpow.** k. 128, 130. – **Deltour** Clément 1914 k. 132. – **Demiński** Bronisław 1916 – 1931 (3) k. 133–136. – **Dembowski**

Ignacy (Rada Szkolna Krajowa, Lwów) 1908–1918 (4) k. 139–151; **odpow.** k. 137–138, 141–145, 148–149. – **Deutsche Bücherei**, Leipzig 1936 k. 152; **odpow.** k. 153. – **Dębski** Leon 1917 k. 154. – **Dickstein** [Samuel] 1908–1923 (2) k. 155–157. – **Diller** von, gen. 1917 (2) k. 158–160. – **Dobija** Mieczysław 1919–1928 (4) k. 161–168. – **Dobrzycki** S[tanisław] 1913 k. 169–170, załącz. wykaz prac tegoż k. 171–172. – **Dobrzyńska**–[Rybicka Ludwika] 1928 k. 173–174. – **Doliński** Aleksander 1917 k. 175–176. – **Dollmayr** Viktor 1912–1914 (5) k. 177–181. – **Dom** Zdrowia Polskiej Młodzieży Katolickiej „Odrodzenie”, Zakopane 1916 k. 182 (list zbiorowy z 14 podpisami).

Tom IX. **Dr–F** (listów 104, k. 175)

**Drechsel** [Wiltrud U.] 1895 k. 1–2. – **Drexler** Ignacy i Zofia 1915–1927 (4) k. 3–7. – **Dromkovič** Vlad. 1921–1922 (3) k. 8–15. – **Drukarnia** Uniwersytetu Jagiellońskiego, Kraków (podpis. Józef Filipowski) 1914 k. 16. – **Drzewiecki** Józef 1899 k. 17–18, załącz. wyc. pras. k. 19; **odpow.** k. 20–21. – **Drzewiecki** [Konrad] (*Nowe Tory*, Warszawa) 1914 k. 22–23. – **Dubieński** Aleksander 1925 k. 24. – **Durdik** [Josef] 1892 k. 25. – **Dürr** Therese 1931 k. 26. – **Dworski** [Emanuel] 1909 k. 27–28. – **Dydyński** [Ludwik] (*Neurologia Polska*, Warszawa) 1910 k. 29–30. – **Dzieduszycki** Wojciech 1894–1904 (19) k. 31–71, załącz. klepsydra tegoż k. 72. – **Dzik** F[austyn] (MWRiOP) 1927–1932 (3) k. 73–80; **odpow.** k. 74–76, 78–79. – **Ehrenreich–Werner** Ella 1917 k. 81–84. – **Einhorn** [Dawid] 1924 k. 85–86. – **Elsenhans** [Theodor] 1895 k. 87–88. – **Estreicher** [Stanisław] (*Ognisko*, Kraków) 1903 k. 89–90. – **Eucken** [Rudolf] 1891 k. 91. – **Eydrygiewicz** Adam 1932 (2) k. 92–96. – **Feldkeller** Paul 1925–1930 (3) k. 98–101; **odpow.** k. 97, 99. – **Fierich** [Franciszek] Ksawery [1911] k. 102–105. – **Fijałek** [Jan Nepomucen], rektor ULw., 1904 k. 106. – **Finkel** Ludwik 1902–1930 (23) k. 107–141 (na k. 140 dopisek K. Twardowskiego: *Ostatni list Finkla do mnie. Umarł 24 X 1930.*), załącz. zaproszenie Komitetu ku uczczeniu działalności prof. Ludwika Finkla, Lwów k. 142; **odpow.** k. 131–132. – **Fischer** Adam 1937 k. 143–144. – **Fischer** Gustav Verlagsbuchhandlung, Jena 1937 k. 145. – **Franz** L. u.Co. Antiquariat für Wissenschaft. Zeitschriften, Leipzig 1927 k. 146. – **Frenkel** Karol 1917–1919 (5) k. 147–152. – **Freytag** Lucjan 1927–1930 (2) k. 153–155. – **Frycz** Stefan 1909 k. 156–157. – **Fryling** Jan 1915 k. 158–159; **odpow.** k. 160. – **Fullerton** George Stuart 1913–1914 (8) k. 161–175.

Tom X. **G** (listów 152, k. 229)

**Gabryl** Franciszek [1896]–1911 (6) k. 1–10. – **Ganszyniec** Ryszard 1925–1927 (4) k. 11–15; **odpow.** k. 12v, 13. – **Garbowski** Tadeusz 1910–1936 (7) k. 16–27; **odpow.** k. 22, 23, 25. – **Garfein–Garski** Stanisław 1914 (2) k. 28–33, załącz. biogram tegoż k. 35; **odpow.** k. 30–31, 34. – **Gautsch** [von Frankenthurn Paul], c.k. premier, 1898 k. 36. – **Gawecki** Bolesław 1921–1937 (29)



k. 37–94 (na k. 46v list Błażeja Jaszowskiego do K. Twardowskiego), załącz. programy kursów dla nauczycieli propedeutyki filozofii i sprawozdania Sekcji teorii poznania WTF k. 79–81; **odpow.** k. 42–43, 46, 59, 70, 73–74, 87–88, 90, 92. – **Gawroński** Andrzej 1912–1919 (8) k. 95–108; **odpow.** k. 107. – **Gawroński** F[ranciszek Rawita] 1905 k. 109. – **Gayczak** [Stanisław] 1921–1926 (2) k. 11–112. – **Gebert** [Bronisław] 1909–1926 (3) k. 113–118. – **Gebethner i Wolf**. Wydawnictwo w Warszawie (podpis. [Ludwik Włodek] 1910 k. 119–120. – **Geistwissenschaften**, Berlin u. Leipzig (podpis. Otto Buek, Paul Herre) 1913 (2) k. 121–123; **odpow.** k. 122. – **Gerstmann** Adam, rektor UJK, 1918–1930 (4) k. 124–127. – **Gesellschaft** für Deutsche Erziehungs- und Schulgeschichte, Berlin 1896 k. 128. – **Gesellschaft** für Freie Philosophie, Darmstadt 1931 k. 129; **odpow.** k. 130. – **Gielecki** Wojciech 1915–1936 (10) k. 131–159; **odpow.** k. 133, 145, 150, 153, 160. – **Ginsberżanka** Eugenia 1928–1930 (3) k. 161–166 (na k. 166 także 10 innych podpisów). – **Giżycki** [Georg] von 1891 k. 167 – **Glassner** Franziska 1915 (3) k. 168–175; **odpow.** k. 170, 173, 176. – **Gluziński** [Tadeusz] 1927 k. 177. – **Głabiński** [Stanisław] 1910 k. 178–179. – **Gmytrasiewicz** Jan 1929 k. 180. – **Gniewosz** W[ładysław] 1905 k. 181–182. – **Godlewski** Emil 1913 k. 183–184. – **Golińska** [I v. Daszyńska] Zofia 1901 (2) k. 185–190; **odpow.** k. 187–188. – **Gomperz** [Heinrich] 1925 k. 191; **odpow.** k. 192. – **Gomperz** [Theodor] 1899 k. 193–196. – **Górka** Olgierd 1913 k. 197–200. – **Griesbach** H. 1910–1913 (2) k. 201–203, załącz. ankieta Société Intern. d'Hygiene Scolaire à Buffalo k. 204. – **Gromski** Edmund 1934 k. 205. – **Grube** Kurt 1935 (2) k. 206–211, załącz. program Cercle Philosophique de Prague k. 208–210; **odpow.** k. 212. – **Grudzińska** Anna 1911 k. 213–214. – **Grzegorzewska** M[aria] 1930 k. 215. – **Gubrynowicz** [Władysław] 1915–1929 (4) k. 216–221. – **Gubrynowicz i Schmidt**. Księgarnia we Lwowie 1902 k. 222. – **Güntzberg** [Benedykt] 1930 k. 223–224. – **Gut** Franciszek 1909 (2) k. 225–228. – **Guzman** Alice [1913] k. 229.

K. 128 uszkodzona.

#### Tom XI. **H–Ich** (listów 118, k. 181)

**Habura** F[ranciszek] 1909 k. 1–2. – **Haczewski** W. 1913 k. 3–4. – **Halban** Alfred [1915] k. 5–6. – **Halban** [Henryk] 1910 – 1933 (3) k. 7–10; **odpow.** k. 9. – **Halibej** Stefan 1909–1926 (3) k. 11–14. – **Hamczyk** St. 1912 k. 15–16. – **Handelsman** Marcei 1930 k. 17. – **Hanslick** [Eduard] 1903 k. 18–19. – **Harrassowitz** Otto Buchhandlung, Leipzig 1929 k. 20–21. – **Hartmann** Helfried (Hegel–Kongres, Berlin) 1931 k. 22; **odpow.** k. 23. – **Hauer** Eugen (*Lexikon der Philosophie*, Berlin) 1932 k. 24, załącz. ankieta k. 25; **odpow.** k. 24v. – **Hauszyl** W[acław] (Instytut Psychotechniczny, Warszawa) 1930 (3) k. 26–30; **odpow.** k. 27, 29. – **Heinrich** Władysław 1897–1933 (21) k. 31–74, załącz. druk. zaprosz. na członka–założyciela Nauk. Tow. Pedagog. w Krakowie k. 68; **odpow.** k. 35, 57, 64, 67, 69, 73. – **Henning** Hans 1923 k. 75. – **Herman** Jakób

1917 (2) k. 76–78; **odpow.** k. 79. – **Hertz** Friedrich 1915–1923 (2) k. 80–81. – **Hessen** Sergiusz 1936 (3) k. 82–85; **odpow.** k. 84, 86. – **Hettler** August 1909 k. 87, załącz. druki rekl. i zapow. wyd. *Internationale philosophisch-soziologische Literaturzeitung*, Halle k. 88–90. – **Heusler** [Andreas] 1891 k. 91. – **Heymanns** Carl Verlag, Berlin [1931] k. 92–93; **odpow.** k. 94. – **Hillebrand** [Franz] 1910 (2) k. 95–98. – **Himmelbauer** I. 1902 k. 99. – **Hirzel** S. Verlagsbuchhandlung, Leipzig 1897 k. 100. – **Hluszkiewicz** Eugeniusz 1913–1914 (3) k. 101–106. – **Hochegger** [Rudolf] 1894 k. 107. – **Hoffmann** [Josef Julius] 1909, b.d. (2) k. 108–110, załącz. wyc. pras. k. 111. – **Höfler** Alois (Philosophische Gesellschaft der Universität zu Wien) 1895–1916 (29) k. 112–161 (na k. 112 także 11 innych podpisów), załącz. klepsydra tegoż k. 162; **odpow.** k. 116–117, 154. – **Höfler** Karol 1929 k. 163. – **Hölder** Alfred K. K. Hof. und Universitäts-Buchhandler, Wien 1899 k. 164, załącz. rachunek (honorarium) dla K. Twardowskiego k. 165–166. – **Hölder-Pilcher-Tempsky** A.G. Verlagsbuchhandlung, Wien 1929 k. 167. – **Horodyski** Władysław 1914 – 1916 (2) k. 168–170; **odpow.** k. 171. – **Hoyer** [Henryk Ferdynand] 1909 k. 172–173. – **Husserl** Edmund 1891–1928 (3) k. 174–180; **odpow.** k. 178–180. – **Ichkeiser** Edward 1934 k. 181.

K. 112 uszkodzona.

Tom XII. **Ing** (listów 131, k. 261)

**Ingarden** Roman 1914–1937 (125) k. 1–261; **odpow.** k. 95–96, 128–129, 136–137, 184, 234, 242.

Tom XIII. **Ip-Kali** (listów 70, k. 96)

**Ippoldt** Juliusz, **Korczyński** Adam 1911 k. 1, załącz. ulotka k. 2. – **Jakubowski** [Każmirz Stanisław] 1900–1923 (2) k. 3–4; **odpow.** k. 5. – **Janecki** (?) D. 1915 k. 6–7. – **Jarecki** Bolesław 1912 k. 8–9. – **Jarecki** Kazimierz 1918 k. 10. – **Jarocki** Adam 1927 k. 11. – **Jarocki** [Władysław] 1916–1933 (3) k. 12–14, załącz. odezwa o budowę mauzoleum Jana Kasprowicza z wykazem 16 proponowanych członków komitetu k. 13. – **Jaroszyński** Franciszek 1915–1918 (5) k. 15–20. – **Jarra** Eugeniusz 1928 k. 21–22. – **Jasinowski** [Bogumił] 1920 – 1936 (8) k. 23–34. – **Jaszowski** Błażej, rektor ULw., 1911 k. 35, załącz. kilka wersji oświadczenia K. Twardowskiego dot. konfliktu z Antonim Marsem k. 36–40; **odpow.** k. 35v (do Krakowskiej Spółki Wydawniczej). – **Jaworski** Kazimierz 1919 k. 41. – **Jelska** Klara (Sanatorium Pol. Młodzieży Katolickiej „Odrodzenie”, Zakopane) 1917–1925 (3) k. 42–45. – **Jeziński** Wiesław 1924–1927 (10) k. 46–58; **odpow.** k. 48, 50. – **Jodl** [Friedrich] 1891 k. 59. – **Jonak** J. (?) 1915 k. 60–61. – **Joteyko** Józefa (m.in. *Revue Psychologie*, Bruxelles) 1911–1927 (11) k. 62–83; **odpow.** k. 73, 78. – *The Journal of Philosophy*, New York (podpis. W. Wilder) 1923 k. 84; **odpow.** k. 84v, 85. – **Junk** Victor 1912 k. 86–87. – **Junker** und Bünnhaupt Verlag, Berlin 1930–1931 (3) k. 88–90. – **Jurkowski** Błażej [1910] k. 91. – **Jurystowski** [Edmund] 1916 k. 92. – **Juss**



Ludwik 1904 k. 94. – **Kalina** [Antoni] 1902 k. 94; **odpow.** k. 95. – **Kalinowski** S[tanisław] 1930 k. 96 (druk. polemika z Czesławem Białobrzeskim skier. do A[leksandra] Mogilnickiego).

Tom XIV. **Kall** (listów 75, k. 114)

**Kallenbach** [Franciszka z d. Pittet] 1914–[1930] (8) k. 1–16; **odpow.** k. 10. – **Kallenbach** Józef [Henryk] 1914–1929 (63) k. 17–114, załącz. *dossier* [Edwarda] Stamma k. 43; **odpow.** k. 27–28, 41–42, 60.

Tom XV. **Kap–Kob** (listów 75, k. 110)

**Kapij** Mirosław 1919 k. 1–2. – **Kapuściński** W[ładysław] 1933 k. 3. – **Karbowiak** Antoni 1908–1913 (8) k. 4–24. – **Kasprowicz** Jan 1908–1909 (2) k. 25–28, załącz. list Adama Szelałagowskiego do tegoż k. 29. – **Kasprowiczowa** Maria [z Buninów] [1926]–1927 (7) k. 30–40; **odpow.** k. 32. – **Katkov** Georg (Brentano–Gesellschaft, Prag) 1933 k. 41; **odpow.** k. 42. – **Katzer** Ernest 1904 k. 43–44. – **Kautsky** [Carl] [1912] (2) k. 45–46. – **Kierski** Feliks 1914–1925 (3) k. 47–51. – **Kieszkowski** Bohdan 1933–1935 (4) k. 52–55. – **Klass** Oktawyan 1909 k. 56–57. – **Klawek** Aleksy 1924–1928 (2) k. 58–69. – **Kleiner** Juliusz 1917–1931 (20) k. 60–82; **odpow.** k. 79. – **Kligsborg** M. 1922 k. 83–84. – [Knauer] Wincenz 1891 k. 85. – **Knossow** Joachim 1929–1935 (5) k. 86–95; **odpow.** k. 88, 93. – **Kobierzycki** Ludwik 1924 (4) k. 96–103 **odpow.** k. 104. – **Kobyliński** Stanisław 1909–1914 (3) k. 105–108. – **Kobylecki** [Stanisław] 1927 k. 109–110.

K. 45 i 59 uszkodzone.

Tom XVI. **Koc–Kot** (listów 74, k. 86)

**Kochanowski** Jan [Karol] 1919 (2) k. 1–2. – **Koehler** K. F. Buchhandlung, Leipzig (podpis. Wilhelm Baum) 1912 k. 3. – **Kokoszyńska–Lutmanowa** Maria 1934–1936 (17) k. 4–26; **odpow.** k. 25. – **Kolbenheyer** [Erwin Guido] 1915 k. 27. – **Kolaczkowski** Stefan 1922–[1929] (3) k. 28–31. – **Koło Filozoficzne** stud. Uniwersytetu Stefana Batorego w Wilnie 1925–1932 (3) k. 32–34 (zbiorowe życzenia imieninowe). – **Koło Poselskie Polskie** w Wiedniu 1916–1917 (2) k. 35–36 (zaproszenia na posiedzenia). – **Koło Prawników** stud. Uniwersytetu Warszawskiego (podpis. m.in. Tadeusz Rutkowski) 1921–1922 (5) k. 37–41. – **Komarnicki** Wacław 1915–1933 (3) k. 42–46. – **Komenda** Józef 1914–1915 (4) k. 47–51; **odpow.** k. 50. – **Komisja Pedagogiczna** MWRiOP, Warszawa (podpis. Bogdan Nawroczyński) 1925 k. 52. – **Komitet** daru honorowego dla Jana Kasprowicza, Lwów 1921 k. 53. – **Komitet Konsumentów** we Lwowie 1917 k. 54. – **Komitet Obywatelski** uczczenia 80 roku życia Henryka Kubala, Lwów 1918 k. 55 (druk. ). – **Komitet Opieki** nad Uchodźcami, Lwów (podpis. Tadeusz Fiedler) 1915–1916 (2) k. 56–60; **odpow.**

k. 56v, 57, 59 (na k. 58r do Bronisława Laskownickiego). – **Komitet Organizacyjny** Powszechnych Wykładów Uniwersyteckich i Koło Lubelskie Tow. Opieki nad Zabytkami Przeszłości (podpis. [Aleksander Roman] Jaworowski, [Szymon Tadeusz] Piotrowski) 1917 k. 61–62. – **Komitet Polskiego Archiwum Wojennego** w Wiedniu (podpis. Władysław Semkowicz) 1915 k. 63–64, załącz. list Karola Neissera (*Politische und Volkswirtschaftliche Chronik*, Wien) k. 65. – **Komitet uczenia** pamięci Jana Kasprowicza, Zakopane (podpis. Karol Stryjeński) 1926 k. 66; **odpow.** k. 67. – **Komitet uczniów** Jana Boloza Antoniewicza, Lwów (podpis. Aleksandra Dzióbkówna, M[ichał] Lityński) [1918] k. 68. – **Konarski** [Jerzy] 1921 k. 69. – **Konegan** Carl Verlag, Wien 1897 k. 70; **odpow.** k. 71. – **Konferencja**, Pierwsza Ogólnopolska Konferencja Psychologów, Warszawa (podpis. [Stefan] Baley) [1934] k. 72 (telegram). – **Kongres**, Drugi Międzynarodowy Kongres Badań Psychicznych w Warszawie (podpis. L.J. Kamiński) 1923 k. 73, załącz. program k. 74. – **Konopczyński** W[ładysław] 1921 (2) k. 75–76. – **Kontny** Piotr 1927 k. 77. – **Korcik** Antoni 1937 k. 78 (wizytówka). – **Koreleski** Edward 1928 k. 79–81. – **Kostanecki** Antoni [1918] k. 82. – **Kostecki** R[omuald] 1937 k. 83. – **Kot** Stanisław 1927–1928 (2) k. 84–86; **odpow.** k. 85.

Tom XVII. **Kotar** (listów 179, k. 306)

**Kotarbiński** Tadeusz 1911–1937 (156) k. 1–306 (na k. 293 także podpis Izydory Dąbskiej, Janiny Hosiasson–Lindenbaumowej, Zygmunta Zawirskiego); **odpow.** k. 37–38, 58, 84–86, 101, 116, 117, 132–133, 141, 147, 153–154, 174–179, 184, 185–187, 203, 206–207, 210, 212, 214, 220–221, 225, 226, 238, 298.

Tom XVIII. **Kotl–Kr** (listów 120, k. 179)

[**Kotlinowski**] Władysław 1927 (2) k. 1–6, załącz. odpis pisma dot. pracy Zofii Kotlinowskiej k. 7. – **Kotula** [Rudolf] 1930 k. 8–9; **odpow.** k. 10. – **Kowalski** Władysław 1933–1935 (2) k. 11–13; **odpow.** k. 12. – **Kozłowski** [Władysław Mieczysław] 1901–1904 (17) k. 14–48; **odpow.** k. 26. – **Kółko Filozoficzne** [stud. Uniw. Lwowskiego] i członkowie seminarium filozof. 1914 k. 49–50 (zbiorowe życzenia imieninowe). – **Krakowska** Spółka Wydawnicza 1920 k. 51; **odpow.** k. 51v. – **Krampnerówna** Irena 1930 k. 52–53. – **Krappe-lin** (?) E. 1909 k. 54–55. – **Kraus** Oskar (m.in. Brentano–Gesellschaft, Prag) 1928–1937 (11) k. 51–80; **odpow.** k. 58, 62–63, 66–67, 69, 71, 73, 75, 77–78, 81. – **Krčęk** Franciszek 1908 – 1913 (2) k. 82–84. – **Krechowiecki** Adam 1901 k. 85–86. – **Kreibig** [Josef Klemens] 1891 – 1917 (38) k. 87–145. – **Kreutz** Mieczysław 1915–1929 (10) k. 146–162; **odpow.** k. 152, 156–157, 161. – **Kreutzowa** W[iktoria] 1925 k. 163. – **Krokiewicz** Adam 1933 (2) k. 154–166. – **Kruczkiewicz** Bronisław 1910 k. 168–169; **odpow.** k. 167. – **Krypiakiewicz** Leon 1913 – 1928 (2) k. 170–172. – **Krzymuski** [Edmund] 1915 k. 173; **odpo-**

w. k. 174–175. – [Krzemieniewski Seweryn], rektor UJK 1932 (3) k. 176–179; odpow. k. 178.

Tom XIX. **Ks–Lutm** (listów 133, k. 169)

**Książnica–Atlas**, Lwów (podpis. m.in. Emil Żychiewicz) 1925–1936 (7) k. 1–10 (na k. 3 adres podpisany także przez [Bolesława Mańkowskiego] i Jana Tretera); odpow. k. 5, 7, 9, 11. – **Księgarnia Naukowa** we Lwowie 1921 (2) k. 12–13. – **Księgarnia Polska** Bernarda Połonieckiego we Lwowie 1923 k. 14. – **Księgarnia Wydawnicza** L[ajba] Igła, Lwów 1928 k. 15; odpow. k. 15r. – **Kubicz** Józef [1932] k. 16. – **Kucharski** [Paweł] 1920–1922 (2) k. 17–19. – **Kuhn** Helmut (Kant–Gesellschaft, Berlin) 1933–1935 (2) k. 20–22; odpow. k. 21. – **Kulczyński** Leon 1914 k. 23. – **Külpe** Oswald 1892 – 1899 (9) k. 24–37. – **Kupiec Polski**, Kraków (podpis. [Ludwik] Szczepański) 1908 k. 38. – **Kuratorium** Okręgu Szkolnego Lwowskiego we Lwowie (podpis. [Stanisław] Sobiński) 1926 k. 39. – **Kuratorium** Okręgu Szkolnego Wołyńskiego, Równe 1923 k. 40. – **Kuratowski** Kazimierz 1930–1932 (2) k. 51–42. – **Kurjer Lwowski** 1926 k. 43. – **Kwietniewski** K[azimierz] 1921 k. 44; odpow. k. 45. – **Lahy** J.M. (IV Conférence Internationale de Psychotechnique, Paris) [1927] k. 46 (druk. zgłosz.). – **Lam** Stanisław 1916 k. 47–48. – **Lampa** Anton (*Centralblatt für Volksbildungswesen*, Wien) 1900 (2) k. 49–52. – **Lange** A[ntoni] [1912] k. 53. – **Langfeld** Herbert S. (Ninth International Congress of Psychology, Princeton) 1929 k. 54. – **Lasswitz** Kurd 1891 k. 55. – **Lastens** (?) Th. 1894 k. 56–57. – **Lazarus** [Moritz] 1891 k. 58. – **Lechicka** Jadwiga 1934 k. 59, załącz. imienny wykaz wizytatorów Kuratorium Okręgu Szkolnego Warszawskiego k. 59r–v. – **Ledóchowski** [Włodzimierz Dionizy] 1898 k. 60–61. – **Legiony Polskie**. Pow. Komisaryat Wojsk. w Nowym Targu. Komenda Związków Strzeleckich Obwodu Podhalańskiego w Zakopanem 1914 k. 62 (pismo zaadresowane do K. Twardowskiego jako Komendanta Straży Obywatelskiej w Poroninie). – **Leilair** A. von 1891 k. 63. – **Lelesz** H. 1921–1922 (4) k. 64–72. – **Leśniewski** S[tanisław] 1912–1937 (21) k. 73–106 (na k. 92 podpis Tadeusza Kotarbińskiego); odpow. k. 80, 85. – **Lévy–Bruhl** [Lucien] (*Revue Philosophique*, Paris) 1928 k. 108, 111; odpow. k. 107, 109–110. – **Lewicki** Bolesław 1909–1917 (2) k. 112–115, załącz. list Witolda Lewickiego (?) k. 116–118; odpow. k. 113. – **Lewicki** Józef 1923 k. 119. – **Lewkowicz** Jakób 1908 – 1909 (5) k. 120–125. – **Libański** [Edmund] 1923 k. 126. – **Librairie** du Recueil Sirey, Paris 1934 k. 128; odpow. k. 127. – **Liebert** Arthur (Gesellschaft *Philosophie*, Beograd) 1931–1937 (7) k. 129–140; odpow. k. 130, 132, 138–139. – **Liga Pomocy Przemysłowej**, Lwów (podpis. m.in. [Józef Olszewski]) 1908 k. 141. – **Limbours** Maximillian 1893 k. 142–143, załącz. wyc. pras. – recenzja K. Twardowskiego *Quaestionum Metaphysicarum libri quinto...* tegoż k. 144. – **Lindenfeld** Henryk 1911 k. 145–146. – **Lipińska** M[elania] 1913 k. 147–148. – **Lisowski** Franciszek 1919 k. 149. – **Loria** S[tanisław] 1925 k. 150. – **Lossky** (Losskij) Nikolaj N. 1927

k. 151. – **Loth** Edward 1915 k. 152–153. – **Lubomirski** Andrzej 1923 k. 155–156; **odpow.** k. 154. – **Lutman** Roman (m.in. Instytut Śląski w Katowicach) 1928–1936 (9) k. 157–168; **odpow.** k. 158, 162, 166, 169.

Tom XX. **Luto** (listów 176, k. 220)

**Lutosławski** Wincenty 1895–1934 (161) k. 1–217, załącz. wykaz wykładów tegoż (k. 121–122) i kopia pisma do Senatu USB (k. 176), list A. Muračko do tegoż (k. 219–220) oraz list Józefa Szczepańskiego do K. Twardowskiego k. 63v; **odpow.** k. 59, 61, 68v, 96–97, 106, 191, 208–209, 211–212, 214, 216, 218.

Tom XXI. **Ł–Łub** (listów 67, k. 106)

**Łaskiewicz** Józef 1921 k. 1. – **Łempicka** Wanda 1914 (2) k. 2–5. – **Łempicki** S[taniśław] 1921–1932 (2) k. 6–10; **odpow.** k. 8. – **Łempicki** Zygmunt 1921 – 1936 (8) k. 11–21; **odpow.** k. 16–17, 20. – **Łojek** Franciszek 1915 k. 22. – **Łopuszański** Tadeusz (MWRiOP) 1908–1925 (13) k. 23–54; **odpow.** k. 39–40, 43, 48–51, 53. – **Łubieński** Zbigniew 1927–1936 (24) k. 55–105, załącz. list Ferdinanda Tönnies do tegoż oraz druk inf. Societas Hobbesiana in Kiel k. 93–95, 96; **odpow.** k. 76, 84, 88, 97–98, 104. – **Łuburder** (?) N. 1935 k. 106.

Tom XXII. **Łuk** (listów 98, k. 163)

**Łukasiewicz** Antoni 1910 k. 1–2. – **Łukasiewicz** Jan 1901 – 1937 (86) k. 3–163, załącz. zawiadomienie o ślubie z Reginą Barwińską (k. 31), wykaz referatów wygł. w Tow. Nauk. Warsz. (k. 137) oraz spis prac tegoż k. 153; **odpow.** k. 98–99, 108–109, 121, 133, 135–136, 148, 151, 155v, 161.

Tom XXIII. **Ły–Meh** (listów 110, k. 145)

**Łysakowski** Adam 1918–1933 (12) k. 1–21; **odpow.** k. 17, 20. – **Macmillan & Bowes**, Cambridge 1896 k. 22. – **Macmillan & Co Ltd.**, London 1896–1934 (2) k. 23–25; **odpow.** k. 24. – **Madeyski** [Jerzy] 1908 k. 26–27. – **Majchrowicz** [Franciszek] 1918–1919 (2) k. 29–31; **odpow.** k. 28. – **Makowski** Wacław 1927 (2) k. 32–35, załącz. protokół zebrania org. i projekt odezwy Komitetu uczczenia jubileuszu prof. Leona Petrażyckiego, Warszawa k. 36–40 – **Malacinowie** Jan i Maria 1925 k. 41–42. – **Mally** [Ernst] 1923–1924 (3) k. 43–45. – **Manthey** [Franciszek] 1927–1937 (17) k. 46–66; **odpow.** k. 48, 55. – **Mańkowski** [Bolesław] 1920–1921 (2) k. 67–69. – **Marhold** Carl Verlagsbuchhandlung, Halle 1930 (2) k. 70–71. – **Mars** Antoni 1915 k. 72. – **Martinak** [Eduard] 1903–1915 (2) k. 73–75. – **Martius** Goetz 1891 k. 76. – **Marty** Anton 1888–1896 (4) k. 77–81. – **Masaryk** Tomasz 1892 k. 82. – **Massonius** M[arian] 1902–1903 (3) k. 83–86. – [Matlachowski Bolesław] 1935 (2) k. 87–92. – **Mazanowski** Antoni 1908 k. 92, załącz. zaproszenie i program obchodu jubileuszu

Tomasza Sołtysika k. 93–94. – **Mazurkiewicz** Władysław 1918 k. 95. – **Mehlberg** Henryk 1926–1936 (38) k. 96–144; **odpow.** k. 105, 117, 132, 134. – **Mehlbergowa** [Józefina] 1934 k. 145.

Tom XXIV. **Mei–Mich** (listów 139, k. 181)

**Meiner** Felix Verlagsbuchhandlung, Leipzig 1925–1934 (13) k. 1–22, załącz. zapow. wydaw. k. 6–7; **odpow.** k. 2, 4, 10, 13–14, 15v, 18, 19v, 20. – **Meinong** Alexius 1893–[1914] (18) k. 23–56. – **Meinong** D. 1921 k. 57. – **Mendl** 1908 k. 58. – **Mendys** Michał (MWRiOP) 1936 (2) k. 59–60, 69; **odpow.** k. 61–68, 70–72. – **Metallman** Joachim 1932 – 1937 (13) k. 73–86; **odpow.** k. 81 – **Mękarski** Stefan 1928 – 1929 (2) k. 87–89; **odpow.** k. 90. – **Miaskowska** Maria 1933–1935 (3) k. 91–94. – **Michalski** Konstanty 1920–1936 (9) k. 95–108; **odpow.** k. 98, 101, 105, 107, 109. – **Michalski** Stanisław (m.in. MWRiOP, Fundusz Kultury Narodowej) 1912–1937 (28) k. 110–179, załącz.: program zjazdu, kopie pism do Kasy im. Mianowskiego (k. 135, 119–124) i Aleksandry Krcekowej (145v), wykaz prac Franciszka Krceka (k. 144), recenzja K. Twardowskiego tłum. W.M. Kozłowskiego *O rozumie ludzkim* Johna Locke'a (k. 130–133) oraz wyc. pras. dot. Pawła Siwka k. 176r; **odpow.** k. 114, 126, 129, 139, 142–143, 148–150, 152–154, 156–157, 159, 161–167, 171–172, 174, 177–178, 180–181.

Tom XXV. **Mik–Mys** (listów 127, k. 166)

**Mikeš**, dr 1917 k. 1 (wizytówka). – **Mikulowski–Pomorski** [Józef] 1923 (2) k. 2, 6; **odpow.** k. 3–5, 7. – **Milkowski** Jan 1912 k. 8; **odpow.** k. 9. – (MWRiOP) Ministerstwo Wyznań Religijnych i Oświecenia Publicznego (podpis. m.in. [Karol] Dawidowski, [Ignacy] Dzierżyński, Bolesław Kielski, Tadeusz Mikulowski, Bogdan Suchodolski) 1921–1936 (14) k. 10–34; **odpow.** k. 14, 17, 19, 21, 23, 25, 27, 28v, 30–31, 33. – **Minkowska** Eugenia 1925 k. 35–36. – **Mirčuk** (Mirtschuk) Ivan 1927–1930 (3) k. 37–42; **odpow.** k. 39, 43. – **Mirski** J[ózef] (pierwotne nazwisko: Kretz) (*Biblioteka Tęczowa*, wyd. Lwów) 1923 k. 44. – **Mirtyński** Zygmunt 1913 k. 45–48. – **Mischke** [Tadeusz Adam] [1916]–1920 (2) k. 49–54. – **Missona** K[azimierz] 1909 (6) k. 55–66; **odpow.** k. 60. – **Młynarski** Feliks 1920 k. 67. – **Morawski** Kazimierz (Komisja Historii Pedagogiki, Kraków) 1922 k. 68. – **Morawski** [Zdzisław] [1916] k. 69. – **Moszyński** Kazimierz 1925 k. 70–71. – **Mryc** Michał 1926 k. 72–73. – **Münsterberg** Hugo 1891 k. 74 (wizytówka). – **Mycielski** Jerzy 1894–1897 (6) k. 75–85. – **Myćka** Stanisław, Mazurkówna Anna 1930 k. 86–87; **odpow.** k. 88. – **Mysłakowski** Zygmunt 1929–1932 (3) k. 89–93; **odpow.** k. 92. – **Myślicki** Ignacy (do r. 1922 podpis.: I. Halpern) 1909–1935 (47) k. 94–166, załącz. druk. zawiadomienie o zmianie nazwiska (k. 122), inf. o Societas Spinozana Polonica w Warszawie (k. 159v, 166r), a także o Sekcji propedeutyki filozofii WTF



(k. 145) oraz wyc. pras. k. 144; **odpow.** k. 112, 126, 129–130, 132, 137–138, 141, 143, 147, 150, 153–154, 161, 163–164.

Tom XXVI. **N–Ol** (listów 116, k. 160)

**Naczelny Komitet Narodowy.** Delegacja Lwów 1916 k. 1; **odpow.** k. 2.  
– **Naczelny Komitet Opieki nad byłymi Legionistami** oraz wdowami i sierotami po poległych legionistach, Wiedeń (podpis. Leon Biliński, Ernest Habicht) 1915–1916 (2) k. 5, 7–8, załącz. odezwa do Rodaków z 29 IV 1915 r. k. 3–4; **odpow.** k. 6. – **Nagy** [Geza] 1925 (2) k. 9–12. – **Natanson** Władysław 1911–1912 (4) k. 13–24, załącz. projekt listu do Benedykta Bornsteina k. 22; **odpow.** k. 16–18, 25–26. – **Natorp** [Paul] 1891 k. 27–30. – **Nauka Polska**, Warszawa (podpis. Stanisław Michalski) 1930–1932 (4) k. 31–35 **odpow.** k. 33v, 34. – **Nawroczyński** Bogdan (MWRiOP) 1920–1935 (20) k. 36–63; **odpow.** k. 44–46, 54, 56. – **Niemczycki** Stanisław 1932 k. 64–65. – **Niemojewski** Andrzej 1921 k. 66. – **Niemojewski** Z. 1914 k. 67–68. – **Nijhoff** Martinus N.V. Boekhandel, Haag 1935 – 1936 (2) k. 69–71. – **Nitowski** Jan (*Encyklopedia Wychowawcza*, Warszawa) 1911–1918 (18) k. 72–98, załącz. dopisek W[ładysława] Chodeckiego k. 81v–82r; **odpow.** k. 74–75, 92, 99. – [Nowicki Adam] (*Nowiny Wiedeńskie*) 1908 – 1915 (2) k. 100–102. – **Nusbaum**–[Hilarowicz Józef] 1904 – 1915 (2) k. 103–105. – **Oberhard** Izydor G. 1912 k. 106–109. – **Ochenkowski** Andrzej 1914 k. 110–111. – **Ochorowicz** Julian [1904]–1908 (2) k. 112–115. – **Oko** Jan 1913 k. 116–117; **odpow.** k. 118. – **Olejniczak** Tadeusz 1915–1931 (35) k. 119–159 (na k. 125 list z 14 I 1921 pisany na odwrocie fotografii grupowej Ojców Zmartwychwstańców w Rzymie), załącz. harmonogram zajęć k. 128. – **Olszewski** Witold 1921 k. 160.

Tom XXVII. **Op–Pa** (listów 93, k. 131)

**Opolski** Stanisław 1915 (4) k. 1–6. – **Opuszyński** Karol 1908–1909 (4) k. 7–14. – **Orłowski** Bolesław 1918–1919 (2) k. 15–17. – **Orzechowski** 1916 k. 18–19. – **Osiecki** Wiktor 1902–1905 (5) k. 20–29. – **Ossowska** Maria [z Niedźwieckich] 1928–1935 (8) k. 32–43, załącz. list tejże do Danieli Gromskiej k. 44; **odpow.** k. 30–31, 41. – **Ossowski** Stanisław 1933–1935 (4) k. 45–48. – **Pachucka** Romana, Kuczalska–Reinschmit [Paulina] (Tymcz. Komitet org. Tow. gimnazjum klasycznego dla kobiet, Warszawa) 1909 k. 49–50. – **PAN**–Verlagsgesellschaft, Berlin 1933 k. 52; **odpow.** k. 51, 53. – **Pannenkowa** Irena [z Jawiców] 1923–1933 (3) k. 54–57. – **Państwowy Bank Rolny.** Oddział we Lwowie 1927 k. 58; **odpow.** k. 58v. – **Papée** [Fryderyk] 1909 k. 59. – **Parafia** (Probostwo) w Hanaczowie 1927 k. 60. – **Parczewska** W. 1934 k. 61. – **Parczewski** Tomasz 1927–1931 (6) k. 62–70; **odpow.** k. 64, 66. – **Pasławski** Stefan 1915 k. 71–72. – **Patronat** nad Młodzieżą Rękodzielniczą we Lwowie (podpis. Jan Chorosz) 1930 (2) k. 73, 76, załącz. statut k. 74–75; **odpow.** k. 77. – **Pawlicki** Stefan 1896–1916 (25) k. 78–115. – **Pawlikowski** Jan 1901–1913



(6) k. 116–128, załącz. odpis listu tegoż do Zarządu Uniwersytetu Ludowego im. Adama Mickiewicza w Krakowie k. 118–119. – **Pazdro** Zdzisław 1915–1916 (2) k. 129–130. – **Pazurkiewicz** Stanisław 1924 k. 131.

Tom XXVIII. **Pe–Po** (listów 117, k. 160)

**Peano** G[iuseppe] 1925–1930 (7) k. 1–7. – **Pechnik** A[leksander Józef] 1896–1897 (3) k. 8–12. – **Peretiatkiewicz** Antoni 1914 k. 13. – **Pernerstorfer** [Engelbert] 1895 k. 14. – **Pfeiffer** Eduard Verlag für Orientalia v. Religionsgeschichte, Leipzig 1931 (2) k. 15–17; **odpow.** k. 16. – **Phaidon**–Verlag, Wien 1927 k. 18. – **Phildius** Eberhard b.d. k. 19 (wizytówka). – **Philosophische Gesellschaft** an der Universität zu Wien 1903–1936 (3) k. 20–23. – **Piasecki** Eugeniusz 1908 – 1918 (3) k. 24–27. – **Piątkowski** K[azimierz] 1909 k. 28–29. – **Pieter** J[ózef] 1937 k. 30. – **Piękoś** Karol 1918 k. 31–32. – **Pilat** [Roman] 1904 k. 33–34. – **Pilat** Tadeusz 1922 k. 35. – **Piltz** Jan 1910 k. 36. – **Pini** Tadeusz (*Nauka i Sztuka*, Lwów) 1908–1936 (12) k. 37–57; **odpow.** k. 44, 56. – **Placówka**, Lwów 1919 k. 58. – **Plenkiewicz** Roman (*Encyklopedia Wychowawcza*, Warszawa) 1910 k. 59. – **Podgórski** Zygmunt 1908 k. 60–61. – **Polska Akademia Umiejętności** (Akademia Umiejętności), Kraków (podpis. Stanisław Kutrzeba, Józef Rydel, S[tanisław] Tarnowski, Bolesław Ulanowski) 1912–1937 (11) k. 62–87 (w tym zaproszenia na posiedz. AU), załącz. odpis listów J.N. Szumana (k. 65–70), referat–recenzja [Stanisława] Zaremby nt. *Teorii klas* T. Czeżowskiego k. 74; **odpow.** k. 72, 76–77, 88. – **Polska Komisja Międzynarodowej Współpracy Intelktualnej**, Warszawa (podpis. Karol Lutostański) 1927–1930 (7) k. 89–98; **odpow.** k. 96. – **Polski Akademicki Komitet „Wzajemnej Pomocy”** w Zakopanem 1917 k. 99; **odpow.** k. 99v. – **Polski Kurs ekonomiczno społeczny N.K. N.** w Wiedniu 1915 k. 100; **odpow.** k. 101. – **Polski Związek Muzyków Pedagogów** we Lwowie (podpis. Adam Sołtys) 1930 k. 102. – **Polski Związek Nauczycielski**, Warszawa (podpis. Stanisław Kalinowski) 1908 (2) k. 103–105; **odpow.** k. 104, 106. – **Polskie Archiwum Wojskowe**, Kraków (podpis. Władysław Semkowicz) 1917 k. 107. – **Polskie Towarzystwo Filologiczne**, Lwów (podpis. Jerzy Kowalski) 1927 k. 108. – **Polskie Towarzystwo Filozoficzne** we Lwowie (podpis. Kazimierz Ajdukiewicz, Daniela Gromska) 1916–1937 (5) k. 109–119 (k. 109–110 – adres na 50 lecie urodzin z 37 podpisami), załącz. druk. programu posiedzenia z 1910 r.(k. 120) i brulion przemówienia K. Twardowskiego na *Jubileuszowe posiedzenie P.T.F. we Lwowie, 27 maja 1929* k. 111–113; **odpow.** k. 116, 118. – **Polskie Towarzystwo Historyczne**, Lwów (podpis. Marcei Handelsman) 1932 k. 121, załącz. druk. okólnik i instrukcja k. 122–124. – **Polskie Towarzystwo Pedagogiczne**, Lwów (podpis. R[emigiusz] Kwiatkowski) 1910–1914 (3) k. 125–128; **odpow.** k. 127. – **Polskie Towarzystwo Pedagogiczne** w Cieszynie (podpis. Bogusław Heczko) 1909–1923 (3) k. 129–137, załącz. druk. wykaz kursów (k. 130) i recenzja K. Twardowskiego broszury *O doniosłości języka polskiego* k. 135–136;

**odpow.** k. 131, 134. – **Polskie Towarzystwo Psychologiczne**, Warszawa (podpis. Tadeusz Czeżowski) 1922 k. 138. – **Polskie Towarzystwo Psychotechniczne**, Warszawa (podpis. J[an] Wojciechowski) 1930 k. 139. – **Pomoc dla Studentów w Europie**. Federacja Wszechświatowa Akademików Chrześcijańskich, Warszawa 1921 k. 140 (na k. 140v brulion listu K. Twardowskiego do rektoratu UJK). – **Popielski** L[eon] 1915 k. 141. – **Poratyńska** Zofia 1915 k. 142–143; **odpow.** k. 144. – **Porebowicz** Edward 1915 – 1932 (6) k. 145–155; **odpow.** k. 152. – **Porzeziński** [Wiktor] 1924 k. 156; **odpow.** k. 157. – **Post** [Nicolas] (Poselstwo Austriackie w Warszawie) 1923 (2) k. 158–159. – **Postępski** Władysław 1902 k. 160, załącz. naklejony wyc. pras. dot. K. Twardowskiego k. 160r.

Tom XXIX. **Pr–Ro** (listów 118, k. 178)

**Pręgowski** Piotr 1900–1934 (10) k. 1–28, załącz. list Gebethner, Wolf Librairie, Paris do tegoż k. 27. – **Przegląd Humanistyczny**, Warszawa (podpis. [Wiktor] Wąsik) 1922–1924 (2) k. 29–30. – **Przegląd Pedagogiczny**, Warszawa (podpis. Henryk Galle) 1930 k. 31; **odpow.** k. 32. – **Przegląd Współczesny**, Kraków [1924] k. 33. – **Przybyłowicz** Wojciech 1926–1930 (3) k. 34–43, załącz. komunikat Komitetu Wydawniczego Podręczników Akademickich przy MWRiOP k. 39; **odpow.** k. 34–35, 38, 41–43. – **Przysiecki** Ludwik 1915–1921 (3) k. 44–46. – **Ptaśnik** Jan 1925 k. 47. – **Rabus** [Leonhard] 1891 k. 48. – **Raciborski** A[leksander] 1896–1917 (10) k. 49–67. – **Rada Szkolna** Okręgowa Miejska we Lwowie (podpis. [Leopold] Wołowicz) 1918 k. 68–69. – **Radl** E[manuel] (VIII International Congress de Philosophie, Praha) 1933–1934 (8) k. 70–87, załącz. odpis listu tegoż do W. Lutosławskiego k. 79; **odpow.** k. 71, 74–75, 82–83, 85, 88. – **Radlińska** H[elena] (m.in. Uniwersytet Ludowy im. Adama Mickiewicza w Krakowie) 1909–1916 (7) k. 89–99, załącz. prospekty wyd. k. 90–92; **odpow.** k. 93. – **Radziszewski** [Idzi] 1904–1905 (4) k. 100–108, załącz. wykaz czasopism k. 104. – **Rataj** [Maciej], marszałek Sejmu RP, 1924 k. 109–110. – **Rehman** Antoni 1912–1913 (5) k. 111–121; **odpow.** k. 117. – **Rehmke** [Johannes] 1891 k. 122. – **Reich** Emil 1915 k. 123–124; **odpow.** k. 125. – **Reinhold** Józef 1924 k. 126. – **Reininger** R[obert] 1929 k. 127. – **Rencki** Roman 1915 (2) k. 128–129; **odpow.** k. 130–131. – **Révész** G[éza] (Psychologisch Laboratorium der Universiteit van Amsterdam) 1934 (2) k. 132–133. – **Revue Néo-Scholastique de Philosophie**. Louvain (podpis. [Augustin] Mansion) 1923–1934 (2) k. 134–136, załącz. druk. inf. dot. Maurice de Wulfa k. 137–138; **odpow.** k. 135, 136v. – **Riehl** [Aloys] 1891 k. 139; **odpow.** k. 140. – **Riehl** Anton S. 1912 k. 141. – **Rittner** Eduard b.d. k. 142 (wizytówka). – **Rittner** Tadeusz 1903 k. 143–144. – **Rivain** Jean (Académie Latine, Paris) 1932 (2) k. 145–146, załącz. prospekty wyd. k. 148–152; **odpow.** k. 147, 149v. – **Rodkiewicz** P. 1915 k. 153. – **Rollé** Michał 1925 k. 154. – **Romanowski** Juliusz 1926–1934 (6) k. 155–162 (na k. 156 dopisek Jadwigi Romanowskiej). – **Romer** Adam 1925, b.d.

(3) k. 163–165; **odpow.** k. 166. – **Romer** Eugeniusz [1914]–1918 (5) k. 167–173. – **Rosenfeld** Edwin 1915 k. 174–175. – **Rozenfeld** K[arol] (późn. K. Rożkowski) 1918 k. 176; **odpow.** k. 177, 178.  
K. 122 przedarta.

Tom XXX. **Rubcz** (listów 93, k. 122)

**Rubczyński** Witold 1899–1936 (77) k. 1–121, załącz. zaproszenie Koła Filozoficznego UJ na akademię dla uczczenia 40–lecia pracy tegoż k. 89; **odpow.** k. 25, 28, 33–34, 58, 63, 66, 81–82, 92, 100, 109, 112–113, 117, 120, 122.

Tom XXXI. **Rubi–Schl** (listów 70, k. 89)

**Rubin** Edgar (Tenth International Congress of Psychology, Copenhagen) 1932 k. 1. – **Rudniański** Stefan 1931–1935 (4) k. 2–7; **odpow.** k. 4, 6, 8. – **Ruge** Arnold (Die *Philosophie der Gegenwart*, Heidelberg) 1912 (2) k. 9–10. – **Ruhrig** (?) Hugo 1909 k. 11. – **Rutkiewicz** B[ohdan] 1922 k. 12–13. – **Rutkowska** Eugenia 1923 (3) k. 14–18. – **Rutski** [Jan] 1929–1930 (2) k. 19–20. – **Ruziewicz** [Stanisław] 1921 (2) k. 21–23. – **Rybicki** Stanisław 1933 k. 24. – **Rydygier** [Ludwik] 1915–1916 (4) k. 25–33; **odpow.** k. 31. – **Ryniewicz** [Antoni] 1928 k. 34. – **Saar** Josef 1890–1917 (3) k. 35–38 (na k. 36 dopisek N.N.). – **Salvisberg** Paul von (*Academische Revue; Hochschul-Nachrichten*, München) 1895–1904 (14) k. 39–62. – **Samuelson** Z. 1913 k. 63. – **Šaunova** Iza (m.in *Slavische Rundschau*, Praga) 1928–1934 (10) k. 64–76; **odpow.** k. 75. – **Sawicki** Jan Stella 1904 k. 77. – **Sąd** Okręgowy Karny we Lwowie 1923 k. 78. – **Schaarschmidt** [Karl] 1891 k. 79. – **Schayer** Stanisław 1926–1936 (6) k. 80–88; **odpow.** k. 82, 84, 87. – **Schlenther** Paul (*Vossischen Zeitung*, Berlin) 1896 k. 89.

Tom XXXII. **Schm** (listów 78, k. 191)

**Schmidkunz** Hans 1893–1917 (78) k. 1–191.

Tom XXXIII. **Schmie–Sm** (listów 114, k. 172)

**Schmierer** Zygmunt 1931 k. 1. – **Schnöpf** H. J. 1915 k. 2. – **Schnürer** Franz 1896–1900 (5) k. 3–8 (na k. 6 reprodukcja portretu tegoż). – **Scholz** Heinrich 1932–1934 (6) k. 9–15; **odpow.** k. 14. – **Schopenhauer-Gesellschaft**, Danzig (podpis. Arthur Sülzner, Hans Zint) 1927–1931 (3) k. 16–19, załącz. druk. inf. k. 17, 20; **odpow.** k. 19r, 21. – **Schramm** [Wiktor] 1917 k. 22. – **Schreiber** [Witold] 1909 k. 23. – **Schuppe** [Wilhelm] 1891 k. 25. – **Schwann** Hans 1927 k. 26. – **Schwann** L. Druckerei und Verlag, Düsseldorf 1930 k. 27. – **Schwarz** H[ermann] 1894–1895 (2) k. 28–30. – **Sechehaye** Albert 1932 k. 31. – **Segal** J[akub] 1913 k. 32. – **Seibt** Anton [1915] k. 33–34; **odpow.** k. 35–36. – **Seibt von Ringenhardt** Gottfried 1917 k. 37. – **Semkowicz** Wł[adysław] 1920–1936

(4) k. 38–44; **odpow.** k. 39, 42–43, 45–46. – **Sędzimirowa** Michalina [1915] k. 47–48. – **Siedlecki** Michał 1919 k. 49; **odpow.** k. 49r–v. – **Siemiradzki** [Józef], rektor UJK, 1923–1927 (2) k. 50–51. – **Sieradzki** Włodzimierz 1922–1933 (2) . 52–53. – **Sierpiński** W[acław] 1919 k. 54. – **Sigwart** [Christoph] 1892 k. 55–56. – **Silberstein** Ada 1910–1911, b.d. (7) k. 57–69. – **Sinko** Tadeusz 1910 (2) k. 70–73. – **Siwecki** Jerzy 1937 k. 74. – **Siwek** Paweł 1931 k. 75 (wizytówka). – **Skarbiński** Edmund 1926 k. 77, załącz. kopie listów K. Twardowskiego do Zdzisława Próchnickiego (Związkowy Bank Ziemiński we Lwowie) k. 78–80; **odpow.** k. 77. – **Skibniewski** Stefan Leon 1935–1936 (4) k. 81–89; **odpow.** k. 83–84, 88. – **Skibniewski** Wiktor 1913–1914 (2) k. 90–91. – **Skiwski** J[an] E[mil] 1925 k. 92–95 (list otwarty do Ignacego Myślickiego). – **Skokowski** Zbigniew 1913–1929 (4) k. 96–108; **odpow.** k. 104. – **Skorski** (Skórski) Aleksander 1894–1895 (14) k. 109–138. – **Slavische Rundschau**, Prag 1937 k. 139; **odpow.** k. 140. – **Słomnicka** Zofia 1908 k. 141–142. – **Słoniewska** H[elena] 1932 k. 143. – **Słowo Polskie**, Lwów (podpis. m.in. Stanisław Rossowski) 1900–1928 (2) k. 144–146. – **Smoleńska** Kazimiera 1918 k. 147–148.; **odpow.** k. 149. – **Smolka** Franciszek 1937 k. 150. – **Smoluchowska** Z[ofia] 1915 k. 151. – **Smoluchowski** Maryan 1898–1917 (10) k. 152–172; **odpow.** k. 170.

Tom XXXIV. **So–Stro** (listów 109, k. 168)

**Sochaniewicz** Kazimierz Roman 1916 k. 1. – **The Society of Applied Psychology**, San Francisco (podpis. Warren Hilton) 1913 k. 2–4. – **Society of Friends**. Stowarzyszenie Przyjaciół. Angielsko–Amerykańska Misja niesienia pomocy Polsce, Warszawa (podpis. Elisabeth McHardy) 1921 k. 6, załącz. odpis pisma do rektoratu ULw. oraz list [Emanuela] Machek do K. Twardowskiego k. 7; **odpow.** k. 5 – **Sokołowski** S. 1917 k. 8–9 – **Sokołowski** Tadeusz 1922 k. 10–11. – **Sołtys** Joachim 1908 k. 12–13. – **[Sosnowska]** Halina 1933 k. 14–15. – **Sosnowski** P[aweł] (Państwowy Instytut Pedagogiczny, Warszawa) 1919–1922 (11) k. 16–31, załącz. *curriculum vitae* Romana Bogdana Nawroczyńskiego i Lucjana Zarzyckiego oraz wykazy ich prac k. 24–27; **odpow.** k. 20, 22v. – **Sośnicki** Kazimierz 1909–1933 (11) k. 32–50; **odpow.** k. 48. – **Spar–und Vorschuss–Konsortium**, Wiener–Neustadt 1911 k. 51. – **Speyer & Peters** Buchhandlung und Antiquariat, Berlin 1902 (3) k. 52–54 – **Spitta** Heinrich 1892 k. 55. – **Spitzer** Hugo 1891 k. 56. – **Spółka Pedagogiczna**, Poznań (podpis. Pawłowski) 1922 k. 57. – **Sroczyński** Karol W. 1913 k. 58–59. – **Stadtkommando** in Lemberg 1917 k. 60. – **Stahl** Leonard 1922 k. 62; **odpow.** k. 61 (na k. 61v pismo Akcyjnego Banku Hipotecznego we Lwowie do K. Twardowskiego). – **Stamm** E[dward] 1916 (3) k. 63–67. – **Starzyński** St[anisław] 1901–1914 (9) k. 68–78. – **Stefanowicz** Antoni 1926 k. 79. – **Stein** Arthur (*Archiv für Geschichte der Philosophie*, Bern) 1930–1931 (2) k. 80, 82; **odpow.** k. 81, 83. – **Stein** Ludwig 1895–1928 (3) k. 84–86. – **Steinthal** [Heymann Heinrich] 1891 k. 87. – **Steinberg** W[itold] 1934 (2) k. 88–91. – **Sterling** Wł[adysław] 1931 k. 92.

– **Stern** Wilhelm 1900 k. 93. – **Sterneck** R[obert] von 1903 (2) k. 94–97. – **Sternerg** S. 1902 k. 98. – **Stögbauer** Adam 1908–1916 (16) k. 99–133, załącz. klepsydra tegoż k. 134. – **Stöhr** Adolf 1891 k. 135. – **Stowarzyszenie Chrześcijańsko-Narodowe Nauczycielstwa Szkół Powszechnych**, Warszawa (podpis. [Michał Siciński]) 1929 k. 136. – **Stowarzyszenie Kształcącej się Młodzieży „Wspólna Sprawa”**, Lwów (podpis. m.in. [Józef] Ekkert) 1904 k. 137–138. – **Stowarzyszenie Nauczycielstwa Polskiego**, Warszawa (podpis. P[aweł] Sosnowski, J[ózef] Stypiński) 1911 k. 139. – **Stożek** [Włodzimierz] 1927 k. 141–142; **odpow.** k. 140. – **Straszewski** M[aurycy] 1895–1903 (2) k. 143–145. – **Strenger** Henryk 1911–1914 (7) k. 146–162, załącz. wyc. pras. o śmierci tegoż k. 163. – **Strengerowa** Elżbieta 1914 k. 164–165. – **Stroński** Stanisław 1904 (2) k. 166–168.

Tom XXXV. **Stru–Szyb** (listów 121, k. 178)

**Strumillo** Tadeusz 1912–1936 (27) k. 1–38; **odpow.** k. 15. – **Strümpell** Ludwig 1891 k. 39. – **Struve** Henryk 1896–1911 (38) k. 40–110; **odpow.** k. 48–49, 52–53, 82–83. – **Struve** Marja 1911–1912 (2) k. 111–113. – **Strużewski** Ksawery (Warszawska Szkoła Handlowa) 1909–1910 (5) k. 114–124, załącz. wzór pisma tegoż do K. K. Ministerium [für Kultus Unterricht] k. 119–120; **odpow.** k. 115–116. – **Strycharski** [Ignacy] 1915 k. 125. – **Stumpf** [Carl] 1891–1928 (5) k. 126–132. – **Suchorzewska** Janina z Kiersnowskich 1935 k. 134–135; **odpow.** k. 133, 136. – **Suchowiak** Jan 1914 k. 137. – **Surkow** Andrzej 1937 k. 138; **odpow.** k. 139. – **Syroczyński** L[eon] 1915 k. 140. – **Szczepański** Józef (Szkoła Handlowa we Włocławku) 1910 k. 141. – **Szczudłowski** Józef 1929 k. 142–143. – **Szkoła**, Warszawa (podpis. [Michał] Siciński) 1925 k. 144. – **Szkoła Polska**, Lublin (podpis. Stefan Plewiński) 1916 k. 145. – **Szober** Stanisław 1921–1922 (6) k. 146–155; **odpow.** k. 152. – **Szpilman** J[ózef] 1917 k. 156 (wizytówka). – **Szreter** J[erzy] 1913 (3) k. 157–159. – **Sztampke** Maria 1931 k. 160. – **Szuman** Stefan 1935 k. 161. – **Szumowski** Władysław 1923–1935 (8) k. 162–171. – **Szybalska** Zofia 1913 (2) k. 172–174. – **Szybiński** Adolf [1915] k. 175–178.

Tom XXXVI. **Szyc** (listów 118, k. 250)

**Szycówna** Aniela 1899–1921 (116) k. 2–250; **odpow.** k. 1, 130–131.

Tom XXXVII. **Szyd–Tat** (listów 138, k. 182)

**Szydelski** [Szczepan] (Fundusz Zapomogowy Polskiej Młodzieży Akademickiej, Lwów) 1921–1932 (6) k. 1–9. – **Świat**, red. Warszawa (podpis. Stefan Krzywoszewski, A[ntoni] Chołoniewski) 1912 k. 10; **odpow.** k. 11. – **Świeżawski** Stefan 1928 k. 12. – **Święcicki** Hilary 1899 (2) k. 13–17. – **Świtkowski** Józef 1922 k. 18. – **Tarski** Alfred 1933–1937 (4) k. 19–22. – **Tatarkiewicz**



Władysław 1912–1937 (99) k. 23–181; **odpow.** k. 35–36, 39, 54–57, 82, 85, 88, 97, 99, 102, 104, 109, 114, 130–131, 140, 142, 144, 157, 168, 170, 173, 176–167, 180, 182.

Tom XXXVIII. **Tau–Tret** (listów 124, k. 179)

**Taussig**–Akademisches Antiquariat, Prag 1927 k. 1. – **Taylor** Millicent (University of Bristol) 1920–1935 (19) k. 2–58; **odpow.** k. 3, 23–25, 31, 35–36, 40–41, 48–49, 54, 59–60. – **Tenner** Roman 1926 k. 61, załącz. kopia pisma tegoż do UJK i wykaz wykładów lektora Juliusza Tennera k. 62–64. – **Teodorowicz** Józef 1903–1915 (2) k. 65–69. – **Theresianische Akademie**, Wien 1935 k. 71; **odpow.** do uczestników koleżeńkiego zjazdu w Wiedniu z okazji 50-lecia matury z inf. o karierze naukowej k. 70, 72–74. – **Till** Ernest 1894–1926 (6) k. 75–82. – **Till** St[anisław] 1927 k. 83. – **Tomiczek** Stanisław 1927 k. 84. – **Tomkowicz** St[anisław] (*Czas*, Kraków) 1893–1894 (2) k. 85–87. – **Tommay** M. de 1904 k. 88. – **Towarzystwo dla Popierania Nauki Polskiej**, Kraków (podpis. Oswald Balzer) 1917 k. 89. – **Towarzystwo Domu Zdrowia** uczącej się młodzieży polskiej „Pomoc Bratnia” w Zakopanem 1921 k. 90. – **Towarzystwo Kultury Akademickiej**, Lwów (podpis. Z[ygmunt] Czerny) 1932 k. 91; **odpow.** k. 92. – **Towarzystwo Ludoznawcze** we Lwowie (podpis. [Antoni] Kalina) 1901 k. 93. – **Towarzystwo Nauczycieli Szkół Średnich i Wyższych**, Warszawa (podpis. Franciszek Oziębło, Wacław Sierpiński, P[aweł] Sosnowski) 1920–1930 (5) k. 94–99, załącz. druk. *Poufne zasady ustrojowe władz szkolnych*. k. 98; **odpow.** k. 94v. – **Towarzystwo Nauczycieli Szkół Wyższych** we Lwowie (podpis. A[leksander] Frąckiewicz, [Antoni] Kalina, Henryk Kopia) 1901–1917 (7) k. 100–109; **odpow.** k. 103, 108, 109v. – **Towarzystwo Naukowe** we Lwowie (podpis. Wł[adysław] Abraham, [Oswald] Balzer, P[rzemysław] Dąbkowski, Jan Ptaśnik) 1923–1937 (4) k. 110–113. – **Towarzystwo Polskiego Instytutu Pedagogicznego** w Krakowie (podpis. Helena Radlińska, Zofia Szybalska) 1914 k. 114; **odpow.** k. 115. – **Towarzystwo Prawnicze** we Lwowie 1909 k. 116. – **Towarzystwo Przyjaciół Nauk** w Przemyślu 1910 k. 117; **odpow.** k. 118. – **Towarzystwo Przyjaciół Ossolineum**, Komitet Organizacyjny, Lwów 1926 k. 119 (powiel.). – **Towarzystwo Szkoły Ludowej**. Zarząd Główny, Lwów (podpis. Stefan Uhma) 1932 k. 120, załącz. druk zgłoszenia członkostwa XI Koła im. Adama Mickiewicza we Lwowie k. 121; **odpow.** k. 121v. – **Towarzystwo Szkoły Ludowej** w Czerniowcach (podpis. [Alfred] Halban, F[ranciszek] Charwat) 1904 k. 122. – **Towarzystwo Wyższych Kursów Wakacyjnych**, Kraków (podpis. Ludwik Rajchman) 1904 (10) k. 123–133, załącz. odezwa k. 125. – **Treter** Mieczysław (m.in. *Tow. Szerzenia Sztuki Polskiej wśród obcych*, Warszawa) 1913–1937 (34) k. 134–179, (na k. 150, 151v, 155v, 159v dopiski Szober–Treterowej).



Tom XXXIX. **Trex–U** (listów 105, k. 160)

**Trexler** Wilhelm 1929 k. 1. – **Türk** Filip 1930 k. 2. – **Twardowski** Bolesław 1923–1937 (13) k. 6–22; **odpow.** k. 3–5, 19–20. – **Tygodnik Ilustrowany**, Warszawa (podpis. Stanisław Lam) 1922 (2) k. 23–24. – **Tymowski** Witold Sas 1921–1923 (7) k. 25–37, załącz. klepsydra tegoż k. 38. – **Ueberhorst** [Karl] 1891 k. 39. – **Ujejski** Józef 1930–1936 (5) k. 40–44. – **Uklejska** Marja 1921–1936 (7) k. 45–60. – **Ulanowski** Bolesław 1912–1915 (2) k. 61–63; **odpow.** k. 62, 64. – **Ułaszyn** Henryk 1921–1935 (9) k. 65–79; **odpow.** k. 78. – **Umschweif** Juliusz 1932 k. 80. – **Universität Friedrich Wilhelms** in Berlin, Philosophische Fakultät 1929 k. 81. – **Universität in Münster**, Philosophische und Naturwissenschaftliche Fakultät 1929 k. 82. – **University of Cambridge** (podpis. [John Maynard] Keynes) 1913 k. 83, załącz. potwierdzenie wpłaty przez K. Twardowskiego na *James Ward portrait Fund* k. 84. – **Uniwersytet Jana Kazimierza** we Lwowie, Wydział Filozoficzny (podpis. [Stanisław] Tołłoczko) 1919 k. 85; **odpow.** k. 86. – **Uniwersytet Warszawski**, Wydział Filozoficzny 1919 k. 87. – **Uphues** Goswin 1894–1904 (41) k. 88–159; **odpow.** k. 150, 154. – **Utitz** Emil 1935 k. 160.

Tom XL. **V–Wert** (listów 101, k. 140)

**Vaihinger** H[ans] (*Kantstudien*, Halle) 1891–1903 (7) k. 1–8, załącz. druki reklam. k. 9–10. – **Verein Deutsche Mittelschule** in Graz (podpis. Artur Ledl, Georg Weihenbach) 1909 k. 11. – **Verlag Styria** in Graz 1933 k. 12, załącz. oferta wydawn. k. 13. – **Verlagsbuchhandlung** Philipp Reclam, Leipzig 1930 k. 14. – **Vogel** Aleksander (Kasyno i Koło Literacko Artystyczne we Lwowie) 1916–1917 (2) k. 15–16; **odpow.** k. 17. – **Vojinovič** Bronislav 1922–1923 (2) k. 18–24; **odpow.** k. 22. – **Wagner** E.L 1915 k. 25–26. – **Wagner** Günther Zweigfabrik, Danzing 1931 k. 28; **odpow.** k. 27, 29. – **Wahle** Richard 1891 k. 30 (wizytówka). – **Wais** Kazimierz, rektor UJK, 1917–1918 (3) k. 32–35; **odpow.** k. 31. – **Wallaschek** [Richard] 1892 k. 36. – **Warszawski Instytut Filozoficzny** (podpis. Jan Łukasiewicz) 1922 k. 37. – **Wartenberg** Mściśław 1901–1930 (57) k. 38–124; **odpow.** k. 92, 94, 115, 118–119, 121–122. – **Wasilewski** Zygmunt 1912 k. 125. – **Wayda** J. 1926 k. 126. – **Waygart** Jan (Wojkowska Kontrola Generalna, Warszawa 1923 k. 127. – **Weiner** Gisela 1915 k. 128 (także 11 innych podpisów). – **Weltsch** Felix 1913 k. 129. – **Werner** Anna 1913 k. 130–131. – **Werner** R[ichard] M[aria] 1900–1910 (5) k. 132–139. – **Wertheimer** [Max] 1928 k. 140.

Tom XLI. **Wery** (listów 147, k. 220)

**Weryho** Władysław 1897–1915 (124) k. 1–219; załącz.: odpis listu [Władysława] Heinricha do tegoż (k. 213), wyc. pras. oraz ulotka inf. o konkursie org. przez *Przegląd Filozoficzny* (k. 56, 65–66), druk. inf. o firmie J. Kosia-

kiewiczza i S-ka w Warszawie (k. 152), a także wyc.pras. dot. K. Twardowskiego k. 153; **odpow.** k. 17, 32, 103, 106–107, 112, 150, 154, 157–158, 170, 175–176, 183–184, 187, 191–192, 195, 197, 202–203, 209–212, 220.

Tom XLII. **Wey–Witw. T.** (listów 57, k. 92)

**Weyberg** Zygmunt 1917–1921 (3) k. 1–3. – *Wiadomości Literackie*, Warszawa (podpis. [Mieczysław Grydzewski]) 1928 k. 4. – *Widnokreghi*, Lwów (podpis. Bronisław Biegeleisen) [1910] k. 5–6; **odpow.** k. 7. – *Wiedeński Kuryer Polski* (podpis. Jerzy Konarski) 1915 k. 8. – **Wiegner** Adam 1930–1935 (15) k. 9–41.; **odpow.** k. 19–20, 28–29. – *Wiek Nowy*, Lwów 1909 k. 42. – **Wieleżyńska** Julia [z d. Dickstein] 1934–1937 (3) k. 43–46; **odpow.** k. 44. – **Wierczyński** Stefan Vrtel 1919 k. 47–48. – **Wierzbicki** W. (Okręgowa Komisja Oszczędnościowa, Lwów) 1925 k. 49. – **Willy** [Rudolf] 1891 k. 50. – **Wirth** Wilhelm 1929 k. 51. – **Wirtinger**, prof. 1915 k. 52, załącz. koperta z pieczęcią; *cenzurowana* k. 53. – **Witasek** S[tefan] 1903 k. 54. – **Witkiewicz** Stanisław Ignacy (Witkacy) 1921–1936 (4) k. 55–60. – **Witwicki** Tadeusz 1923–1932 (14) k. 62–92; **odpow.** k. 68, 77, 82.

Tom XLIII. **Witw. Wł.** (listów 231, k. 405)

Cz. 1: 1902 – 1925 k. 1–210

Cz. 2: 1926 – 1937 k. 211–405

**Witwicki** Władysław 1902–1937 (212) k. 1–397 (życzenia podpisane także w imieniu Heleny Witwickiej [z Dubieńskich]), załącz. list [Ryszarda] Ganszyńca (k. 145) i odbitka *Rocznika Tow. Naukowego Warszawskiego* z biogramem i wykazem prac tegoż (k. 352) oraz fotografie modeli brył (szt.8) k. 398–405; **odpow.** k. 83, 86, 230, 234–235, 276–278, 282–283, 301, 315, 340, 343, 347, 354, 361–362, 369, 373–373, 381–382, 389, 392–393.

Zespół listów Władysława Witwickiego wyróżnia piękna, stylizowana forma graficzna i gatunek papieru (np. k. 68–79).

Tom XLIV. **Wiz–Zawil** (listów 79, k. 129)

**Wize** Kazimierz 1927 k. 2; **odpow.** k. 1, 3. – **Wojciechowski** Zygmunt 1925–1931 (5) k. 4–13, załącz. klepsydra Konstantego Wojciechowskiego k. 14; **odpow.** k. 8. – **Wojdakowski** Aleksander Józef 1915 k. 15. – **Wolff** E[manuel] 1908 (3) k. 16–21. – **Wolff** Johann 1892 k. 22. – **Wolska** Wacławowa 1922 k. 23. – **Wolski** Wacław 1920 (3) k. 24–27, załącz. klepsydra tegoż k. 28. – **Wójcicki** [Zygmunt] 1916 k. 29. – **Wójcikówna** [późn. Kenprulian] Bronisława 1923–1932 (3) k. 30–32. – **Wójcikówna** Jadwiga 1923 k. 33. – **Wróblewski** S. 1928 k. 34. – **Wróblewski** Waleryan 1914 k. 35–37. – **Wrzosek** Adam [Jan] (m.in. MWRiOP) 1909–1920 (4) k. 38–56; **odpow.** k. 40–45, 50–53, 57–59. – **Wulf** Maurice de [1934] k. 60 (wizytówka), załącz. druk manifestu tegoż k. 61–62. – **Wyczółkowska** Anna [1921]–1922 (3) k. 63–69; **odpow.** k. 67. – **Wy-**

**dawnictwo Zakładu Narodowego imienia Ossolińskich** we Lwowie 1922 k. 70. – **Wytyczak** Leon 1931 k. 71. – **Zabielski** Stanisław 1909–1915 (4) k. 72–77. – **Zachariewicz** Julian 1909–1925 (4) k. 78–84; **odpow.** k. 83. – **Zagajewski** [Karol] 1915–1933 (2) k. 85–86. – **Zakład Narodowy im. Ossolińskich** we Lwowie (podpis. [Ludwik] Bernacki 1928 k. 87. – **Zakrzewski** Ignacy (podpis. „Żegota”) 1913–[1929] (9) k. 88–106, załącz. list K. Kamieniobrodzkiego do tegoż i K. Twardowskiego k. 90–91, 91v; **odpow.** k. 104. – **Zakrzewski** St. 1920 k. 107–108. – **Zaleski** W[acław] 1896–1913 (2) k. 109–111. – **Zamorski** Jan 1908 k. 112–113. – **Zarząd Dóbr Akademji Umiejętności**, Huwniki 1928 k. 114–115. – **Zarząd Powszechnych Wykładów Uniwersyteckich i Politechnicznych**, Lwów (podpis. Leon Kozłowski) 1925 k. 116. – **Zarzecki** [Lucjan] 1909–1921 (5) k. 117–127; **odpow.** k. 125. – **Zawiliński** R[oman] 1908 k. 128; **odpow.** k. 129.

Tom XLV. **Zawir** (listów 94, k. 172)

**Zawirski** Kazimierz 1932 k. 1–2. – **Zawirski** Zygmunt 1909–1937 (90) k. 3–172; **odpow.** k. 64, 79, 157.

Tom XLVI. **Zdz-Ż, N.N.** (listów 88, k. 114)

**Zdziarski** Stanisław 1913 k. 1. – **Zembrzуска** Wanda 1913 k. 2. – **Zentralstelle** der für die Flüchtlinge aus Galizien und der Bukowina, Wien 1915 k. 3. – **Zieleńczyk** Adam 1923–1935 (4) k. 4–7. – **Zieliński** Tadeusz 1930 k. 8, załącz. adres z okazji 50–lecia doktoratu tegoż k. 9–10. – **Zipper-Pflaum** Helena (Jewish National and University Library, Jerusalem) 1928 k. 11; **odpow.** k. 12. – **Zjazd, III Polski Zjazd Filozoficzny** w Krakowie (podpis. Marian Heitzman, Witold Rubczyński) 1936 (2) k. 14–16; **odpow.** k. 13. – **Zjednoczenie Pracowników Niewidomych RP** w Warszawie 1928 (2) k. 17–19; **odpow.** k. 18, 20. – **Znamierowski** Czesław 1921–1936 (14) k. 21–47; **odpow.** k. 31, 34, 37, 40, 43. – **Znaniecki** Florjan 1927 k. 48. – **Znani** Alex. 1915 k. 49–50. – **Zoll** Fryderyk 1916 k. 51–52. – **Zuber** Juliusz 1904 k. 53–54. – **Zuber** Rudolf 1896 k. 55–56. – **Związek Gospodarczy profesorów Uniwersytetu i Akademii Weterynaryjnej**, Rada Nadzorcza we Lwowie (podpis. m.in. Adam Gerstman, Włodzimierz Kulczycki) 1920 k. 58–59; **odpow.** k. 57. – **Związek Naukowo-Literacki**, Lwów (podpis. [Zygmunt] Wasilewski) 1904 k. 60. – **Związek Naukowo-Literacki im. J. Słowackiego** w Stanisławowie (podpis. Maryan Piętkiewicz, Tadeusz Czapczyński) 1912–1913 (2) k. 61–62. – **Związek Polskich Towarzystw Naukowych**, Lwów (podpis. Witold Nowicki, Stanisław Rybicki) 1923–1935 (11) k. 63–78, załącz. kopie listów do Kasy im. Mianowskiego i Walerego Sławka (k. 70–72, 79), spis imienny składu zarządu oraz spis towarzystw należących do Związku k. 69, 80; **odpow.** k. 65, 73v, 74v, 76. – **Związek Polskiego Nauczycielstwa Szkół Powszechnych**. Zarząd Wakacyjnych Kursów Uniwersyteckich, Kraków (podpis. m.in. [Henryk] Rowid) 1921 (3) k. 81–83. –

**Zydlar** Jan (7-klasowa Szkoła Realna imienia Staszica w Warszawie) 1909–1910 (3) k. 84–86. – **Żebrowska** Maria [z d. Skrzywan] 1929 – 1930 (3) k. 87–89 (na k. 87 także podpis Janiny Budkiewicz). – **Żebrowski** Władysław 1909 k. 90–91. – **Żelechowski** Jerzy 1914 k. 92. – **Żłobicki** W[ładysław] 1923 k. 93. – **Żórawski** Kazimierz 1923 k. 94–95. – **Życie**, Kraków (podpis. Artur Górski, Alfred Wysocki) 1898 (2) k. 96–98. – **Zbiorowe** życzenia z podpisami aktualnych i byłych uczniów 1910–1934 (6) k. 99–105. – **N.N.** 1926–1932 (2) k. 106–109, ankieta personalna k. 110.

Nadto druki: zawiadomienie Alfreda Freiherra i Karla Glossy o rozpoczęciu wydawania w Wiedniu *Österreichische Rundschau*, klepsydra Kazimierza Dreasa, 1904 – 1918 (szt. 3) k. 111–114.

Prawdopodobnie całość korespondencji była pierwotnie ułożona w skoroszytach latami. Duża część ma adnotacje ręką K. Twardowskiego o dacie otrzymania listu i odpowiedzi, załączone są też liczne odcinki dowodów ich nadania. Daty roczne listów niedatowanych i inne ustalone dane w opisie podano w nawiasach prostokątnych.

Znajdujące się wśród korespondencji bruliony odpowiedzi, a także nieliczne listy, K. Twardowskiego zaznaczono w opisie pogrubioną czcionką (**odpow.**), wyróżnikiem zaś obu tych form jest numeracja kart w odniesieniu do listów nadawcy.

Wszystkie listy były przedziurkowane.

## **2. Bruliony i odpisy listów K. Twardowskiego (47) do osób nie występujących w p. 1:**

Abraham Władysław 1927 k. 1. – Bartel Kazimierz 1927 k. 2–3. – Brustvo Slovenskich profesorjev v Ljubljanie 1909 k. 4. – Carnovale Louigi 1925 k. 5. – Chlamtacz Marceli 1916 k. 6. – Czołowski Aleksander Sas 1927 k. 7. – *Filomata*, red. Lwów 1931 k. 8. – [Flatau Michał Stanisław] 1909 k. 9. – *Gazeta Poranna*, red. Lwów 1922 k. 10. – *Głos Narodu*, red. Kraków 1921 k. 11. – Grabski Stanisław 1925 (3) k. 12–17. – Haigh W.E. 1921 k. 18–19. – Henriquez René 1932 k. 20. – Jaworski Władysław Leopold 1916 k. 21. – Kasznica [Stanisław], rektor Uniw. Pozn., 1931 k. 22–23. – Krzowski Paweł 1930 k. 24. – Kuszowa 1914 k. 25. – Linde M. 1915 k. 26. – Meyers Charles S. (National Institute of Industrial Psychology of Great Britain, London) 1925 k. 27. – Miejskie Zakłady Elektryczne we Lwowie 1933 k. 28. – K. K. Ministerium [für Kultus Unterricht], Wien 1911 k. 29. – Murchison Carl 1925 k. 30. – Muzeum Podolskie w Tarnopolu 1930 k. 31. – Nowicki [Witold] 1924 k. 32. – Ostrowski Aleksander 1915 k. 33. – [Podlacha Władysław], dziekan UW 1930 k. 34. – Polska Akademia Umiejętności. Wydział Historyczno-Filozoficzny, Kraków 1936 k. 35. – Poznańskie Towarzystwo Filozoficzne 1930 k. 36. – Richter Izidor 1936 k. 37. – Rutowska Tadeuszowa [Jadwiga z Bogdańskich] 1922 k. 38, załącz. druk. zaproszenie na obiad (1917) k. 39. – Serini K[arol] 1930 (3) k. 40–42. – Telders B.M. 1934 k. 43. – Towarzystwo Politechniczne we Lwowie 1919

k. 44. – Towarzystwo Przyjaciół Nauk w Poznaniu 1916 k. 45. – Towarzystwo Rygoryzantów, Lwów 1929 k. 46. – Towarzystwo Żydowskich Studentów Filozofii we Lwowie 1929 k. 47. – Università di Palermo 1925 k. 48, załącz. nekrolog Alessandro Bonucci k. 49. – Uniwersytet we Lwowie 1916–1919 (2) k. 50–51. – Uniwersytet Warszawski. Rektor [Gustaw Przychocki] i Senat 1929 k. 52 (podziękowanie za nadanie tyt. doktora *honoris causa*). – Wróblewska J. 1915 (2) k. 53–54. – Zaks. T. Wytwórnia Łóżek Metalowych we Lwowie 1928 k. 55.

Ponadto:

**3. Listy do Juliusza Twardowskiego** (brata Kazimierza) od następujących: Campbell I.F.F. 1915 k. 56. – Skałkowski [Adam Mieczysław] 1915 k. 57–58.

**03.** *Rjecz., 1929–1938 r., 34 x 21 cm i mniej, rps, masz., druk., listów 314, 3 tomy, k. 134+150+152+23*

### Korespondencja *Ruchu Filozoficznego*

#### 1. Listy do K. Twardowskiego od następujących:

Tom I. **A–H** (listów 104, k. 134)

**Aschendorffsche Verlagsbuchhandlung**, Münster in Westfalen 1932–1936 (6) k. 1–6, załącz. zapow. wyd. k. 8–13; **odpow.** k. 1v, 5v, 7. – **Barth Johann Ambrosius**. Verlagsbuchhandlungen, Leipzig 1936 k. 14; **odpow.** k. 15. – **Beck'sche** Verlagsbuchhandlung, München 1936 k. 16 – **Biblioteka Narodowa** w Warszawie (podpis. m.in. J[ózef] Grycz) 1931–1937 (2) k. 17–18; **odpow.** k. 19. – **Biblioteka Uniwersytecka** we Lwowie 1930 k. 20–21. – **Biblioteka Wyższej Szkoły Handlowej** w Warszawie 1933 k. 22. – **Błachowski Stefan** 1930 k. 23; **odpow.** k. 24. – **Budkiewiczówna Janina** 1932–1935 (3) k. 27–31; **odpow.** k. 25–26, 28. – **Calve'sche** J.G. Universitäts-Buchhandlung, Prag 1934 k. 32. – **Cohn** 1934 k. 33. – **Colin Armand Librairie**, Paris 1930–1931 (2) k. 35, 37; **odpow.** k. 34, 36, 38. – **Congres International d'Education Morale**, Paris 1930 k. 40, załącz. druk. zgłoszenia k. 41–42; **odpow.** k. 39. – **Dom Książki Polskiej**, Warszawa 1930 k. 43. – **Drukarnia**, Pierwsza Związkowa Drukarnia we Lwowie 1932 k. 44. – **Editions Spes**, Paris 1930 k. 46; **odpow.** k. 45. – **Elzenberg Henryk** 1930–[1935] (5) k. 47–55; **odpow.** k. 50, 53. – **Filozofówna** [późn. Schiller] Irena 1935 k. 56. – **Foerster Fr.** Kommissions-buchhandlung, Leipzig 1930 k. 57. – **Francke A.G. Verlag**, Bern 1934 k. 58. – **Frauenglas Edward** 1935 k. 60; **odpow. oryg.** k. 59 – **Gebethner i Wolf**, Warszawa 1929 k. 61. – **Gerold u. Co**, Universitätatsbuchhandler, Wien 1932 k. 62. – **Goral Władysław** 1933–1934 (4) k. 63–69; **odpow.** k. 67, 68. – **Gościcki** [Tadeusz] 1933–1937 (2) k. 70–72; **odpow.** k. 71. – **Goupil-Vardon André** 1937 k. 73–74. – **He-**



**izman** Marian 1932–1936 (6) k. 75–93, załącz. materiały do artykułu o III Zjeździe Filozoficznym w Krakowie k. 79–85; **odpow.** k. 86, 89, 90–91, 94. – **Herder u. Co G.M.B.H** Verlagsbuchhandlung, Freiburg 1932–1933 (2) k. 95–96, załącz. druki rekl. k. 97–100; **odpow.** k. 95v. – **Hirzel** S. Verlagsbuchhandlung, Leipzig 1932–1935 (6) k. 101–106. – **Hosiasson-Lindenbaumowa** Janina 1931–1937 (12) k. 107–131, załącz. kopia listu Danieli Gromskiej do tejsze k. 133; **odpow.** k. 111–112, 115, 118, 121, 124, 130, 132. – **Humanidades**, La Plata 1930 k. 134.

Tom II. I–S (listów 115, k. 150)

**Istituto di Studi Romani**, Roma 1934 k. 1, załącz. druki k. 2–4. – **Jewish National and University Library**, Jerusalem 1934 k. 5. – **Koło Filozoficzne** stud. Uniwersytetu Jana Kazimierza we Lwowie (podpis. Andrzej Lewicki) 1933 k. 8, załącz. protokół posiedzenia i zagajenie Zygmunta Schmierera (1930) k. 9–12; **odpow.** k. 6–7. – **Koło Filozoficzne** stud. Uniwersytetu Stefana Bato-rego w Wilnie 1937 k. 13. – **Komitet Tow. Czytelni Ludowych**, Witkowo 1930 k. 14. – **Kwartalnik Filozoficzny**, Kraków 1929 k. 15. – **Lande** Jerzy 1935 k. 16. – **Legia Inwalidów** Wojsk Polskich. 1 Loteria Fantowa, Warszawa 1931 (2) k. 17–18; **odpow.** k. 19. – **Leja** [Franciszek] (Kongres Matematyków Krajów Słowiańskich w Warszawie) 1930 k. 20; **odpow.** k. 21. – **Librairie Philosophique** J. Vrin, Paris 1933 k. 23; **odpow.** k. 22. – **Marcholt**, red. Warszawa 1935 k. 24; **odpow.** k. 25. – **The Modern Thinker**, New York (podpis. Julie Goldwyn), 1935 k. 26, załącz. druk rekl. k. 28; **odpow.** k. 27. – **Neue Freie Presse**, Wien 1930 k. 29. – **Niemeyer** Max Verlag, Halle 1932 (3) k. 30–33, załącz. druk. potwierdz. wysł. książek do recenzji k. 36–45; **odpow.** k. 32, 34–35. – **Pisz** Adam 1929–1932 (4) k. 46–50; **odpow.** k. 47, 48v. – **Plewak** Zygmunt 1929 (2) k. 51–54; **odpow.** k. 53. – **Polski Związek Wydawców** Dzienników i Czasopism, Warszawa (podpis. [Stanisław Kuzik]) 1933 k. 55. – **Prager Rundschau** 1933 k. 56. – **Rada Organizacyjna Polaków** z Zagranicy, Warszawa 1934 k. 57; **odpow.** k. 57v. – **Radlow** Waldemar 1937 k. 58–59; **odpow.** k. 60. – **Rivista di Filosofia**, Milano 1934 k. 61. – **Rosbacher** Heinrich 1936 k. 62; **odpow.** k. 62v. – **Scientia**, Milano (podpis. Paolo Bonetti) 1931–1934 (5) k. 66–79, załącz. zaproszenie Eugenio Rignano i druk rekl. k. 63, 70; **odpow.** k. 64, 65, 71, 73, 76–77, 80. – **Sikorski** W. 1935 (2) k. 81–82. – **Sobeski** M[ichał] 1932–1936 (8) k. 84–93; **odpow.** k. 83, 85, 87, 92v. – **Sobociński** Bolesław 1931–1937 (7) k. 94–106, załącz. sprawozdanie z Sekcji logicznej WTF k. 96–98; **odpow.** k. 99. – **Société Française de Philosophie**, Paris (podpis. Emile Bréhier 1935 k. 107; **odpow.** k. 107r. – **Stendig** S. 1933 k. 108; **odpow.** k. 109. – **Szmulewicz** Ferdynand 1930 – 1931 (5) k. 110–117; **odpow.** k. 111, 114. – **Sztejn** Witold 1930 k. 118; **odpow.** k. 119. – **Sztejnburg** Dina [późn. Janina Kotarbińska] 1931–1937 (13) k. 120–136, załącz. druk: *Konkurs na rozprawę filozoficzną* podpis. także Jerzego Kreczmara k. 132; **odpow.** k. 122, 128,



134. - **Szuman** J.N. 1932 (2) k. 137-138, załącz. masz. tegoż *Harmonja czynu. Zarys nowej moralności* k. 139-143. - **Szyłkarski** Włodzimierz 1934 - 1936 (5) k. 144-149; **odpow.** k. 145, 150.

Tom III. **T-Ż, N.N.** (listów 78, k. 152)

**Tatarkiewicz** Władysław 1930 k. 1; **odpow.** k. 2. - **Thieme** Georg Verlag, Leipzig 1932 k. 3-4. - **Towarzystwo Psychologiczne**, Łódź (podpis. [Maria] Więckowska, [Wanda] Jakobson) 1933-1934 (2) k. 6-14, załącz. sprawozdania k. 9-13; **odpow.** k. 5, 7. - **Towarzystwo Psychologiczne im. Józefa Joteyko**, Warszawa (podpis. Felicja Felhorska, St[ani]sław Sedlaczek) 1930-1934 (3) k. 16-24, załącz. sprawozdania k. 21-22; **odpow.** k. 15, 19, 25. - **Universita Cattolica** del Sacro Cuore, Milano (podpis. Agostino Gemelli) 1933 k. 26, załącz. druk. list Piusa XI do A. Gemelli (k. 29-30) oraz wyd. inf. k. 31-42; **odpow.** k. 27, 28. - **Université de Nancy** 1930-1931 (2) k. 43; **odpow.** k. 45, 46v. - **Uniwersytet Jagielloński**. Wydz.: Filozoficzny, Lekarski (podpis. [Maksymilian Rutkowski]), Teologiczny (podpis. [Antoni Bystrzanowski]), Kraków 1932-1934 (3) k. 53-55. - **Uniwersytet Jana Kazimierza** we Lwowie Wydz. Teologiczny (podpis. Michał Wyszyński) 1934 k. 56. - **Uniwersytet Stefana Batorego** w Wilnie. Wydz. Teologiczny (podpis. Ignacy Świrski) 1934 k. 57. - **Uniwersytet Warszawski** (podpis. A[ntoni] Borowski) 1934 k. 58. - **Verlag** für Staatswissenschaften und Geschichte, Berlin 1936 (2) k. 59-60; **odpow.** k. 59v, 61. - **Verlagsbuchhandlung** Friedrich Cohen, Bonn 1930 - 1932 (2) k. 62-65; **odpow.** k. 64. - **Verlagsbuchhandlung** Walter de Gruyter, Berlin 1929 k. 66. - **Wallis-Walfisz** Mieczysław 1931-1933 (3) k. 67-70. - **Warszawskie Towarzystwo Filozoficzne** (podpis. Tadeusz Kotarbiński, Dina Szejnberg) 1929-1936 (15) k. 71-97, załącz.: list L. Rongier'a (k. 85), wykaz osobowy zarządu, sprawozdania i protokoły posiedzeń k. 80, 91, 93-94, 96, 98-99; **odpow.** k. 75, 77, 79, 82, 88. - **Wiedza i Życie**, Warszawa 1934 k. 100. - **Woyczyńska** W[iesława] 1929-1930 (8) k. 101-113; **odpow.** k. 102, 103, 105, 110, 112. - **Żółtowski** A[dam] 1929 k. 114. - **Zbiorowe życzenia** z wykazem 68 ofiarodawców na fundusz *Ruchu Filozoficznego*, Lwów 1929 k. 115. - **N.N.** 1930-1935 (2) k. 116-117.

Nadto: druki akcydensowe - zapowiedzi wydawnicze, druki reklamowe, okólniki, komunikaty (w tym Polskiego Słownika Biograficznego w Krakowie, omówienie wyd. Leona Władysława Biegeleisena), wypisy bibliograficzne (szt.29) k. 118-152.

**2. Bruliony, kopie i odpisy listów** (15) Kazimierza Twardowskiego (wydawcy i redaktora *Ruchu Filozoficznego*) **do następujących:**

*Archives de la Société Belge de Philosophie*, Bruxelles (adresowane do M. Barzin'a, Maurice Lamartin'a) 1931-1933 (2) k. 1-2. - Gamber J. Librairie,

Paris 1934 (2) k. 3–4. – Janet Ch. 1930 k. 5. – Lakhovsky Georges 1934 k. 6. – Masson–Oursel P. 1930 k. 7, załącz. druki rekl. *La Psychologie et la Vie*, Paris k. 8–13. – Miejska Pracownia Psychologiczna w Łodzi 1930 k. 14. – Radziwonowicz W[acław] 1932 k. 15. – *Revista de Occidente*. Biblioteka, Madrit 1930 k. 16. – Reynax M. 1930 k. 17. – Rubczyński [Witold] 1930 – 1934 (2) k. 18–19. – Universum Book Export, New York 1934 k. 20. – *Urzędowy Wykaz Druków*, Warszawa 1934 k. 21.

Ponadto: Listy Tadeusza Czeżowskiego i [Bogdana] Suchodolskiego do Danieli Gromskiej 1938 (2) k. 22–23.

## Autoreferaty z odczytów i wykładów

Luis Villegas

### Common names are not concept-words The introduction of kinds in Fregean ontology

(Katedra Logiki i Metodologii Nauk Uniwersytetu Łódzkiego, czerwiec 1996)

#### Introduction

In this article I maintain that a „possibilist” exegesis of Frege’s writings on *nomina appellativa* and the copula provides grounds for 1) adding a genuine *common names* category (i.e. *general* terms) to Frege’s usual syntactic categories (*proper names* – i.e. *singular* terms – and *functional expressions*); and 2) suggesting that the appropriate referents of common names are not concepts or properties, but special abstract objects that I shall refer to as *kinds*.

In order to place this thesis in the context of Frege’s ontosemiotic investigations, it is perhaps not amiss, as a preliminary, to sketch the customary doctrine in this area. It is plausible to distinguish Frege’s theory of the realms of being (his „realm ontology”) from his categorial ontology, and to distinguish both from his semiotics<sup>1</sup>. His realm ontology, clearly set forth in [Th] (pp. 13–30), is totally *actualist* (all there is is what there is in the one and only area of *inexorable reality*), and recognizes three realms of being: the first, the spatio-temporal outer world of things, which is independent of the thinking subject but sensorially perceptible and transformable; the second, the inner world of ideas,

---

\* This work was founded in part by the Directorate General for Research, Science and Technology of the Spanish Ministry of Education and Science under Project PB95 – 0125 – C06 – 02 („La Función de los factores semánticos en la evaluación del conocimiento científico”) and in part by Ministry of Education of the Autonomical Government of Galicia under Project XUGA 20509B96 („Ontosemántica de los numbers comunes: ‘términos científicos y géneros (naturales y no naturales)’”).

<sup>1</sup> This distinction was first made explicitly by Thiel [1965], but has perhaps been insufficiently stressed since then.

sensations, perceptions and representations in general, which is essentially dependent on the subject and is transformable but sensorially imperceptible; the third, the non-spatial, atemporal outer world of logico-mathematical entities, thoughts and other *senses*, which is independent of the subject, non-transformable and sensorially imperceptible, but nonetheless intellectually apprehensible. His categorial ontology, which is mainly developed in [FC], [CO] and [FA], but also in [PW] and [PMC], divides all there is in two major categories: *complete* entities, which exist separately or self-subsistently; and *incomplete* entities, which have no separate existence and need to be completed by other (complete or incomplete) entities. These two major categories can be taken as the basis of a rich ontological structure – partially worked out by Frege himself – that comprises subcategories of complete entities, hierarchies or levels of incomplete entities, and structural connexions between the two. Frege's semiotics, which is largely presented in [SM], but also in [PMC] (*passim*) and [PW] (*passim*, though in particular in [CSM]), considers three semiotic levels (*expression*, *sense* and *reference*), although a single entity may at one time be on one level and at another on another, depending on the role it is playing.

The mutual relationships among these three theoretic frameworks are complex and are nowhere clearly explained in Frege's writings, but I believe that, roughly speaking, they may be summed up as follows. 1) Complete referents are called *objects*, incomplete referents are called *functions*, complete senses are called *thoughts* or *saturated parts of thoughts*, and incomplete senses are called *unsaturated parts of thoughts*<sup>2</sup>. 2) The first and second realms appear to consist entirely of complete entities, while the third contains both complete entities and all incomplete entities. 3) All three realms contain (possible) referents, all (possible) senses belong to the third realm, and all expressions, as perceptible written marks or sounds, belong to the first realm<sup>3</sup>. These relationships do not prevent there being signs for entities of any realm or category, or thoughts about any type of entity (so long as certain formal requisites are satisfied). Hence nothing clashes with Frege's notion of *logic as language* (or of language as „the universal medium of all discourse”), as opposed to the Boolean conception of *logic as a calculus*.<sup>4</sup>

---

<sup>2</sup> Entities that act as *signs* or *expressions* are written marks or sounds that, in themselves, can only be *complete* entities (even those called "functional expressions" by Frege). Although it is nowhere stated explicitly in Frege's writings, it is clear that the fact that a functional expression such as a concept word must indicate that its referents are functions by some conventional means such as empty parentheses or added variables is not the same thing as for the expression as such to be an incomplete entity.

<sup>3</sup> In [PW] (pp. 260–261) there is an illuminating remark on the necessary perceptibility of signs and expressions, together with a pre-Tarskian distinction between object language and metalanguage.

<sup>4</sup> This difference in outlook, originally pointed out by Van Heijenoort [1967] and later exploited by Hintikka [1981] and others, is a stumbling block for attempts at a

## 1. The current view of Frege's treatment of common names and the copula

As is well known, the logico-semiotic categories recognized by Frege – and, essentially without alteration, by the entire subsequent tradition – are *proper names* and *functional expressions*. The proper name has a determinate or singular object as its referent, and in natural language appears syntactically as a proper noun, a definite noun phrase, a pronoun, one of a certain class of adverbial phrases of time or place, or even as a whole declarative sentence. The functional expression, or *functor*, whose most important subcategory is the *predicative expression*, *concept–sign* or *concept–word*, has as its referent a function (for example, the referents of predicative expressions are *Fregean concepts*, i.e. truth-valued monadic functions); like proper names, predicative expressions too appear in several different syntactic guises, including the third person of intransitive verbs or transitive verbs with their complement, diverse predicative constructions with the verb „to be”, and common nouns.

It is evident in many of his writings that Frege systematically identified common nouns and, more generally, common noun phrases („common names”) with what he called *nomina appellativa*, and *nomina appellativa* with predicative expressions, or concept–words. It is my belief that this identification stemmed from a certain confusion on Frege's part as to i) the semantic functions of common names, and ii) the role of the copula in relationship to them. I shall argue that the making of a distinction between the logico-semiotic categories of common name and concept–word is not only compatible with Fregean doctrine, but in fact allows general implementation of his principle of semantic composition.

Frege treats common names as concept–words chiefly in the context of two types of syntactic construction: 1) in combination with the copula, to form grammatical predicates; and 2) in combination with the singular definite article, to form definite descriptions, i.e. complex proper names. I shall concentrate here on the first type of construction.<sup>5</sup> The problem here is that, granted that the referents of grammatical predicates are first-order concepts (functions from objects to truth values), application of the principle of semantic composition meets with two interrelated difficulties: i) the nature of the referents of common names; and ii) the nature that the referent of the copula must have in order for the referents of grammatical predicates to be first-order concepts.

In a number of writings, Frege treats both whole grammatical predicates and their subunits (e.g. common names) as concept–words, so that the copula combines syntactically with one concept–word to form part of another:

---

formal Fregean construction of Fregean semiotics (non-Fregean constructions are not only possible but have actually been carried out).

<sup>5</sup> I shall consider the subject of definite descriptions in a forthcoming paper on metaphysical aspects of Fregean senses.



„In the signs, a proper name (*nomen proprium*) corresponds to an object, a concept–word or concept–sign (*nomen appellativum*) to a concept. A sentence such as ‘Two is a prime’ can be analysed into two essentially different component parts: into ‘two’ and ‘is a prime’. The former appears complete, the latter in need of supplementation, unsaturated. ‘Two’... is a proper name, its meaning [referent]<sup>6</sup> is an object... The object, too, appears as a complete whole, whereas the predicative part has something unsaturated in its meaning [reference] as well. We count the copula ‘is’ as belonging to this part of the sentence... This predicative part of our sentence which we have described in this way, is also meaningful [referential]. We call it a concept–word or *nomen appellativum*, even though it is not customary to include the copula in this. Just as it itself appears unsaturated, there is also something unsaturated in the realm of meanings [referents] corresponding to it: we call this a concept.” ([Sch]: p. 177)

„If I judge ‘2 is a square root of 4’, I am subsuming the object 2 under a concept. This is the case we have whenever the grammatical subject is a proper name, with the predicate consisting of ‘is’ together with a substantive accompanied by the indefinite article. In such a case the ‘is’ is always the copula and the substantive a *nomen appellativum*.” ([LM]: p. 237)

„The predicative use is characteristic of a sign referring to a concept. Properly speaking, the copula must be counted as part of the sign of the concept. Apart from the copula, such a sign may consist of an adjective or of a *nomen appellativum* which may be accompanied by attributes and which appears either without any article or with the indefinite article. Instead of the copula combined with an adjective or with a *nomen appellativum*, there can also appear a verb in the third person.” ([FL]: p. 96)

The role of the copula is described more clearly when Frege distinguishes between the copulative and identificational uses of the verb „to be”:

„Surely one can just as well assert of a thing that it is Alexander the Great, or is the number four, or is the planet Venus, as that it is green or is a mammal? If anybody thinks this, he is not distinguishing the usages of the word ‘is’. In the last two examples it serves as a copula, as a mere verbal sign of predication. (In this sense the German word *ist* can sometimes be replaced by the mere personal suffix: cf. ‘*dieses Blatt ist grünt*’ [‘this grass is green’] and

---

<sup>6</sup> My interpolation. I prefer the old, specialized English translation of *Bedeutung* as “referent” to the more recent “meaning”, which to my mind is a rich source of confusion even though it is a closer equivalent of *Bedeutung* in the non–technical, everyday sense of *Bedeutung* in German.

*‘dieses Blatt grünt* [lit. ‘this grass greens’]) We are saying that one thing falls under a concept, and the grammatical predicate stands for this concept. In the first three examples, on the other hand, ‘is’ is used like the ‘equals sign’ in arithmetic, to express an equation... In the sentence ‘the morning star is Venus’, ‘is’ is obviously not the mere copula; its content is an essential part of the predicate, so that the word ‘Venus’ does not constitute the whole of the predicate.” ([CO]: pp. 90–92, published version.)

„Let us compare the proposition ‘ $7 + 5 = 12$ ’,..., with the proposition ‘ $7+5$  if an even number’. From a purely linguistic point of view the two cases seem to be the same; but... In the second proposition, the ‘is’ is used in the ordinary way as copula. It can be very clearly recognized as such when the linguistic predicate consists of ‘is’ and an adjective or of ‘is’ and a concept-word either without article or with the indefinite article (‘is an even number’), while the grammatical subject is the name of an object (‘ $7+5$ ’...). We then have subsumption of an object under concept. This is quite different from the case where the grammatical predicate consists of ‘is’ and the name of an object (‘ $12$ ’)... We then have an equation. In this case ‘is’ has the sense of the equals sign and contains an essential part of the sense of the predicate, while as a copula it has no senses of its own and only serves to mark the predicate as such.”([FL]: pp. 97–98)

Yet in spite of this apparently slighting language, Frege admits that the copulative use is pre-eminent, since the identificational use can be reduced to it by making explicit „that part of the sense of the predicate that is contained in the sense of the equals sign”:

„One might say instead: ‘the morning star is no other than Venus’; what was previously implicit in the single word ‘is’ is here set forth in four separate words, and in ‘is no other than’ the word ‘is’ now really is the mere copula. What is predicated here is thus not Venus but no other than Venus. These word stand for a concept, admittedly only one object falls under this, but such a concept must still always be distinguished from the object.” ([CO]: pp. 92–93. published version)

„ If a thought is an equation, this does not exclude its also being a subsumption. The proposition ‘Napoleon is the loser of Waterloo’ can be changed into ‘Napoleon is identical with the loser of Waterloo’; and here Napoleon is subsumed, not indeed under the loser of Waterloo, but under the concept ‘identical with the loser of Waterloo’.” ([FL]: p. 98).

We may therefore conclude that for Frege, for whom identification is

reducible to copulative predication, there are four linguistic forms<sup>7</sup> by means of which predicative reference may be made to a concept: 1) a verb, or verbal phrase, in the third person („... sleeps”, „... loves Mary”); 2) the copula accompanied by a *nomen appellativum* that is not introduced by an indefinite article („... is president of U.S.A”, „... is King of France”); 3) the copula accompanied by a *nomen appellativum* introduced by an indefinite article („... is a mammal”, „... is a brother of John”); 4) the copula accompanied by an adjective („... is green”). I think that Frege would actually have had no objection to the copula accompanied by a simple or complex *nomen appellativum* being considered the most basic and general form of copulative predication; for the adjectival predicate can be converted into a locution in which the adjective is applied attributively to a very general *nomen appellativum* such as the word „object” (e.g. „... is green” becomes „... is a green object”); while the distinction between *nomina appellativa* with and without introductory indefinite articles appears not to be particularly relevant, the indefinite article being, for Frege, a mere syntactic device marking the sign it accompanies as a *nomen appellativum*. Be that as it may, what is clear is that the copula plays a predominant role in predicative expressions, for without it *nomina appellativa* could not be correctly related to proper names (we should be left with what in English are ill-formed constructions such as „Aristotle teacher of Alexander the Great”, „Peter a mammal”, „This a green object”, etc.). It is one thing for predicate logics, ever since Frege’s Conceptography, to have replaced the predicative forms of natural languages by formal representations lacking an explicit symbol for the copula; it would be quite another thing to ignore the semiotic peculiarities and deny the ontological projection of these various modes of predication, especially if they are taken – as they *are* taken by Frege – as the starting point for logical analyses.

## 2. An alternative view of common names and the copula

I suggested above that Frege’s identification of common names with concept-words may be seen as due to misunderstanding of the semantic functions of both common names and the copula. Let us first look at the question of the function of common names. Frege thought that common names could not have as their only semantic function the ambiguous designation of some plurality of singular objects; this would pose a problem in the case of common names that do not appear to refer to any object at all (a problem that does not arise in the case of proper names, each of which signifies a unique object). This reasoning is particularly evident in the following three passages, especially in the second and third, in which Frege argues with Schröder and Husserl:

---

<sup>7</sup> We are of course talking about Romance or Teutonic languages. Frege does not appear to have been familiar with other tongues.

„Now it is true that there have even been people, who have fancied themselves logicians, who have held that concept–words (nomina appellativa) are distinguished from proper names by the fact that they are ambiguous. The word ‘man’, for example, means [refers to] Plato as well as Socrates and Charlemagne. The word ‘number’ designates the number 1 as well the number 2, and so on. Nothing is more wrong–headed. Of course I can use the words „this man” to designate now this man, now that man.”([LM]: 213)

„According to him [Schröder] there is nothing amiss with common names that are *mehrdeutig* [having more than one referent], they are this when more than one object falls under the corresponding concept. If, as Husserl says in the first footnote to p. 252, a distributive name is one ‘whose *Bedeutung* is such that it designates any one of a plurality of things’, then a concept–word (common name) is at any rate not a distributive name. On this view it would be possible for a common name to be *undeutig* [without reference] too, like ‘round square’, without its being defective. Schröder, however, calls it *unsinnig* [without sense] as well and thus untrue to his own way of speaking; for according to this ‘round square’ would have been called ‘*einsinnig*’ [having one sense], and Husserl was right when he called it a univocal common name; for ‘univocal’ and ‘equivocal’ correspond to Schröder’s ‘*einsinnig*’ and ‘*mehrsinnig*’ [‘having more than one sense’]. Husserl says (p. 250) ‘Obviously he confuses two quite different questions here, namely: (1) whether a name has a *Bedeutung* (a ‘*Sinn*’); and (2) whether there does or does not exist an object corresponding to the name’. This distinction is inadequate. The word ‘common name’ leads to the mistaken assumption that a common name is related to objects in essentially the same way as is a proper name, the difference being only that the latter names just one thing–whilst the former is usually applicable to more than one. But this is false, and that is why I prefer ‘concept–word’ to ‘common name’” ([CSM]: 123–24)

„We must here keep apart two wholly different cases that are easily confused... In one case the question is whether a proper name designates, names, something; in the other, whether a concept takes objects under itself... Now a proper name that designates nothing has no logical justification, since in logic we are concerned with truth in the strictest sense of the word; it may on the other hand still be used in fiction and fable. For concepts that do not comprehend anything under them it is quite different; they are entirely legitimate... ‘Round square’... is not an empty name, but a name of an empty concept, and thus one not devoid of meaning [reference], in sentences like ‘there is no round square’ or ‘the Moon is not a round square’. The word ‘common name’ is confusing here, for it makes it look as though the common name stood in the same, or much the same, relation to the objects that falls under the concept as the proper name does to a single object. Nothing could

be more false! In this case it must, of course, appear as though a common name that belongs to an empty concept were as illegitimate as a proper name that designates nothing. The word 'planet' has no direct relation at all to the Earth, but only to a concept that the Earth, among other things, falls under; thus its relation to the Earth is only an indirect one, by way of the concept; and the recognition of this relation of *falling under* requires a judgement that is not in the least already given along with our knowledge of what the word 'planet means' [refers]. If I utter a sentence with the grammatical subject 'all men', I do *not* wish to say something about some Central African chief wholly unknown to me. It is thus utterly false that I am in any way designating this chief when I use the word 'man', or that this chief belongs in any way whatsoever to what the word 'man' means [refers]." ([SchV]: 104–105).

Setting aside the terminological juggling in these passages, Frege seems to postulate that the referents of common names are concepts; he rejects the only referential function that Schröder, Husserl and other logicians of his time attributed to common names, namely that they „usually” made „divided” or „distributive” reference to multiple objects, ambiguously but in the same way as a proper name refers to a unique object. The implicit argument against this view seems to be that, if it were correct, then *nomina appellativa* which lack any distributive reference, such as „round square”, would have no reference at all; this would thwart the principle of composition of reference, and hence our intuition concerning truth and falsehood, since it would mean that propositions which are simply false, such as „This is a round square” or „John is a centaur”, would in fact lack any truth value (like „Odysseus was set ashore at Ithaca while sound asleep”). Frege draws a dual conclusion: 1) that a common name must have a referent, and that this referent must be unique; and 2) that this referent is a concept (which may, of course, be an empty concept realized by no actual case).

In view of the duality of Frege's conclusion, the question arises whether it is possible for common names always to have a unique referent without that referent necessarily being a concept. There are two semantic aspects of common names to be distinguished: 1) a distributive denotational aspect that is exclusive to common names and is not passed on to expressions containing them; and 2) a genuine, strictly functional referential aspect shared by all Fregean expressions and hence subject to the principle of semantic composition. The former function relates most but not all common names with one or more singular objects, the exceptions being such phrases as „round square” or „centaur”; in spite of Frege's mistrust, this property is actually innocuous because, being limited to common names, it is irrelevant to semantic composition. The second, genuinely referential aspect *does* demand that all common names have a unique referent; but there is no longer any reason for this referent to be a concept. Like the referents of proper names, it may be an object, albeit an object closely related to a concept.



Before exploring this idea further, let us pause to look at the second of Frege's semantic misconceptions, his misunderstanding of the role of the copula. Frege's early arguments for his conviction that the copula has no significant semantic role, and that its function is merely „syncategorematic”, and without content, are put forward in a text which, though evidently confused, points to important consequences of and for his view of common names.

„If one wants to do the thing quite generally, one needs to look for a concept superordinate to all concepts. Such a concept, if one wishes to give it that name, can no longer have any content at all since its extension will be unlimited; for any content can only consist in a certain delimitation of the extension. As such a concept we might select that of 'being identical with itself' ...

Language has availed itself of a different recourse. The copula, i.e. the mere form of a predicate without content, was excellently suited for forming a concept without content. In the sentence 'The sky is blue' the predicate is 'is blue', but strictly the content of the predicate lies in the word 'blue'. Leave this out and what remains – 'The sky is' – is [a sentence with] a predicate without content. In this way we form a quasi-concept – 'being' – without content, since its extension is unlimited... When the philosophers speak of 'absolute being' that is really an apotheosis of the copula.” ([DP]: pp. 63–64)

The date of this passage – prior to the distinction between *Sinn* and *Bedeutung* – explains the ambiguous use of the term „content” (*Inhalt*), which is sometimes applied to expressions (predicates) and sometimes to what will later be their referents (concepts). In the latter usage, the content of a concept seems to be the same as its intension, or comprehension, in the traditional pre-Carnapian sense, i.e. the set of characteristic marks of the concept (whereas the extension of a concept is the set of all the objects that it subsumes); and in keeping with the classical principle that extension is inversely proportional to intension, a concept with no content, i.e. with no distinguishing features, is a concept covering absolutely all objects, a concept of unlimited extension. The content of a predicative expression, on the other hand, seems to be what Frege later considered as its informative value, a notion related to its sense<sup>8</sup>. However, if the referent of a predicative expression is a concept with no content, the expression too has no content or informative value, i.e. it provides no information about the referent of the subject of the sentence. Hence so far there is no problem: certain predicative expressions whose referents are contentless concepts are

---

<sup>8</sup> Frege's notion of informative value, though originally related to the sense of proper names, is clearly generalizable to predicates, to which Frege also attributes a sense.

themselves contentless, and so generate sentences that are trivial information-wise.

The important confusion in the above text is that it confounds two different types of expression, only one of which is the genuine copula. Consider the singular sentence „John is a white man”. Its Fregean referent is a truth value, „John” is a simple proper name, and „a white man” is a complex *nomen appellativum*. The usual Fregean analysis of this sentence distinguishes an unsaturated part (the grammatical predicate „... is a white man”, whose referent is a Fregean first-order concept, i.e. a function from objects to truth values); and a saturated part (the grammatical subject „John”, whose referent is an object). If the words „a white man” are suppressed from the predicate, what is left can be construed in two ways, only one of which is recognized by Frege in the above passage: 1) as a new grammatical predicate, „... is”, whose referent is a „quasi-concept” (being) with no actual content (this is the possibility recognized by Frege); or 2) as the unsaturated but non-predicative functional expression „... is...”. Unfortunately for Frege’s argument in the above passage, the predicate „... is” is not a genuine copula, since it does not link a proper name to a *nomen appellativum*. The genuine copula is the unsaturated expression „... is...”, which is completed by a proper name on one side and a *nomen appellativum* on the other.

However, even when elsewhere he considered the unsaturated expression „... is...”, Frege continued to look askance upon the copula. In the following passage he discusses one way in which „... is...” can be construed: as referring to the Fregean relation holding between the referent of a proper name  $\alpha$  to the left of „is” and the referent of a *nomen appellativum*  $\beta$  to its right. So construed, the copula is in fact just the usual Fregean relation of subsumption between an object (the referent of  $\alpha$ ) and a first-order concept to which it conforms (the referent of  $\beta$ ). And since subsumption is, for Frege, a relation that essentially adds nothing to what is already inherent in the object and the concept subsuming it, then the copula is essentially otiose:

„In the sentence ‘Two is a prime’ we find a relation designated: that of subsumption. We may also say the object falls under the concept *prime*, but if, we do so, we must not forget the imprecision of linguistic expression... This also creates the impression that the relation of subsumption is a third element supervenient upon the object and the concept. This isn’t the case: the unsaturatedness of the concept brings it about that the object, in effecting the saturation, engages immediately with the concept, without need of any special cement. Object and concept are fundamentally made for each other, and in subsumption we have their fundamental union” ([Sch]: p. 178)

There is, of course, another way of construing „... is...”: as referring neither to a concept nor a relation, but to a structural operation, contentless *de jure*, that transforms the referent of a *nomen appellativum*  $b$  into the concept referred to by „... is  $\beta$ ”. It is this view that allows Frege to treat both whole grammatical predicates and common names as concept–words: the copula combines syntactically with one concept–word to form part of another, and refers to a function from first–order concepts to first–order concepts; but since this function is evidently identical with the identity function, the copula turns out to be essentially superfluous according to this view too. Hence we are still stuck in the paradox that the copula, though essential for linking proper names to *nomina appellativa* in a well–formed manner, appears nonetheless to add nothing to the meaning of the expressions it helps to create.

To my mind, the way out of this paradox is to treat common names as referring, not to concepts but, as I advanced above, to a certain type of object that I shall call a „kind”; and in consonance with this, to take the copula at face value, as a syntactic device employed by certain languages for the construction of predicative expressions from simple or complex *nomina appellativa*, and as referring, not to the identity function or the relation of subsumption, but to a function from kinds to first–order concepts. According to this approach, if a sentence „ $\alpha$  is  $\beta$ ” is true, where  $\alpha$  is a proper name and  $\beta$  a common name, then the relation between the referents of  $\alpha$  and  $\beta$  is not subsumption (a relation between objects and concepts), but the relation of *instantiation* between an object and a kind. Thus this approach respects the notion that concepts grasp the objects they subsume „immediately”, „without the need of any special cement”, but nevertheless explains why the copula is essential for linking proper names to *nomina appellativa* (in other words, why *nomina appellativa* appear to be as saturated as proper names, in the sense that they cannot connect to proper names without the copula); and it does so in a way that satisfies the principle of semantic composition non–trivially.

### 3. Kinds as the referents of common names

The approach sketched above shows that common names can usefully be distinguished as a separate semiotic category, distinct from both proper names and functional expressions, without doing violence to Frege’s fundamental intentions. The question that now arises is how the kinds to which common names refer fit into Fregean ontology.

To begin with, let me confess that the name „kinds”, though fairly obvious and attractive in itself, is in fact suggested by Frege’s reference to „a quite special kind of objects” ([CO]:109, published version), namely, the objects he appeals to in order to circumvent the impossibility of directly predicating anything about a concept:

„In logical discussion one quite often needs to assert something about a concept, and to express this in the form usual for such assertions –viz– to make what is asserted of the concept into the content of the grammatical predicate. Consequently, one would expect that the reference of the grammatical subject would be the concept; but the concept as such cannot play this part, in view of its predicative nature; it must first be converted into an object, or, speaking more precisely, represented by an object.” ([CO]: 97, published version).

„...it must first be converted into an object, or, speaking more precisely: an object that is connected with it in accordance with a rule must be substituted for it...” (*ibid.*, unpublished version).

In these texts, Frege himself claims the necessity of a function – clearly an injective function – from concepts to „special” objects that represent them. If these special objects are identified with kinds, then the inverse function is the function from kinds to concepts that, in the scheme I sketched above, is the referent of the copula. There nevertheless remains the question of what these special objects are.

I believe that kinds can be characterized somewhat more richly as the *general objects* distinguished by Santambrogio [1990] from what he called *singular objects*. According to Santambrogio, a general object is complete, and is a possible component of singular objects, but is metaphysically prior to and independent of singular objects. It is also different from typically Fregean objects such as the extensions of concepts<sup>9</sup> and truth– values. I suggest, then, that kinds, the referents of common names, are general objects, abstract entities belonging to Frege’s third realm, and that a singular object instantiates a kind if and only if it is subsumed by the concept to which that kind is related by the function represented by the copula. If a concept is such that it subsumes a plurality of objects, the kind may be called *manifold*; if the concept subsumes a unique object, the kind may be called *definite*; and if the concept subsumes no object at all, then the corresponding kind may be called *unrealized*. Thus first–order concepts such as „being a disciple of Plato”, „being a teacher of Alexander the Great” or „being a native of Stagira” have corresponding manifold kinds („disciple of Plato”, „teacher of Alexander the Great”, „native of Stagira”) which, for these examples, are instantiated by Aristotle, among others; first–order concepts such as „being a disciple of Plato and teacher of Alexander the Great”, „being a teacher of Alexander the Great and native of Stagira” or „being an author of the Nicomachean Ethics” have corresponding singulary kinds („disciple of Plato and teacher of Alexander the Great”, „teacher of Alexander the Great and native of Stagira” or „author of the Nicomachean Ethics”) which, for these examples, are instantiated by Aristotle alone; and first–order concepts

---

<sup>9</sup> See also Schirn [1990].

such as „being a wife of Zeus”, „being king of France in 1996”, „being a centaur” or „being a round square” have corresponding unrealized kinds that are not instantiated by any object at all.

To close, let me point to an important consequence of the proposals I have described in this paper. I believe that the introduction of kinds as the referents of common names in Fregean ontology makes it possible to embark upon a fruitful reappraisal of certain metaphysical issues that lie at the heart of Frege’s conception of senses.<sup>10</sup> The starting point for this reappraisal is the hypothesis that the basic function of possible singular senses, as entities, is pre-semiotic and pre-epistemic, and consists in their metaphysically containing kinds; and in the particular case of scientifically relevant senses, the kinds contained are definite modes of being given objects.

## References

### Works of Frege

Date of publication (composition for unpublished writings) follows the references

[CO] „On Concept and Object”, in [PW]: 87–117 [1893].

[CSM] „Comments on Sense and Meaning”, in [PW] : 118–125 [1892–1895].

[FA] *The Foundations of Arithmetic*, J.L. Austin, transl. 2nd rev. ed. Northwestern U.P., Evanston 1980 [1884].

[DP] „Dialogue with Pünjer on Existence”, in [PW]: 53–67 [Before 1884].

[FL] „Frege to Linke”, in [PMC]: 95–98 [ 24.8.1919].

[FC] „Function and Concept”, in [TPhW]: 21–41 [1891].

[LM] „Logic in Mathematics”, in [PW]: 203–250 [Spring 1914]

[Sch] „*On Schoenflies: Die Logischen Paradoxien der Mengenlehre*”, in [PW]: 176–184 [1906].

[SchV] „Schröder’s *Vorlesungen über die Algebra der Logik* „, in [TPhW]: 86–106 [1895].

[SM] „On Sense and Meaning”, in [TPhW]: 56–78 [1892].

[Th] „Thoughts”, in [LI] : 1–30 [1918].

### Collections referred above:

[LI] *Logical Investigations*, P. Geach (ed.), Blackwell, Oxford, 1977.

[PMC] *Philosophical and Mathematical Correspondence*, H. Kaal (trans.), Blackwell, Oxford, 1980.

[PW] *Posthumous Writings*, P. Long and R. White (trans.), Blackwell, Oxford, 1979.

---

<sup>10</sup> This reappraisal will be set out in a forthcoming paper.



[TPhW] *Translations of the Philosophical Writings of G. Frege*, P. Geach and M. Black (eds.), 3rd edn, Blackwell, Oxford, 1980.

**Other References.**

- Hintikka J., [1981], „Semantics: A Revolt Against Frege”, in G. Floistad (ed.), *Contemporary Philosophy*, Vol. 1, Martinus Nijhoff, The Hague: 57–82.
- Santambrogio, M. [1990], „Meinongian Theories of Generality”, *Nous*, 24: 647–673.
- Schirn, M. [1990], „Frege’s Objects of a Quite Special Kind”, *Erkenntnis*, 32: 27–60.
- Thiel, C. [1965], *Sinn und Bedeutung in der Logik Gottlob Frege*, A. Hain, Meisenheim am Glan.
- Van Heijenoort, J., [1967], „Logic as Calculus and Logic as Language”, *Synthese* 17: 324–330.

Michał Ostrowicki

## Mazur's theory of qualitative information on the ground of aesthetics

(International Summer Institute for Structural and Semiotic Studies,  
Imatra 10 VI 1995)

Works of art grow out of reality thanks to the already existing level of culture, and refer to values as their aim. They include the message which their author wanted to spread, and they serve the perceivers for whom they were created. A work of art has every possibility to be autonomous in relation to the subject, what does not mean that in definite circumstances a relation between them is not possible. This relation is of great importance for the problem of cognition of information which the artist included in his work.

In connection with the fact that on the ground of strict sciences the concept of information is formalized, in this form it does not coincide with the concept of aesthetic information. This is why, instead of the concept of information, we should rather use the concept of sense-information, message-information or qualitative information, because this seems more adequate in regard to the information in art<sup>1</sup>. This issues from the fact that the information about the structure of the system which the work of art is (if we agree to treat a work of art as a system), is not a univocal information. Through the organization specific only for itself, the subject can ascribe various senses to this information. It is the sense-information for the person, what issues even from the very fact that we can describe the structure of the subject neither univocally nor wholly. We can speak of definite relations regarding the subject, but not all of them, both in the sense of its formal structure and the number of connections with other systems

---

<sup>1</sup> „The concept of aesthetic quality is bound to seeing things in a certain light, and also to describing and understanding them in a proper context. We noted above that speaking of quality is an aspect description; on the basis of this, one can argue that the concept of quality is not malleable to formalization, since it is not strictly definable in terms of properties. It has nothing to do with the processing of information; it is not what we see, but how we see that is important here” (cf. Tilghman 1988), in S. Satela, *Aesthetic quality and computer aided architectural design: problems and prospects*, in „Environmental Design, Aesthetic Quality and Information Technology”, (6th International Conference on Systems Research, Informatics and Cybernetics, August 17–23, 1992, Baden–Baden, Germany), p. 38–39.

(beings). It is always a general description, and this is why of the information received by the perceiver we may state that it is information about the organization level of the structure of this work for this very perceiver. Therefore, we may state that objectivization of perception issues from the nature of a work of art (its formal structure), and individualization depends on the subject's aesthetics experience. Moreover, the fact that information included in the work of art is not a univocal information does not mean that it is not information of any kind; it only has another meaning, essential for the context in which it is considered (i.e., art).

What does the difference between information included in a work of art, called aesthetic information, and that described, e.g., in computer sciences, consist in?

We may agree that a work of art as well as the whole reality include quantitative information thanks to their physical character. Is it, however, really essential for us? A work of art is an artefact, an artificial system, and in its structure it includes mostly information of semantic meaning. We may agree that it is not the quantity of information that is important for us here; its meaning, though, is important. We may speak here of acceptance or disapproval, of truthfulness or falsity - e.g., while stating: this is a „true” work of art, and this is a kitsch. The information about the structure of a work of art is in some way determined also by the perceiver. A kind of information belongs to the work of art, it accompanies this work, yet it is not a criterion necessary for recognition of an object as a work of art. In the aesthetic experience the perceiver starts to recognize connections, relations and senses, he organizes what used to be chaos. Elements start to form an arrangement. The better does the perceiver manage to organize a set of elements perceptually, the more we can expect transmission of information. It depends on the perceiver in what way he will manage to unite the structure of the work of art and discover the information. In turn, the role of the artist consists in building of structures which make possible such organization of the work of art that the artist's message will be received by the perceiver in the act of cognition.

Due to this we can say that the problem of information in aesthetics or the issue of the informative function of a work of art may (or, maybe, should), be considered on the basis of qualitative theory of information. To do this we may apply Mazur's theory called „Qualitative Information Theory”<sup>2</sup>.

The Qualitative Information Theory covers the problem connected with understanding information, where the notions like „contents”, „meaning”, „sense”, „understanding” are of particular importance. Quantitative understanding of statistical information is treated here as insufficient, limited, and it has sense only when it regards the quantity of information. Qualitative understand-

---

<sup>2</sup> M. Mazur, *Jakościowa teoria informacji* („Qualitative Information Theory”), WNT, Warszawa 1970.

ing of information stresses the question of the essence of information, striving to solve the problem what information actually is in regard to the factor considered here, namely, the psyche of a man – recipient of the information.

On the basis of studies on the work of art we can claim that it is difficult to decide univocally whether the information included in a work of art may be described as a specific aesthetic information. Yet, we must take into consideration the fact that on the basis of information transmitted from a work of art to its perceiver we notice in the work an element which allows us to distinguish it from other objects and call it an aesthetics object. Therefore, we may pose a question what criterion enables the perceiver to classify objects as aesthetic ones.

If we agree that there exists a process of aesthetic cognition, we may accept a thesis that this process includes contents (information, senses), different from those acquired by the subject in cognitive experience of other, non-aesthetic objects. Thus, we may claim that for the perceiver the aesthetic objects differ from other objects (not works of art) belonging to the real world, in this, that they possess a set of features that is, generally speaking, qualities which other objects are devoid of.

We point out the fact that the information belonging to a work of art is highly variable in its context. This causes that this information is understood in different ways. Its goal is not univocity like in the case of quantitative information of syntactic character. Considering the problem of qualitative information, in the course of transmission of information we must take in regard a living organism, i.e., a human being who, on the one hand, may perform the function of a source, and on the other hand, of a receiver. „The major trouble in the considerations on the concept ‘information’ is still the role of psyche. When it is neglected, the problem becomes fragmentary. When it is taken into regard, the issue how to treat information processes in machines from the point of view of notions like ‘sense’, ‘content’, ‘meaning’, etc., becomes obscure”<sup>3</sup>.

### 1. The problem of steering

In the analysis of the concept of qualitative information we consider several notions to refer them, in turn, to the problem included in the work of art.

1. A steered system is a system in which the desired changes are made by the operation of another system; (A or B).
2. A steering system is a system whose operation causes the desired changes in another system; (A or B).
3. A steering course is a system through which one system influences another; (C or D).

---

<sup>3</sup> M. Mazur, *Jakościowa teoria informacji* („Qualitative Information Theory”), WNT, Warszawa 1970, p. 26.

4. A steering circuit issues from the feedback between the steered system, the steering system and the steering courses; (A, B, C, D).
5. A steering process is a process consisting of the phenomena that occur in the steering circuit.

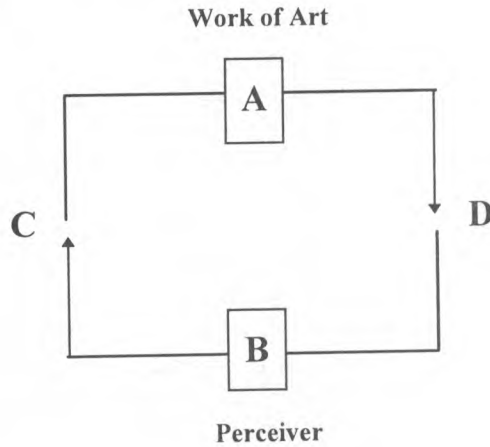

*Fig. 1*

Here we assume a model in which the work of art remaining in the aesthetic situation, where the process of its reception by the perceiver takes place, is the steering system, while the person – the perceiver – is the steered system. Genetic analysis of the work of art would show that it is the artist who could be recognized as its steering system. Then we would have to consider the nature of the creative process. Similarly, in accord with the epistemological order, we treat the process of cognition of a work of art by the subject only as a condition place before the information, discussed here, is transmitted. In the area of our research, when we consider the structure of a work of art, which is information carrier, we shall, first of all, regard the aspect of a work of art's influence on the perceiver, and in this sense we shall call it the steering system for the system of the perceiver.

## 2. The problem of steering process

The steering process is a sequence of changes taking place at the corresponding entrances and exits of the system A or B. Structural changes resulting from the influence of the steering system take place in the steered system. The process of structural changes in the system A and B takes place thanks to the



existence of messages, i.e., such physical states which are different from other physical states in the steering course (C or D). In this sense, a message may be anything that can be distinguished from anything else in the steering process. The process of influence in the steering course consists of a number of messages, and this number, in turn, depends on the precision of differentiation of their physical states. A steering course starts at the exit of the source of influence, and ends at the entrances of the receiver.

Besides, we divide messages into primary and secondary ones. The difference between them issues from the existence of the process of transformation, that is the change of one message into another. In our steering circuit the steering system is the work of art that produces a message for the steered system, i.e., the perceiver. To take into regard the epistemological order we would have to recognize the system of a person also as a steering system transmitting information, e.g. „you are a work of art” or „you are connected with the world of values” – determining the start of the process of aesthetic experience. This, however, is not the object of analysis here and is connected with the ontological structure of a work of art and its systemal description. Transformation of messages in the steering course is a process of change in which one message, the primary one, is transformed into another, secondary message. Transformation must be treated as univocal, what means that a transformation of one message gives in effect only one message, i.e., having applied it to one original we obtain only one image. Moreover, the original is a message that belongs to the transversal set of messages at the exit of the source of influence, while the image is the message that belongs to the transversal set of messages at the entrance of the receiver of influence. In the steering circuit A, B, C, D, we can distinguish transformation along the steering course (codes), and transformation across the steering course (information), which means that the messages occurring in the steering process may be treated as sets of code chains or sets of information chains.

Schematically we can represent it in a model of a fragment of the steering course:

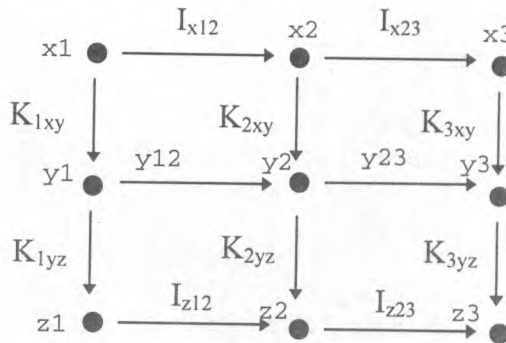

Fig. 2

- I - information (transversal transformations of messages)
- K - codes (longitudinal transformations of messages)
- x..., y..., z..., - chains of messages
- x1, x2, x3, - chains of messages across the steering course
- x1, y1, z1, - chains of messages along the steering course.

### 3. The problem of informing

Informing is transforming of information included in the chains of originals into the information included in the chains of images.

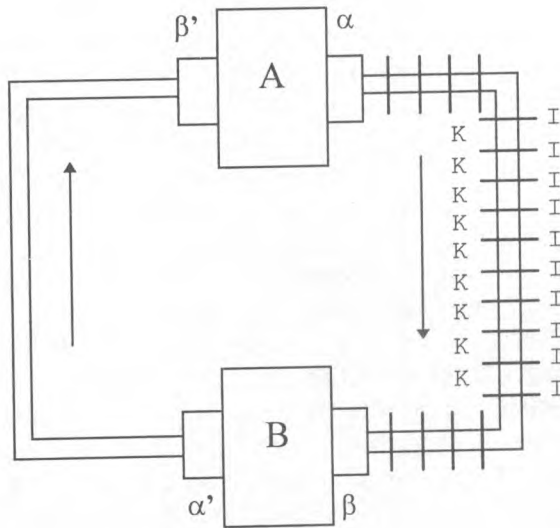

Fig. 3

- $\alpha, \alpha'$  - sets of originals
- $\beta, \beta'$  - sets of images
- I - transformations of messages across the steering course, set of information chains
- K - transformations of messages along the steering course, set of code chains.

The connection between the steering and the steered systems fills its function when the changes at the entrance of the steered system and the changes at the exit of the steering system correspond with one another, i.e., when the information in the set of originals and the information of images is the same. In order to preserve the concordance of information in the above mentioned sets in

the process of transforming we must concentrate on the process of transforming itself. Thus we shall proceed to such understanding of the concept of information which issues from the way of informing that includes messages not belonging to any code chains of the given steering course. We shall focus on informing in which the essence of qualitative sense of information manifests itself.

To do this, we must introduce the concept of parainforming, i.e., informing with the use of parainformation, which includes paramessages (that is messages that do not belong to any code chain). Parainformation is such information that is included in association and one of the messages is a paramessage: „...parainforming cannot occur independently, but only as completion of informing that consists in transforming of information included in the chain of originals into information included in the chain of images”<sup>4</sup>.

We may expect that a work of art is a source of parainformation and, therefore, it parainforms. Messages that are within the steering course ‘work of art – man’ are joined by paramessages whose source cannot be described in any way. In other words, we mean here such information that regards the work itself, that is, e.g., its physical structure (limitations), time of duration (e.g., theatrical performance), definite contents (what the work presents literally), what it refers to (the epoch in which it was created); similarly, e.g., in the case of abstract expressionism it will refer to the emotional state of the artist. Secondly, we shall take into consideration the information that reaches us, and issues from, e.g., the context in which the work is presented at this very moment (a museum, a performance, contemporary works speaking of historical events), the critics’ comments (institutionalization of art), solutions regarding the problem whether a given object is a work of art, its price, the perceiver’s attitude (his/her mental and emotional state, knowledge, culture, level of education and aesthetic sensitivity). This is why, for instance, we base on the reader’s knowledge of a language, knowledge of concepts, ability to observe the situation, to read the meaning and, e.g., to evaluate sentences as regards their senses. Here is where the evaluation of senses and understanding of meaning issues from – information included in the work of art is perceived thanks to their being complemented by parainformation. Parainformation of the writer and the reader coincide, they acquire a qualitative dimension that is broader than the quantitative one. Hence, also „What the humanists call the ‘content’, ‘meaning’, ‘sense’, ‘understanding’, etc., is simply inclusion of the perceiver’s own parainformation to the information received by him from the outside”<sup>5</sup>.

The problem of parainformation has its reflection in the history of art. For instance, traditional painting strove to achieve such a type of communication, in

---

<sup>4</sup> M. Mazur, *Jakościowa teoria informacji* („Qualitative Information Theory”), WNT, Warszawa 1970, p. 156.

<sup>5</sup> M. Mazur, *Jakościowa teoria informacji* („Qualitative Information Theory”), WNT, Warszawa 1970, p. 166.

which transforming was best justified. Gradually, painting techniques allowed less and less precision in representation, and its ambiguity. Finally, in the Avant-garde of the 20th century we have to do with works of art which, in their major part and to a large extent, contain parainformation, i.e., the messages which they carry are, on assumption, ambiguous, difficult to transmit, and, as it were, forcing such type of communication. The perceiver frequently becomes a co-author of the work (e.g., happening).

Taking into consideration our earlier reflections we may claim that the only information we receive from the work of art is the information about its structure. The fact that works of art are recognized (perceived) by many perceivers in a similar way allows to reach a certain level of their recognition and, in result, to inter-subjectivize the knowledge about them. This process issues from the historical development of culture and art as two, reciprocally determining systems. We may speak of the steering course being joined by generating message, i.e., information that, in fact, is parainformation because the work of art is not its source. The work of art is treated here as such a kind of source, which enables or „provokes” attachment of such messages. In this sense a work of art may be treated as a source of parainformation, and in this sense it also parainforms.

#### Additional literature

1. G. Birkhoff, *Aesthetic Measure*, Cambridge, Massachusetts, Harvard University Press 1933.
2. R. Gunzenhauser, *Ästhetisches Mass und ästhetische Information*, Quickborn 1962.
3. H. W. Franke, *Computer Graphics – Computer Art*, Springer-Verlag, Berlin, Heidelberg, New York, Tokyo 1971.
4. M. Eigen, R. Winkler, *Das Spiel*, München 1975.
5. S. Maser, *Kybernetisches Modell ästhetischer Probleme (Ist Ästhetik heute noch möglich?)*, [in:] *Ästhetik heute*, ed. A. Giannaras, UTB, Francke Verlag, München 1974.

Andrzej Nowicki

## Vanini e la „Respublica literaria”

(Liceo Scientifico Statale „Giulio Cesare Vanini”, Casarano 9 V 1996 r.

Odczyt poprzedzający odsłonięcie popiersia Vaniniego (1585–1619),  
patrona szkoły)

Odsłonięcie popiersia odznacza, że chcemy mieć Vaniniego między nami. Warto przy tej okazji zastanowić się nad tym w jaki sposób zmarli mogą uczestniczyć w naszym życiu. Problem form obecności zmarłych w kulturze jest związany z problemem tożsamości człowieka. Nie chodzi tu bowiem o jego ciało i o jego duszę, ale o pozostawione przez niego dzieła. Utożsamiając zmarłego myśliciela z jego dziełami, stawiamy w centrum rozważań nad formami jego obecności w kulturze, życie dzieł.

Dzieła żyją w spotkaniach z czytelnikami. Prawdziwymi spotkaniami są tylko te, w których obaj partnerzy są aktywnymi podmiotami. Aktywność dzieła wyraża się mocą przyciągania, skupiania na sobie uwagi, przekazywania określonych treści, rozbudzania zainteresowania, pobudzania czytelnika do własnej aktywności myślowej.

„Obecność w historii” jest rozumiana na wiele różnych sposobów. Dla jednych „wszystko jest historią”, dla innych istnieje poprzeczka i z tego, co się wydarzyło, tylko to, co znajduje się powyżej tej poprzeczki, zasługuje na włączenie do wydarzeń historycznych. W tym sensie przymiotnik „historyczny” jest terminem wartościującym, nobilitującym fakt, czyn, dzieło, osobę uznaniem jej doniosłości. Inni historycy, przeciwnie, posługują się tym przymiotnikiem dla pomniejszania wartości tego, co dziś posiada, ich zdaniem, znaczenie „tylko historyczne”. Również w odniesieniu do Vaniniego można wyodrębnić u historyków trzy różne postawy: jedni sądzą, że jego wielkość jako myśliciela znajduje się poniżej tej poprzeczki, która oddziela filozofów należących do „historii” filozofii, od tych, których można pominąć w podręcznikach i programach uniwersyteckich; drudzy uważają za swoje zadanie umieszczenie go w jego epoce i sądzą, że całe jego znaczenie sprowadza się do informowania nas o poglądach ludzi określonego okresu historycznego. Jego obecność w naszej kulturze jest jedynie obecnością obiektu muzealnego i dokumentu historycznego, świadectwem przeszłości, która bezpowrotnie minęła. Inni wreszcie twierdzą, że Vanini należy do tych myślicieli, którzy mają coś interesującego do powiedzenia czytelnikom z różnych krajów i epok, a więc także i nam.



Vaniniemu zależało na obecności w „Republice Literackiej”. Trzydzieści lat temu, w odczycie wygłoszonym w Rzymie, 18 I 1967 r., eksponowałem myśl, że celem życia było dla Vaniniego żyć „pro literariae reipublicae emolumento” (De Admirandis, wyd. 1616, s. 492–493), aby swoją działalnością przynieść tej republice największą korzyść, wzbogacając świat cudownych dzieł ludzkich własnymi dziełami. Luigi Corvaglia (1892–1966), który całe życie poświęcił na wyszukiwanie „źródeł”, z których czerpał Vanini, nie znalazł źródła tego fragmentu.

Kilkanaście lat temu znalazłem podobną myśl – wypowiedzianą 20 lat wcześniej – u niemieckiego poety Havekenthala (1567–1595), który podpisywał własne dzieła nazwiskiem łacińskim: Acidalius. W liście do Lipsjusza napisał, że należy żyć „ad aeterna reipublicae musicae commoda” (Epistolae, wyd. 1606, s. 233). Źródłem tego sformułowania są dzieła Giordana Bruna (1548–1600), który określał własną „religię” słowami: „cultus Musarum” lub „ardens erga Musas religio” (Oratio valedictoria z 8 marca 1589 r.). Acidalius był uczniem Bruna na Uniwersytecie w Helmstedt i napisał ku jego czci piękny wiersz (por. A. Nowicki: Una poesia di Valente Acidalio Ad Iordanum Brunum Nolanum Italum publicata nel 1589, „Atti dell’Accademia di Scienze Morali e Politische”, Napoli 1970, s. 320–324). Sądzę, że pochodzący od Bruna i Acidaliusa termin „Republika Muz” jest lepszy od terminu „Republika Literacka”, ponieważ obejmuje nie tylko „literatów”, ale także kompozytorów, malarzy, rzeźbiarzy, architektów, uczonych, wynalazców, a więc wszystkich, którzy służą Muzom czyli Sztuce i Nauce”.

Życie dzieł przejawia się w spotkaniach z odbiorcami, którzy wypełniają „puste pola” treściami zaczerpniętymi z własnej wiedzy, z własnych przeżyć, przemyśleń, pomysłów, stając się w ten sposób współtwórcami czytanych, słuchanych, oglądanych dzieł. Wynika stąd wniosek, że do Republiki Muz należą również i oni; obejmuje ona wszystkich ludzi aktywnie uczestniczących w życiu kulturalnym. Ceniąc nade wszystko świat cudownych dzieł, wykształcenie i twórczość, ludzie należący do Republiki Muz tworzą wielką kulturalną wspólnotę ponad podziałami narodowymi, wyznaniowymi i politycznymi. Można dodać, że wspólnota ta istnieje także ponad podziałami czasowymi: wszyscy, którzy do niej należą są naszymi współczesnymi.

Trudno zgodzić się z poglądem, że – łącząca Bruna, Acidaliusa i Vaniniego – myśl o Republice Muz to tylko „obiekt muzealny”, dokument ilustrujący staroświecki sposób myślenia ludzi z przełomu XVI i XVII wieku. Żyjąc dziś w świecie pełnym nienawiści i zbrodni, w świecie rozpetanych nacjonalizmów, fanatyzmu religijnego, czystek etnicznych, bezsensownych bratobójczych wojen, nie możemy z poczuciem wyższości spoglądać na myślicieli żyjących w epoce, która dawno minęła. Warto wsłuchać się w ich przesłanie, warto przyjrzeć się ich wizji wielkiej wspólnoty ludzi, którzy nade wszystko cenią dobra Kultury, chcą je zachować dla przyszłych pokoleń, pomnażać je własnymi dziełami.

Na zakończenie kilka uwag o posągach, które stawiamy wielkim myślicielom. Zadaniem posagu jest „uobecnienie” osoby, którą posąg wyobraża. Posąg może „reprezentować” osobę, której nie ma, może „odsyłać” do niej, do jej dzieł, ale może być też i tak, że osoba „uobecniona” w posagu jest w nim w pewien sposób „obecna”. Jeżeli posąg jest prawdziwym dziełem sztuki, to zmienia się relacja pomiędzy nim, a tym, co wyraża. Zamówiliśmy posąg, bo odczuwaliśmy potrzebę „uzupełnienia” tego, co wyczytaliśmy z dzieł myśliciela, o jego wygląd. Zachwyceni posągiem odczuwamy potrzebę pogłębienia wiedzy o tym posagu treściami, których będziemy szukać w dziełach myśliciela „mieszkającego w swoim posagu”. W obu przypadkach nie chodzi o utrwalenie rysów twarzy, ale o relację między dziełem sztuki a treścią dzieła filozoficznego.

Biorąc Vaniniego na patrona liceum, umieszczając w liceum jego popiersie, mieszkańcy Casarano chcą w ten sposób podkreślić, że Vanini należy także do nich, a nie tylko do mieszkańców tego miasta, w którym się urodził (Taurisano), a więc, że jest własnością całego półwyspu Salentyńskiego, całej Południowej Apulii. To bardzo piękne i szlachetne przekonanie, że odczuwanie wspólnoty z takim myślicielem jak Vanini jest nobilitacją miasta. Ale nie przeceniajmy więzi etnicznych. Jest przecież wielu Włochów, którzy nigdy nie słyszeli o Vaninim, wielu, którzy nie odczuwają potrzeby poznania jego dzieł. Ludzie, których fascynują myśli Vaniniego, mieszkają także w innych krajach i naprawdę Vanini należy właśnie do nich, nie do wspólnoty narodowej opartej na więzach krwi, ale do wspólnoty kulturalnej, do ponadnarodowej i ponadwyznaniowej Republiki Muz.

Andrzej Nowicki

## Rinascimento e libero pensiero in Italia e in Polonia

(Università degli Studi, Lecce 10 V 1996 r.)

Mówiąc o wolności myślenia jako pewnej wartości, którą należy cenić i o którą trzeba walczyć, myśliciele renesansowi używali następujących narzędzi językowych: *iudicii libertas* (Petrarca, Acidalio), *iudicandi libertas* (Nizzoli), *libertà di spirito* (Bruno), *libertas cogitationis* (Klonowic), *libertas dicendi* (Valla), *libertà de dire* (Bruno), *libertas linguae* (Klonowic), *philosophica libertas* (Bruno), *libertas philosophandi* (Campanella). Wyrażenia te charakteryzowały bądź to, co już istnieje, na przykład Campanella cenił Telesia za przejawioną przez niego „wolność filozofowania”, albo to, czego jeszcze nie ma, a więc pewien stan rzeczy, do którego należy dążyć. Walka o wolność myśli dla siebie (i grupy osób myślących podobnie) była czymś naturalnym u filozofów i u mniejszości wyznaniowych. Nowością było pojawienie się postulatu wolności dla osób inaczej myślących, respektowanie ich prawa do odmienności, do niezgadania się z nami.

W walce o wolność myślenia dla wszystkich chodziło zarówno o wolność w sprawach związanych z religią, jak o wolność prowadzenia badań naukowych. Walkę tę uzasadniano następującymi argumentami:

- natura dała nam rozum, więc mamy obowiązek korzystania z tego daru, myślenia własną głową, patrzenia własnymi oczami, słuchania własnymi uszami,
- skoro istnieje wiele religii, nikt nie może być pewien, że właśnie ta, w której został wychowany, jest jedyną prawdziwą; należy poznać różne religie, żeby wybrać prawdziwą,
- skoro istnieje wiele systemów filozoficznych, należy poznać wszystkie, bo w każdym z nich mogą znajdować się jakieś prawdy albo cenne narzędzia badawcze,
- dążenie do narzucania własnej wiary innym prowadzi do wojen religijnych; ginie wielu ludzi, niszczone są dobra materialne i kulturalne; w interesie państwa leży szerzenie postaw tolerancyjnych i zgodne współzycie ludzi różnych wyznań,
- w interesie rządzących jest posiadanie doradców mających różne poglądy; jeśli patrzą na tę samą sprawę z różnych stron władca uzyskuje wielostronne naświetlenie i szansę podjęcia słusznej decyzji,

- prawdziwa religia nie powinna obawiać się wolności badań naukowych, ponieważ nowe, odkrywane prawdy nie będą znajdowały się w sprzeczności z prawdami religii; zakaz badań musi budzić podejrzenie, że władze, które to czynią, obawiają się odkrycia prawdy. Jeśli prawdy odkryte przez uczonych są sprzeczne z prawdami objawionymi przez religię, to nie uczonych należy zmuszać do wyrzeczenia się odkryć, ale trzeba wypracować nową interpretację objawienia dostosowaną do odkrytych prawd.

Najważniejszy argument przemawiający za absolutną swobodą rozważań filozoficznych i badań naukowych wypracował Giordano Bruno, twierdząc, że skoro rzeczywistość będąca przedmiotem badań jest wielokształtna, to wolność filozoficzna polegająca na wynajdywaniu wciąż nowych punktów widzenia i nowych metod badania a więc na rozszerzającej się różnorodności systemów filozoficznych jest najlepszą drogą do uchwycenia przedmiotu badań w jego obiektywnej wieloaspektowości.

Kotarbiński rozważał też pytanie: czy te rzeczy, które mają nadejść, już jakoś są takie a nie inne i stać się już innymi nie mogą? Stojąc na stanowisku determinizmu, Kotarbiński dał na to pytanie odpowiedź pozytywną. Tak, są pewne rzeczy, których kres dopełni się w przyszłości ale one już się jakoś stały i dzieją. Proces ten, który już dziś można z całą pewnością stwierdzić, zakończy się jednak w dającej się mniej lub bardziej dokładnie określić przyszłości. Jako przykład takiego procesu podaje Kotarbiński przyszłą śmierć naszą, która już jest prawdą od chwili naszych narodzin. Możemy już dziś wydać sąd prawdziwy, stwierdzający posiadanie przez pewien przedmiot (człowieka) przyszłej śmierci, jako cechy<sup>3</sup>.

Wszystkie więc rzeczy, stwierdza Kotarbiński, można podzielić na zdecydowane i niezdecydowane. Zdecydowane zaś na istniejące i nieistniejące. To prawda, istnieje wiele rzeczy już zdecydowanych przez swą strukturę i rządzące nimi prawa, ale równie wiele rzeczy przyszłych jest jeszcze niezdecydowanych, jest zależnych od naszej wiedzy i naszego działania. Poza tym więc, co zrobić musimy, istnieje jeszcze to, co zrobić możemy. Na tym (wolności, możliwości) zasada się właśnie twórczość.

Tylko sąd egzystencjalny może być sądem prawdziwym lub fałszywym. Sąd możliwy nie jest natomiast ani prawdą, ani fałszem: Jeśli coś można zrobić, stworzyć, to nie jest prawdą, że to już jest. To, co dziś nie jest prawdą ani fałszem, bo się jeszcze nie dokonało i daje nam jako możliwość pole działania (jest niezdecydowane), jutro, kiedy się już dokona, dzięki naszej aktywności, stanie się prawdą lub fałszem. Warunkiem możliwości stworzenia czegoś jest to, aby sąd twierdzący o tym czymś nie był ani prawdą, ani fałszem. Twórczość jest faktem – stwierdza Kotarbiński – jeśli w zakresie dostępnej nam rzeczywistości możliwe jest w danej chwili zarówno istnienie jakiejś przyszłej rzeczy, jak i jej nieistnienie, tzn. zarówno sąd o niej twierdzący, jak i przeczący są możliwe<sup>4</sup>.

Tak więc wyłącznym przedmiotem wszelkiego czynu jest to, co może być i może nie być, co nie jest konieczne, ani niemożliwe. Sfera rzeczywistości nie jest sferą czynu. Sfera czynu odnosi się do tej części przyszłości, która jest jeszcze niezdecydowaną, niegotową, a więc od nas, od naszej aktywności zależy.

Rozprawa Kotarbińskiego w lwowskim środowisku filozoficznym dyskutowana była już w roku 1912. Do dyskusji nad poruszonymi w niej kwestiami włączył się m.in. Stanisław Leśniewski. W semestrze letnim 1912 roku, na posiedzeniu „Kółka filozoficznego” Uniwersytetu Lwowskiego, wygłosił odczyt *O zasadach wyłącznego środka*. Wyniki tych m.in. odczytów posłużyły Leśniewskiemu do przygotowania rozprawy pt. *Krytyka logicznej zasady wyłącznego środka*. Datowana jest: San Remo w marcu 1913 roku. W rezultacie przeprowadzonego tam dowodu Leśniewski otrzymał wynik: „...jeżeli zdanie nie jest

---

<sup>3</sup> Tamże, s. 124.

<sup>4</sup> Tamże, s. 126. Powyższe rozważania kontynuował Kotarbiński także w rozprawie z 1913 roku pt. *Teoretyk i praktyk wobec przyszłości*, w: tenże, *Wybór pism*, t. 1, op. cit.



prawdziwe, to jest fałszywe, a jeżeli nie jest fałszywe, to jest prawdziwe. Błędnym musi być wobec tego mniemanie Kotarbińskiego, iż bywają zdania, które nie są ani prawdziwe, ani fałszywe”<sup>5</sup>.

Spór Leśniewskiego z Kotarbińskim był w istocie kontynuacją innego sporu, a mianowicie sporu z Janem Łukasiewiczem na tle opublikowanej przez tego ostatniego w 1910 roku rozprawy pt. *O zasadzie sprzeczności u Arystotelesa*, gdzie stwierdza się m.in., iż zasada sprzeczności nie ma wartości logicznej, a co najwyżej wartość praktyczno-etyczną<sup>6</sup>. Otóż w odpowiedzi Łukasiewiczowi pisze Leśniewski w 1911 rozprawę pt. *Próba dowodu ontologicznej zasady sprzeczności*, którą opublikował w „Przeglądzie Filozoficznym” t. XV, z. 2, 1912 r. W pracy tej dowodzi, wbrew Łukasiewiczowi, wartości logicznej zasady sprzeczności. Czyni to za pomocą analizy logicznej, wychodząc od definicji przedmiotu przyjętej przez Łukasiewicza, tj. że żaden przedmiot nie może tej samej cechy zarazem posiadać i nie posiadać.

Również w rozprawie *Czy prawda jest wieczna, czy też wieczna i odwieczna* z 1913 roku wystąpił Leśniewski przeciwko pogładowi głoszonemu w omawianej wyżej rozprawie Kotarbińskiego, opowiadając się za: „Bezwzględna i niezmienna, nie dająca się zniszczyć, odwieczna i wieczna prawda”<sup>7</sup>. Wyraził przy tym następującą krytyczną uwagę na temat tendencji pragmatycznych ujawniających się w filozofii polskiej: „Powoli zaczynają «stwarzać» prawdy nawet przedstawiciele tego teoretycznego obozu, który się skupia dookoła Uniwersytetu Lwowskiego i profesora Kazimierza Twardowskiego, to znaczy tego obozu, w którym tak długo wierzono, że sąd jakiś jest prawdziwym zawsze, «bezwzględnie», że więc jest prawdziwym bez względu na to czy jest pożytecznym czy szkodliwym, czy pomaga przewidzieć przyszłość, czy też nie pomaga, czy jakimś uczonemu spodobało się «stworzyć» odnośną «prawdę», czy też dany uczony od «twórczości» się powstrzymał itp. Żadnej prawdy stworzyć nie można”<sup>8</sup>.

Kazimierz Twardowski odniósł się do tekstu Kotarbińskiego na temat wieczności i odwieczności prawdy w wykładzie akademickim z 1913/1914 r. Wspomniał tu też o wystąpieniu Leśniewskiego, choć jego stanowiska nie zreferował. Wobec poglądów Kotarbińskiego zgłosił natomiast pewne wątpliwości odnoszące się tak do koncepcji prawdy, jak również konsekwencji jego stanowiska deterministycznego.

Według Twardowskiego tezę Kotarbińskiego, iż z prawdziwością sądu orzekającego istnienie zdarzenia przyszłego łączy się konieczność owego zda-

---

<sup>5</sup> S. Leśniewski, *Krytyka logicznej zasady wyłączonego środka*, Przegląd Filozoficzny 1913, R. XVI, s. 351.

<sup>6</sup> J. Łukasiewicz, *O zasadzie sprzeczności u Arystotelesa*, Warszawa 1910, s. 152.

<sup>7</sup> Nowe Tory 1913, R. VIII, s. 528.

<sup>8</sup> Tamże, s. 516.

rzenia, można rozumieć dwojako<sup>9</sup>. Otóż po 1) jako **konieczność** przyszłego zdarzenia (ono musi nastąpić), które jest warunkiem **prawdziwości** sądu stwierdzającego rzeczywistość przyszłego zdarzenia, i po 2) jako konstatacja, że zdarzenie **musi** nastąpić, jeśli sąd dzisiejszy, stwierdzający rzeczywistość przyszłego zdarzenia jest **prawdziwy** (tu konieczność przyszłego zdarzenia jest **następstwem** prawdziwości sądu).

Pozostaje więc do rozważenia: 1) czy sąd stwierdzający rzeczywistość zdarzenia przyszłego jest logicznym następstwem zdarzenia, 2) czy też zdarzenie przyszłe zależy od sądu. Przy przyjęciu pierwszej możliwości, zauważył Twardowski, nie trzeba zakładać **konieczności** zdarzenia. Wystarczy aby w przyszłości dane zdarzenie wystąpiło. Tu **konieczność** nie musi więc być uznana za warunek prawdziwości sądu stwierdzającego rzeczywistość przyszłego zdarzenia. Jeśli zaś uznać, iż wystąpienie zdarzenia zależy od wydania prawdziwego sądu, stwierdzającego rzeczywistość przyszłego zdarzenia, to i tu owo „**musi**”, które odnosi się do zdarzenia, nie oznacza przyczynowego zdeterminowania przyszłego zdarzenia. Wystarczy zdaniem Twardowskiego, jeśli sąd stwierdzający rzeczywistość przyszłego zdarzenia jest prawdziwy, a wówczas zdarzenie nastąpi<sup>10</sup>.

Trudność w interpretacji stanowiska Kotarbińskiego bierze się więc stąd, iż nierozróżnia on **możliwości** stwierdzenia już dzisiaj, czy sąd jest prawdziwy albo mylny, od **faktycznego stwierdzenia** prawdziwości albo mylności danego sądu. Owo „**musi**” występujące w rozważaniach wyżej przez Twardowskiego dwóch interpretacjach poglądu Kotarbińskiego, dotyczy w istocie logicznej konieczności, tj. zależności prawdziwości sądu „zdarzenie nastąpi” od prawdziwości sądu „przyszłe zdarzenie jest”.

Przywołane tu rozróżnienia powrócą przy okazji analiz prawa przyczynowości i stosunku Twardowskiego to teorii wolności woli. Absolutyzm epistemologiczny, za którym opowiadał się ten uczony, posłużył mu też do poddania krytyce relatywizmu uzależniającego prawdziwość treściowo jednoznacznie określonych sądów od subiektywnych warunków aktu sądenia.

---

<sup>9</sup> K. Twardowski, *O sceptyczmie etycznym*. Wykładów z etyki część II. Przygotowania do druku I. Dąbska, Etyka 1971, nr 9. Twardowski posiłkuje się tu poglądami Hansa Pichlera.

<sup>10</sup> Tamże, s. 189–190.

Ryszard Jadczyk

## Przyczynek do pojęcia kompromisu

(Oddział PTF Olsztyn, 17 V 1996 r.)

Terminy: etyka polityki, etyka pracy, etyka biznesu, etyka walki, znajdują się już od dawna w centrum rozważań teoretycznych, z których płyną też wskazania praktyczne. Tyczą pewnych obszarów aktywności ludzkiej, które z różnych, ale zawsze ważnych względów, winny być przedmiotem uważnej penetracji i refleksji etycznej.

Zapewne do takich form kontaktów międzyludzkich, podlegających ocenie etycznej i wymagających unormowania, należy **kompromis** i to zarówno wówczas, gdy oznacza on jedną z form komunikowania się społecznego, jak i założony (projektowany) cel określonych działań.

Sam problem kompromisu wynika z faktu istnienia wielorakich zależności i związków, w jakie wchodzi między sobą jednostki i grupy ludzkie w procesie komunikowania się, współpracy i wymiany usług. Wymusza to konieczność wzajemnego respektowania podstawowych uprawnień tych grup i jednostek. Świadome przyjmowanie i respektowanie praw innych do tego, co sami cenimy i co gotowi jesteśmy ochraniać, staje się w końcu płaszczyzną, na której dokonuje się kulturowa integracja ludzi. Wymaga ona wprawdzie zwykle pewnego minimum warunków materialnych, ale głównie jest wyrazem określonego etapu rozwoju intelektualnego i moralnego jednostek. Zwłaszcza ów poziom moralny decyduje o zdolności do wrażliwości, współczucia, życzliwości, współpracy.

Oto przesłanki, które obiektywnie sprzyjają dążeniom kompromisowym:

- 1) **Niejednorodność człowieczego „Ja”**. Człowiek jest przede wszystkim jednostką biologiczną. Pewne typowe i wpływające na życie grupowe zachowania człowieka związane są z regulatorami zdeterminowanymi biologicznie. Mimo rozwoju psychofizycznego jest on w sensie egzystencjalnym wciąż tym samym człowiekiem. Z drugiej strony faktem jest odmienność poszczególnych etapów życia tej samej jednostki, nie tylko w sensie czasowym, ale także charakterologicznym, intelektualnym i moralnym. Jednostka ludzka, mimo swej tożsamości, rzecz by można, gatunkowej, jest więc w istocie na każdym etapie swego życia innym człowiekiem, mogącym świadomie na nie wpływać; przejawiać różne zachowania, głosić różne poglądy. Aby tak się działo, musi posiadać zdolność do kompromisu.

- 2) **Supozycyjny i probabilistyczny charakter sądów o świecie.** Obok sądów, w których stwierdza się lub zaprzecza realne istnienie przedmiotu, występują też stany psychiczne ukierunkowane poznawczo, którym brak momentu przekonaniowego. To **supozycje**. Na określenie tych stanów używa się takich wyrażzeń, jak: przypuszczenie, wątpienia, wskazanie, rozważanie wątpliwości. Supozycje („niby sądy”) można traktować jako etap przejściowy w drodze do prawdy, choć trzeba pamiętać, że nie każdy szereg supozycji musi przejść w przekonanie. **Probabilizm** zakłada natomiast niepewność naszych rozpoznań lub pragnień tyczących się przyszłych stanów rzeczy. Supozycyjny i probabilistyczny charakter wielu naszych sądów o świecie sprzyja postawie adogmatycznej, a tym samym skłania do kompromisu.
- 3) **Progodnościowe nastawienie dążeń ludzkich.** Każdy człowiek potencjalnie posiada **godność**, choć nie każdy ma poczucie tej godności własnej. Można przyjąć, że godność ma ten, kto jest słusnie przekonany o posiadaniu przez siebie wartości, z których obroną związane jest jego poczucie godności i kto z tego powodu uważa, że inni mogą go darzyć szacunkiem. Ta dbałość o godność własną (honor, cześć) czyni ludzi, niezależnie od ich przekonań, światopoglądowych czy filozoficznych, zdolnymi do zachowań moralnych wobec innych, do unikania wszystkiego, co zasługiwałoby na pogardę i mogłoby być oceniane jako niegodne. Niebagatelną rolę odgrywają tu wszelkie skłonności altruistyczne.

W takim procesie, jakim jest kompromis, da się wyróżnić kilka jego faz:

- a) Etap wstępny to **zawieszenie sporu**. Na tym etapie z arsenału dotąd stosowanych środków i metod sporu, eliminuje się te najbardziej jawne, drastyczne, przy czym treść idei (doktryny) pozostaje niezmienną;
- b) **Rezygnacja** z części wcześniej głoszonych treści lub demonstrowanych postaw – tych najbardziej radykalnych, konfliktogennych. W innym ujęciu każda ze stron sporu zrzeka się części swych roszczeń, a przez to przestaje istnieć ów stosunek sprzeczności, rodzący konflikt interesów. Przy czym chodzi tu o interesy sprzeczne, a nie różne;
- c) **Prezentacja stanowisk** – z nastawieniem na wysuwanie punktów stycznych, możliwych do przyjęcia przez strony sporu. Idzie o takie sprecyzowanie warunków i sposobów, w których nieuniknione sprzeczności między dążeniami i działaniami jednostek lub grup byłyby najmniejsze. W rezultacie może dojść do pewnej identyfikacji interesów. Ogromną rolę pełni w tym procesie **język**, dzięki któremu prowadzi się dialog. **Dialog** to jedno z kluczowych pojęć języka komunikacji. **Spotkanie stron** a następnie **dialog** pomiędzy grupami, ale także pomiędzy jednostkami i jednostką a grupą, zapowiada przełom w stosunkach między nimi, rodzi nadzieję na rozumienie i porozumienie. Pamiętać jednak trzeba, że język może też służyć do zafalszowania rzeczywistości.
- d) **Negocjacje**. To etap zwykle niewralgiczny, decydujący o szansach na kompromis. Wypracowano już liczne procedury negocjacyjne – w polityce,

w ekonomii itd. – uwzględniające konkretne uwarunkowania i bariery, będące do dyspozycji metody i techniki. Z punktu widzenia etyki ważny jest **styl negocjowania**. Można oto mówić o stylu aprobowalnym i nieaprobowałnym. Ten ostatni kojarzony jest zwykle z **nieetycznymi rodzajami działania**, takimi jak np.: podawanie nieprawdziwych danych, wprowadzanie w błąd, szantaż, przekupstwo, eskalacja warunków – groźby, chwiejność – niedotrzymywanie warunków. Pewne zachowania w procedurach negocjacyjnych odrzucane są też jako te, które są „poniżej godności” własnej (stron).

- e) **Unormowanie zachowań**, tj. określenie stanów posiadania i stosunków wzajemnych (ewentualnie wspólnych celów) w imię realizacji wartości cennych dla stron pozostających dotąd w konflikcie, bądź też dla strony trzeciej (np. dziecka w małżeństwie).

U podstaw każdej formy kompromisu leży pewna koncepcja człowieka, celu i sensu jego życia.

**Tak więc za kompromis można uznać porozumienie z innymi osiągnięte zwykle w drodze procesu wzajemnych ustępstw w imię wartości wspólnych. Te wartości mogą być jasno wyartykułowane, mogą też nie znaleźć swego literalnego wyrazu.**

Ocena kompromisu, niezależnie od celu, jaki mu przyświeca (jaki deklaruje strona), zależy w dużej mierze od zakresu owych ustępstw. Ogólnie można powiedzieć, że idzie o **racjonalne ustępstwa**, tj. takie, które nie naruszają elementarnych praw (interesów–potrzeb) każdej ze stron sporu.

Można założyć zależność między stopniem i rodzajem kompromisu a przyczynami jego zawarcia. Ograniczając się do rozpatrzenia **kompromisu dla tworzenia**, a pomijając możliwy wariant **kompromisu dla niszczenia** (drugich), przyjmuję, że do kompromisu dąży się ze względu na: 1) dobro własne każdej ze stron, 2) dobro osoby (strony) trzeciej, 3) dobro wspólne. Przy czym może tu chodzić zarówno o dobro (wartość) rzeczywiste, jak i urojone. Deklarowane intencje mogą zaciemniać intencje ukryte (niejasne). Wskazanie na kompromis, jako na cel szczyrych dążeń, może przysłańcać cele doraźne. Zauważmy też, że w dążeniu do kompromisu motywowanego względem na dobro wspólne (interes) pojawia się niebezpieczeństwo łatwego przejścia od kategorii **my** do kategorii **ja**. Przyczyny tego zjawiska tkwią m.in.: w hipotetycznym charakterze samego pojęcia **dobra wspólnego**, oraz w tym, że w sprawie dobra własnego jesteśmy bardziej kompetentni niż w sprawie dobra drugich (możemy źle rozpoznać i interpretować dobro cudze).

Kompromis, mimo że w swej argumentacji może brać pod uwagę fakty przeszłe i terażniejsze, dotyczy przyszłości. Przedmiotem dążeń kompromisowych jest tylko to, co może być i może nie być, co nie jest konieczne ani niemożliwe. Pole kompromisu może być wąskie bądź szerokie, ale zawsze odnosi się do tej części przyszłości, która jest jeszcze niezdecydowana, niegotowa, a więc zależna od nas, od naszych działań bądź zaniechań. W tym też kontekście należy oceniać charakter dążeń (czynów) kompromisowych.



Postawa kompromisowa jest, pod pewnymi względami, bliska postawie konformistycznej. Ludzie w życiu społecznym, wchodząc w skomplikowane stosunki między sobą, odczuwają potrzebę bezpieczeństwa, przynależności, uznania. Są to dobra cenne i godne realizacji, jeśli nie wyradzają się w programy konformizm, grożący zaprzeczeniem swojej integralności, wyparciem się własnego „ja”, wyrachowaniem i obłudą.

Typowym przykładem postawy, która wykracza przeciw wymogom ludzkiej solidarności i może uniemożliwiać kompromis, są różne formy partykularyzmu. Na przeszkodzie przejawiania zachowań kompromisowych stoi też złe pojęta ambicja.

Kompromis, jako wartość w życiu publicznym, ma głębsze, racjonalne podłoże wówczas, gdy jest pewną formą i dowodem zarazem na przełamywanie stereotypów i uprzedzeń, gdy zwiastuje nowy, szerszy, nieegoistyczny punkt widzenia spraw i ludzi. Tak się dzieje wówczas, gdy zwycięża взгляд na dobro nadrzędne, poczucie tożsamości czyli solidarności z innymi na gruncie np. wartości uniwersalnych.

Ogólnie trzeba stwierdzić, że każda ugoda, ustępstwo, pojednanie, winno być oparte na wzajemnym poznaniu racji i ich zrozumieniu. To bowiem, w konsekwencji, może dopiero doprowadzić do uznania tych racji i ich respektowania. Powodzenie realizacji poszczególnych etapów procesu dochodzenia do kompromisu zależy w dużej mierze od stanu świadomości stron uczestniczących w sporze, a zwłaszcza od:

- 1) stopnia akceptacji samej myśli o kompromisie. Tu potrzeba przełamania nieufności, oporów przed nieznanym oraz uznania, co psychologicznie jest bardzo trudne, że strona wobec której pozostajemy w sporze, może przejawiać szczerą intencję do zawarcia kompromisu (pójścia na kompromis);
- 2) wagi i charakteru roszczeń własnych, a także aprobowanych granic rezygnacji z tych roszczeń. Posiadanie przez jednostkę określonych potrzeb, bądź ich brak, nie stanowi przywileju ani nie jest też karą. Zwykle człowiek dąży z całą mocą do ich zabezpieczenia. Myśl o ich ograniczeniu nie jest łatwa do przyjęcia a określenie granic, do których gotowi bylibyśmy na rezygnację z nich, możliwe jest tylko empirycznie;
- 3) siły woli, determinującej strony do osiągnięcia kompromisu. Taką rolę wewnętrznego przymusu może stanowić np. szacunek dla prawa moralnego. Ów szacunek z kolei może być żywiony ze względu na: treść, jakie jego normy zawierają, na logiczną koherencję oraz na restytucyjny charakter.

Kompromis musi się jednak opierać na uznawanych przez wszystkie strony regułach postępowania. W przeciwnym razie jedna ze stron może się znaleźć w sytuacji, w której ustępliwość, a więc godność do kompromisu może być nadużyta.

Można więc i trzeba mówić o **etyce kompromisu**, tj. zbiorze reguł, jakie winny obowiązywać przy normowaniu stosunków ze stroną, z którą pozostawa-

ło się w konflikcie. Do nich należą zasady: ograniczonego zaufania, lojalności i parytetu, tj. współmierności w zaciąganych zobowiązaniach.

W praktyce problem polega na tym, aby uznając pewne zasady za nieprzekraczalne i będąc wiernymi głęboko motywowanym ideałom, uwzględniać także taki kontekst przejawiania się indywidualnych racji, idei czy etosów życia, który pozwala im współistnieć ze sobą i realizować się, w możliwie pełnej formie, dzięki kompromisowi właśnie.

Zakłada się tu, że tylko w stanie ładu moralnego (a także prawnego), mogą się realizować w pełni prawa jednostek i grup społecznych. To oznacza uznanie prawa do przeciwstawienia się tym zjawiskom, które prowadzą lub mogą prowadzić do chaosu.

Faktem jest, że jesteśmy wciąż skazani na zawieranie kompromisów. To jednak nie oznacza, aby kompromis uznać za wartość samoistną. Zwykle czemuś służy, coś obiecuje, do czegoś zobowiązuje, coś za sobą pociąga. Opowiadając się przeciw gloryfikacji kompromisu i traktowaniu go jako sposobu bycia, uznać go jednak można za skuteczną formę komunikacji społecznej i jedną z metod zmierzających do rozładowania konfliktów i normowania życia publicznego.

Leon Gumański

## Na drodze ku ideałowi uniwersytetu. Aspekt moralny

(Polskie Towarzystwo Filozoficzne, Oddział w Toruniu, 24 X 1996 r.)

W kręgach ludzi nauki pojawiają się dość często publiczne wypowiedzi mające za przedmiot problem, jakim celem mają służyć uniwersytety, jakie zadania i normy winny być spełnione przez ich pracowników. Formułowane są przy tym postulaty kierowane nie tylko do członków środowiska akademickiego, lecz także do ogółu społeczeństwa, wśród którego uczelnie egzystują. Co więcej, wysuwane bywają wyraźne żądania adresowane do władz, od których działalność uniwersytetów jest uzależniona.

Jednym z tych, którzy chętnie zabierali głos w takich sprawach, był Tadeusz Czeżowski (1889–1981), niegdyś kierownik Departamentu Nauki i Szkół Wyższych w Ministerstwie Wyznań Religijnych i Oświecenia Publicznego, potem współorganizator i profesor Uniwersytetu Stefana Batorego w Wilnie oraz po II Wojnie Światowej Uniwersytetu Mikołaja Kopernika w Toruniu. Niejednokrotnie pisał on na temat tego, jakimi powinny być uniwersytety i ludzie uprawiający naukę. W pismach jego można już znaleźć pewne ujęcie tych pryncypiów, które później wymienione zostały w bolońskiej Wielkiej Karcie Uniwersytetów Europejskich z 1988 r. Nie ma w tym niczego dziwnego, ponieważ poglądy na istotę i rolę uniwersytetów kształtowały się stopniowo w trakcie dziejów, pod wpływem zmieniających się sytuacji, w jakich uczelnie znajdowały się w różnych krajach, nie tylko europejskich. Czeżowski sam nie wymyślił wszystkich głoszonych przez siebie zasad, otwarcie powoływał się na wypowiedzi swego mistrza, Kazimierza Twardowskiego, oraz na trochę wcześniejsze sformułowania Teobalda Zieglera. Przypominał też, że prekursorem idei uniwersytetu jako instytucji badawczej i zarazem szkoły zawodów akademickich był w średniowieczu Piotr Abelard, a w Polsce Hugo Kołłątaj – jeszcze przed Wilhelmem Humboldtem – wcielał ją w życie, reformując uniwersytet krakowski i wileński. Czeżowski uważał za niezbędne harmonijne powiązanie prac badawczych z aktywnością dydaktyczną, bez prymatu jednej działalności nad drugą. Jednakże za główne zadanie uniwersytetu uznał kształcenie indywidualności twórczych poprzez wyrabianie samodzielności myślenia, tę zaś – jego zdaniem – osiąga się dzięki kulturze intelektualnej, moralnej i estetycznej. Kulturę intelektualną uzyskuje się w trakcie wdrażania w metody badania naukowego oraz studiowania ogólnej teorii nauk i logiki. Wierzył, że zaprawa naukowa wyrabia zalety takie, jak: wytrwałość, systematyczność, dokładność,

sumiennosc, rzetelnosc, skromnosc i odwaga przekonana. Kulture moralna poj-  
mowal niemal sokratycznie. Posiada ja ten, kto wie co dobre a co zle i dazy do  
dobra, unikajac zla. Podobnie kultura estetyczna jest wiedza o tym co piekne i  
dbaoscia o piekno, czyli lad, harmonie, umiar<sup>1</sup>. Osobowosciami tworczy-  
musza byc przede wszystkim profesorowie i docenci uniwersytetu, a naczelnym  
celem ich dzialalnosci winno byc bezwzgladne sluzenie prawdzie.

Snujac swe rozważania o ideale uniwersytetu<sup>2</sup> i deontologii pracownika  
naukowego<sup>3</sup>, Tadeusz Czeżowski zdawał sobie sprawę z zagrożeń i trudności  
w realizacji postulatów, jakie zgłaszał. Stawiał np. pytanie, czy zasada bez-  
względnego służenia prawdzie da się utrzymać we wszelkich okolicznościach<sup>4</sup>.  
Przypominał proces Galileusza, a swoje przemówienie na uroczystości z okazji  
osiemdziesięciolecia jego urodzin, zorganizowanej przez Uniwersytet Mikołaja  
Kopernika, zakończył słowami: „Narażam się być może na zarzut, że kreślę  
obraz wyidealizowany, daleki od rzeczywistości, że oddaję się marzeniu. Na to  
odpowiem – nie lekceważmy marzeń, bo jest w nich niejednokrotnie potencjal-  
na korekta niedobrej rzeczywistości”<sup>5</sup>.

Spoza zacytowanych słów Czeżowskiego wyraźnie przeziiera jego świa-  
domość, iż nie wszystko w realiach życia uniwersyteckiego jest zadowalające.  
Świadomość taką z podobnych bądź odmiennych względów ma wielu innych  
pracowników nauki. Rodzi ona krytykę i żądania. Zgłaszanie dezyderatów,  
wskazywanie na potrzeby nauki i szkolnictwa jest w warunkach względnej  
swobody czynnością chętniej podejmowaną, kiedy adresatem jest władza lub  
określone grupy do społeczności akademickiej nie należące. Mówi się wówczas  
publicznie, otwarcie, bez zażenowania. Jednakowoż istnieje również wiele –  
bezpośrednio związanych z działalnością uniwersytetów i ludzi nauki – zjawisk,  
o których pisze się powściągliwie i rzadko, bądź tylko rozmawia prywatnie,  
poufnie, z poczuciem, iż nie należy tego ujawniać nawet wtedy, gdy zjawiska te  
uznaje się za oburzające i dla rozwoju nauki czy edukacji szkodliwe. Chodzi tu  
o fakty spotykane w życiu akademickim a podlegające negatywnej ocenie, dość  
często moralnej. Nie należy tych faktów ukrywać. Przeciwnie, powinny zostać  
wyciągnięte na światło dzienne, zbadane w aspekcie przyczynowo–skutkowym  
a ich szkodliwość oszacowana i podana do wiadomości powszechnej, gdyż tyl-  
ko w ten sposób można ich uniknąć albo przynajmniej ograniczyć częstotliwość  
ich występowania. O niektórych rodzajach takich faktów już pisano.

---

<sup>1</sup> Tadeusz Czeżowski (1970), *O ideale uniwersytetu*, Studia Filozoficzne, nr 3, Prze-  
druk w *Tożsamość uniwersytetu. Antologia tekstów profesorów Uniwersytetu Mikołaja  
Kopernika*, Toruń, 1994.

<sup>2</sup> Tadeusz Czeżowski (1970), *Loco citato*.

<sup>3</sup> Tadeusz Czeżowski (1967), *W sprawie deontologii pracownika naukowego*, *Etyka*,  
nr 2.

<sup>4</sup> Tadeusz Czeżowski (1967), *Loco cit.*

<sup>5</sup> Tadeusz Czeżowski (1970), *Loco cit.*

I tak np. Nicholas Jardine w swej książce *The Scene of Inquiry. On the Reality of Questions in the Sciences*<sup>6</sup> stwierdza, że nowsze badania socjologiczne i historyczne wykazały, iż w naukach ważną rolę grają autorytety, ukryte interesy oraz retoryczna i estetyczna wrażliwość uczonych. Jakże fakt ulegania wpływom autorytetów pogodzić z obowiązującą w naukach racjonalnością? Przecież ona wymaga niezawisłości przekonań, niedogmatyczności, krytycyzmu. Podkreślał to m.in. Klemens Szaniawski, wskazując przy tym etyczne aspekty racjonalności. On zwracał też uwagę na zależność stosowanych form uzasadniania od etycznych standardów badacza poszukującego prawdy<sup>7</sup>. Istotnie, działalność naukowa – jak każda działalność – podlegać może ocenom pod różnymi względami, a w szczególności z punktu widzenia zasad moralnych. Pewne sposoby postępowania są powszechnie potępione w środowisku akademickim, toteż występują rzadko, zwłaszcza kiedy są łatwo wykrywalne. Tak np. Dopuszczenie się plagiatu traktowane jest jako swoista odmiana kradzieży i pojawia się sporadycznie, być może dlatego, iż nie daje się ukryć. Warto jednak podkreślić w tym miejscu, że oskarżenie o plagiat powinno być formułowane bardzo ostrożnie, po wykluczeniu przypadkowej zbieżności tekstów czy kongenialności twórców. Historia nauki przecież poucza, że zupełnie takie same pomysły powstają nieraz niemal równocześnie, aczkolwiek całkowicie niezależnie.

Zauważmy także na marginesie zjawiska plagiatu, że prawdziwy wynik naukowy prac badawczych nie powinien być uznany za własność prywatną, bo jego opublikowanie zmierza do tego, żeby stał się powszechnie dostępny, by poszerzył wiedzę ogólnoludzką. Mamy tu przykład swoistej kolizji interesu nauki, będącej dobrem wspólnym całej ludzkości, z interesem osobistym jej poszczególnych twórców. Szczególnie ostro problem ten zarysowuje się w sferze wydawniczej oraz na styku nauki z techniką, czyli w dziedzinie praktycznych zastosowań osiągnięć naukowych, kiedy to dołączają się interesy ekonomiczne różnych grup społecznych, zwłaszcza wydawców, producentów i handlowców, zaś system regulacji prawnych stoi na straży partykularnych roszczeń do dóbr, do których pojęcie własności w zasadzie nie powinno się w ogóle odnosić.

Czyż jednak można z etycznego punktu widzenia negatywnie ocenić tendencje pracownika naukowego do ochrony swego prawa do rezultatów własnej działalności naukowej, jakże częstokroć uciążliwej, żmudnej, długotrwałej i narażonej na niepowodzenia, a nieraz nawet na niebezpieczeństwa? Wydaje się, że nie. W każdym razie odmówienie mu tego prawa wywołałoby fatalne skutki dla nauki, ponieważ ambicja i potrzeby materialne – nie ma co ukrywać – należą do głównych motorów napędzających jego aktywność zawodową. Niewątpliwie

---

<sup>6</sup> Oxford, 1991.

<sup>7</sup> Klemens Szaniawski (1982), *Plus ratio quam vis*, w: *Dialectics and Humanism*, nr 1.



pełna anonimowość pracy naukowej pozbawiłaby twórców nauki satysfakcji ambicjonalnej, a z drugiej strony cofnięcie im pewnych korzyści finansowych stanowiłoby dla wielu z nich uniemożliwienie – ze względu na rozmaite potrzeby i zobowiązania – pozostawania w zawodzie.

Z wyraźnie negatywną oceną społeczną wiążą się przejawy konformizmu, spotykane również w środowisku akademickim. Z uwagi na rozwój nauki postawa konformistyczna jest zjawiskiem niepożądanym, bo nie sprzyjającym albo wręcz hamującym postęp. Motywacje tej postawy mogą być wszakże rozmaite, czasem egoistyczne, nieraz natomiast altruistyczne, toteż ocena moralna winna uwzględniać faktyczne motywy postępowania. Nie należy przy tym zapominać, że to co wydaje się objawem konformizmu może po prostu być rezultatem podatności na sugestię, wynikiem nieuświadomionego wpływu autorytetu i z tego względu świadczy co najwyżej o braku krytycyzmu lub o niedostatkach wiedzy, nie podlega zaś negatywnej ocenie moralnej. Zresztą zdarza się dość często, że konformizm jest tylko pozorny. Przykłady liczne można znaleźć w historii, a zwłaszcza mieliśmy je w niedalekiej przeszłości, kiedy to czynniki polityczne narzucały w niektórych dyscyplinach obowiązek głoszenia określonych poglądów o charakterze ideologicznym. Wówczas co odważniejsi reprezentanci tych dyscyplin, po wstępnych deklaracjach popierających ideologię bądź też po powołaniu się na jej twórców, przechodzili do rozważań własnych, które już niewiele miały wspólnego z narzuconą doktryną. W każdym razie nie wolno od wszystkich pracowników nauki oczekiwać tego, by mieli odwagę Giordano Bruno, zwłaszcza pamiętając, że nawet tak wybitny uczony jak Galileusz musiał w końcu poddać się przemocy.

Tendencje konserwatywne na ogół rozwijają się i potęgują z wiekiem człowieka. Profesorowie i docenci to przeważnie ludzie mający młodość poza sobą. Nic zatem dziwnego, że stwierdzono wśród pracowników nauki przejawy niechęci do zmiany przekonań<sup>8</sup> graniczące ze skostnieniem i nietolerancją wszelkiej innowacji zmuszającej do rewizji poglądów, a przede wszystkim takich, które aktualnie są uznane powszechnie w kręgu specjalistów lub związane z wartościami akceptowanymi uczuciowo. Niewątpliwie konserwatyzm poznawczy jest czynnikiem hamującym i mocno opóźniającym postęp nauki, która przecież dotąd niejednokrotnie w swych dziejach rozwijała się dzięki radykalnym przełomom w pojęciach, sądach albo metodach. Ocena moralna wszakże tej formy konserwatyizmu uzależniona być musi od tego, czy dana osoba zdaje sobie sprawę z nurtującej ją skłonności i czy w ogóle jest jeszcze w stanie zrozumieć idee odmienne od tych, do których przywykła.

Od konserwatyizmu należy odróżnić asekuranctwo, z którym również można się spotkać w środowisku ludzi nauki. Tchórzliwość wyływająca z niedowierzania sobie samemu jak i obawa przed fachową krytyką sprawiają, że niektórzy nie ujawniają własnych przekonań naukowych – co może łączyć się

---

<sup>8</sup> Klemens Szaniawski (1982), *Loco cit.*

z konformizmem – bądź też, i to najczęściej, powstrzymują się od poparcia cudzych, nowych koncepcji, w których żadnego błędu nie dostrzegają. Tego rodzaju postępowanie powinno spotkać się z potępieniem moralnym, jako nieuczciwe a ponadto szkodliwe dla nauki, lecz bywa trudne do zidentyfikowania i przez to niełatwe do wyeliminowania. Walczyć z nim można uświadamiając ludziom, że popełnienie błędu nie jest hańbą. *Errare humanum est* – błędzić jest rzeczą ludzką. W pracę naukową ewentualność błędu musi być wkalkulowana. Należy starać się usilnie o to, aby go uniknąć wszelkimi dostępnymi sposobami, lecz wykluczenie go prawie nigdy nie jest zagwarantowane. Ogłoszenie wyników własnych lub cudzych badań winno być traktowane jako zabranie głosu w dyskusji a nie objawienie absolutnej prawdy. Nawet wybitni uczeni poprawiają po pewnym czasie swe publikacje bądź wręcz odstępują całkowicie od swych poprzednich poglądów. Przykładem może być Bertrand Russell – niewątpliwie jeden z bardziej znanych i zasłużonych uczonych XX wieku – który niejednokrotnie zmieniał diametralnie swe stanowisko w rozmaitych kwestiach. Powiada się wszak pół żartem pół serio, że genialni ludzie popełniają genialne błędy.

Na asekurantwo natknąć się można w dziedzinie działalności edytorskiej. Kazimierz Ajdukiewicz pisał słusznie, że wolność publikowania jest koniecznym warunkiem rozwoju nauki<sup>9</sup>. Jednakowoż wolność ta zagrożona bywa nie tylko przez czynniki zewnętrzne względem środowiska akademickiego, również niebezpieczne są i wewnętrzne. Już sam fakt konieczności stosowania pewnej cenzury publikacji, dla zapewnienia ich odpowiedniego poziomu, stwarza nie byle jakie trudności i zagrożenia. Ajdukiewicz zaznacza, że cenzura ta ma być obiektywna. Lecz cóż to znaczy? Chyba nie więcej niż to, że winna być przeprowadzona zgodnie z aktualnie uznanymi w danej dyscyplinie kryteriami naukowości. Niemniej zgodność tę oceniający może stwierdzić tylko subiektywnie, według własnego rozeznania, które nie ma waloru obiektywności. Toteż łatwo tu o pomyłki i nadużycia. Większość naukowych czasopism i publikacji seryjnych wydawana jest bądź tylko redagowana w instytutach naukowych. I tu niestety zdarza się, że redaktorzy odrzucają nadesłany tekst, ponieważ nie chcą go przyjąć na własne ryzyko, gdy recenzenci nie potrafią zdobyć się na jednoznaczną ocenę. Co gorsze, zgłoszone do druku prace leżą czasem w redakcji całymi latami, a redaktorzy nie odpisują nawet na listy, jakby nie zdając sobie sprawy z nietaktowności takiego postępowania. Spotkaliśmy się także z faktem szczerzej wypowiedzi: „Nie widzę w tym błędu, lecz nie mam odwagi tego wydrukować, gdyż pozostaje w sprzeczności z twierdzeniem uznanym powszechnie od kilkudziesięciu lat”.

W tym miejscu natrafiamy na bardzo doniosłe zagadnienie oceny prawdziwości, którego tutaj nie możemy rozpatrywać. W każdym bądź razie powin-

---

<sup>9</sup> Kazimierz Ajdukiewicz (1957), *On Freedom of Science*, w: *Review of the Polish Academy of Science*. Vol. II, No 1–2.

no być rzeczą oczywistą, że nie wolno uzależniać prawdziwości od wyników głosowania. Nawet jeżeli wszyscy specjaliści danej dyscypliny orzekają, że *p*, nie daje to pełnej gwarancji, iż *p* jest prawdziwe. W przeciwnym razie mielibyśmy np. w astronomii dotychczas system Ptolemejski. Dopóki w pracy naukowej nie udało się znaleźć błędu, trzeba ją traktować jako konkurencyjną względem prac z nią niezgodnych lub sprzecznych i publikując udostępnić ją ogółowi specjalistów do rzeczowej oceny. Nawet gdyby ktoś zdołał wskazać w niej błąd, opublikowanie stanowiłoby będzie mniejsze zło niż powstałe w przypadku, gdy mimo poprawności nie ujrzy światła dziennego a fałszywa teza przeciwna nadal pokutować będzie w umysłach ludzi nauki. Mówi się obecnie sporo i chętnie o rewolucjach naukowych. Jednakowoż każda faktyczna rewolucja naukowa, nawet stosunkowo mała, toruje sobie drogę z oporami, a źródłem tego są m.in. takie czynniki wewnątrz samego środowiska naukowego jak konserwatyzm i asekurantwo.

To ostatnie stanowi jedną z postaci ukrytych interesów, o których pisał wspomniany wyżej Nicholas Jardine. Bywają jednak bardziej szkodliwe i moralnie naganne formy postępowania dyktowane zatajoną interesownością osobistą lub grupową. Niektóre z nich są przejawem niezdrowej konkurencji, niezyczliwości, urażonej ambicji, zarozumiałstwa, inne rodzą się z dążenia do materialnych korzyści. Oficjalna moralność potępia je, lecz one wciąż trwają, nieraz w kamuflażu dobrych obyczajów.

Zatargi osobiste doprowadzają do szukania sprzymierzeńców a w rezultacie do podziału kadry akademickiej na grupy wzajemnie zwalczające się, co wywołuje napięcia zakłócające spokój, tak niezbędny w pracy naukowej. Co gorsze, zachowanie postawy neutralnej i zycziwej dla obu stron staje się bardzo trudne albo zgoła niemożliwe, wobec stosowania zasady „Kto nie jest z nami jest przeciw nam” – żywo przypominającej niedawną przeszłość polityczną naszego kraju.

Przykre to stwierdzenia, lecz czy można było spodziewać się czegoś innego? Przecież kadra naukowa rekrutuje się z różnych sfer społeczeństwa, których wady przedostają się do społeczności akademickiej. W lapidarnym skrócie można powiedzieć, iż uniwersytety są w znacznym stopniu takie, jak społeczeństwa wśród których działają.

Nie trudno spodziewać się zarzutu, że zjawiska negatywne, o jakich tu była mowa, należą do rzadkości, toteż wywlekanie ich zniekształca obraz uniwersytetu i całego środowiska naukowego, które w ogólności jest odmienne. Motywy takiego zarzutu mogą być zrozumiałe. Każdy człowiek pragnie należeć do grona najlepszych, choćby pod jakimś względem i dlatego łatwo poddaje się sugestii, iż tak jest rzeczywiście (stąd dochodzi do takich krańców jak butna wiara w przynależność do narodu wybranego czy narodu nadludzi). Świadomość tej psychologicznej skłonności dyktuje nam ostrożność w ocenie grupy społecznej, do której się zaliczamy. Mając to na uwadze, możemy wszakże stwierdzić w oparciu o bliższą znajomość różnych środowisk, iż według uzna-

nej przez nas skali wartości społeczność akademicka należy do czołowych grup zawodowych i to zarówno pod względem intelektualnym jak i kulturalno-obyczajowym, a w szczególności moralnym. Jednakowoż pragnęłoby się, ażeby było jeszcze lepiej. Stąd na pytanie „Czy słuszną rzeczą jest nadawanie rozgłosu marginaliom życia akademickiego?” chciałoby się odpowiedzieć również pytaniem „A czy lepiej przemilczeć i udawać obłudnie, że wszystko jest w porządku?”. Jeżeli rację miał Tadeusz Czeżowski, upatrując w marzeniach potencjalną korektę niedobrej rzeczywistości, to do urzeczywistnienia owej korekty niezbędne jest rozeznanie w realiach i ustalenie, co *de facto* jako złe powinno ulec naprawie. Same marzenia, ideały nie wyznaczają drogi postępu.

Pozostaje ponadto jeszcze istotna, aczkolwiek trudna kwestia metod sanacji. Niektórzy sądzą, że potrzebne jest w tym celu skodyfikowanie zasad naczelných i norm regulujących obyczaje. Różne wypowiedzi nieraz zmierzały w tym kierunku. Ostatnio podjęta nawet została w naszym kraju inicjatywa naukowego opracowania projektu stosownego kodeksu<sup>10</sup>. W rezultacie prawie dwuletnich studiów przygotowawczych zestawiono ponad pięćdziesiąt dyrektyw, z podziałem na obowiązujące i zalecane, które już spotkały się z krytyką. Nie chodzi jednak o trafność ani o dobór przepisów a raczej o to, czy kodeks w ogóle jest przydatny. Oczywiście nikomu nie zaszkodzi. W naszym przekonaniu wszakże, po pierwsze, nie wystarczy wiedzieć, co podlega negatywnej ocenie; trzeba jeszcze chcieć i móc postępować w zgodzie z nakazami moralności i tzw. dobrych obyczajów. Po wtóre, nie ma odrębnej etyki pracownika nauki czy nauczyciela akademickiego. Wszelkie deontologie są jedynie uszczegółowieniem etyki w danym okresie przez większość społeczeństwa uznanej za obowiązującą. Wiele racji zdaje się przemawiać za tym, że sanacja środowiska akademickiego w zakresie zjawisk podlegających ocenie moralnej nie może być skutecznie przeprowadzona niezależnie od naprawy całego społeczeństwa i warunków w jakich ono pozostaje.

---

<sup>10</sup> *Dobre obyczaje w nauce. Zbiór zasad i wytycznych*. Komitet Etyki w Nauce. Polska Akademia Nauk, 1994.

## Recenzje i sprawozdania

PLATON: *Fedon*. Przekł., wstęp, komentarz Ryszarda Legutki. Wydawnictwo Znak, Kraków 1995, ss. 316.

Praca składa się właściwie z dwóch części, gdyż Tłumacz złączył tekst przekładu z komentarzem w taki sposób, iż podzieliwszy tekst „Fedona” na dwadzieścia części przeplata je z komentarzami. Wstęp i komentarze są opracowane gruntownie i szeroko.

Treścią dialogu jest rozmowa przyjaciół Sokratesa, którzy przyszli do niego w dniu, kiedy on – skazany na śmierć -- miał wypić śmiertelny napój. To właśnie narzuciło przedmiot rozmowy. Czym jest śmierć? Jakie są losy duszy po śmierci? Dowody jej nieśmiertelności.

Według Platona dusza, która istnieje przed połączeniem z ciałem i po rozłączeniu się z nim; łączy się zaś z ciałem, aby je ożywić i ukształtować.

Pojęcie duszy jako czynnika ożywiającego i kształtującego przyswoił sobie od Platona jego uczeń, Arystoteles. Lecz Arystoteles rozszerzył pojęcie czynnika kształtującego, gdyż uznał, że wszystkie jestestwa naturalne mają właściwy sobie czynnik kształtujący, który przez połączenie się z materią pierwszą stanowi o właściwym każdemu z nich sposobie istnienia. Dusza ludzka jest właśnie jednym z nich, czyli jedną z tak później nazwanych form istotowych (substancjalnych). Połączenie duszy i ciała jest w rzeczy samej połączeniem formy substancjalnej z materią pierwszą (*materia prima, forma substantialis*).

W przekładzie dialogu Platona „Fedon” budzą zastrzeżenia zwłaszcza dobór języka i układ omawianej pracy.

### Język.

Ponieważ Platon posługiwał się językiem codziennym, a więc zrozumiałym dla wszystkich mieszkańców Aten, przeto również przekład jego pism wymaga również posługiwania się językiem codziennym. Wplatanie do naszego języka słów czy wyrażeń pochodzenia obcego daje w wyniku styl sztuczny, nadęty.

Oto niektóre spotykane w omawianej pracy słowa i wyrażenia obcojęzyczne lub niepoprawne:



## Recenzje i sprawozdania

PLATON: *Fedon*. Przekł., wstęp, komentarz Ryszarda Legutki. Wydawnictwo Znak, Kraków 1995, ss. 316.

Praca składa się właściwie z dwóch części, gdyż Tłumacz złączył tekst przekładu z komentarzem w taki sposób, iż podzieliwszy tekst „Fedona” na dwadzieścia części przeplata je z komentarzami. Wstęp i komentarze są opracowane gruntownie i szeroko.

Treścią dialogu jest rozmowa przyjaciół Sokratesa, którzy przyszli do niego w dniu, kiedy on – skazany na śmierć – miał wypić śmiertelny napój. To właśnie narzuciło przedmiot rozmowy. Czym jest śmierć? Jakie są losy duszy po śmierci? Dowody jej nieśmiertelności.

Według Platona dusza, która istnieje przed połączeniem z ciałem i po rozłączeniu się z nim; łączy się zaś z ciałem, aby je ożywić i ukształtować.

Pojęcie duszy jako czynnika ożywiającego i kształtującego przyswoił sobie od Platona jego uczeń, Arystoteles. Lecz Arystoteles rozszerzył pojęcie czynnika kształtującego, gdyż uznał, że wszystkie jestestwa naturalne mają właściwy sobie czynnik kształtujący, który przez połączenie się z materią pierwszą stanowi o właściwym każdemu z nich sposobie istnienia. Dusza ludzka jest właśnie jednym z nich, czyli jedną z tak później nazwanych form istotowych (substancjalnych). Połączenie duszy i ciała jest w rzeczy samej połączeniem formy substancjalnej z materią pierwszą (*materia prima, forma substantialis*).

W przekładzie dialogu Platona „Fedon” budzą zastrzeżenia zwłaszcza dobór języka i układ omawianej pracy.

### Język.

Ponieważ Platon posługiwał się językiem codziennym, a więc zrozumiałym dla wszystkich mieszkańców Aten, przeto również przekład jego pism wymaga również posługiwania się językiem codziennym. Wplatanie do naszego języka słów czy wyrażeń pochodzenia obcego daje w wyniku styl sztuczny, nadęty.

Oto niektóre spotykane w omawianej pracy słowa i wyrażenia obcojęzyczne lub niepoprawne:

„argument”, „kontrargument”, „arogancki”, „zignorować”, „replikować”, „prenatalnie”, „sytuacja”, „fascynować”, „koncepcja mówiąca”, „nie będziemy potrafili”, „iż zanim udzielona zostanie odpowiedź”, „w międzyczasie”, „śpiewają w tonie” (co znaczy „śpiewać w tonie?”), „póki co”, „eschatologia”, „subtelności”.

Znaczenia niektórych słów trzeba odgadnąć z kontekstu czy okoliczności, w jakich się je wypowiada. Tak np. W 102 cd Sokrates ma na myśli – jak się zdaje – nie sporządzenie kontraktu, lecz raczej sporządzanie testamentu. Bo przecież to był ostatni dzień życia Sokratesa.

Pewną trudność sprawił p. Tłumaczowi tekst 105 b, gdzie w łańcuszku pytań pojawił się zaimek „czyja”. Zaimek ten odnosimy do kogoś, to jest do osoby. Gdy natomiast pytamy o coś, co nie jest osobą, pytanie zaczyna się od zaimka „czego”. W tekście 105 b należałoby zaczynać od „czego”.

Osobliwe musi się wydawać to, że p. Autor przekładu poddaje słowo greckie  $\mu\omicron\rho\phi\eta$  słowem „charakter” (103e), które też jest greckie.

Jeszcze ten „folksdojcz” obszaru językowego, słowo „potrafić”, które się zagnieżdżyło w naszym języku i rozpycha się jak kukułczątka w cudzym gnieździe. Słowo to ma formy czasu przyszłego takie same, jak w czasie teraźniejszym. Nawet zresztą samo znaczenie tego słowa jest nachylone bardziej ku przeszłości niż terażniejszości. Ci, którzy nie uświadamiają sobie tego, skłonni są uciekać do formy czasu przyszłego niedokonanego: „będziemy potrafili”. Znajdziemy to w omawianym przykładzie, 89 b.

## Układ

Czytelnik ma pewne prawo domagać się od Autora przekładu takiego układu treści, który by nie nastroczał trudności przy korzystaniu z danej książki. Układ omawianej tu pracy, z trudnych do osiągnięcia powodów, poszatkował tekst przekładu i przemieszał poszczególne części z komentarzami do każdej z nich. Do tego czcionka jest jednakowa w tekście przekładu i w komentarzach, co utrudnia odszukanie tego, co czytelnik chciałby właśnie znaleźć.

Co do biografii zauważam, że w w. 18. Od dołu ma być „Paciorek”. Natomiast w ostatnim wydaniu dziełka Arystotelesa jest: „O powstaniu i niszczeniu”, gdyż słowo „ginięcie” nie występuje w słownikach języka polskiego, zapewne dlatego, że jest niezręcznie utworzone. Słowa: łacińskie „corruptio” i greckie  $\phi\theta\rho\rho\acute{\alpha}$  ają inne znaczenia.

Ogromną zasługą Autora omawianego tu przekładu jest wszechstronny komentarz, który prowadzi po zawitych drogach myśli Platona i Sokratesa.

*Leopold Regner*

STANISŁAW JUDYCKI: Umysł i synteza. Argument przeciwko naturalistycznym teoriom umysłu. Redakcja Wydawnictw Katolickiego Uniwersytetu Lubelskiego, Lublin, 1995, ss. 322.

Problem istoty, struktury i funkcjonowania umysłu ludzkiego, a także jego relacji do ciała jest jednym z zasadniczych we współczesnej filozofii, zwłaszcza anglosaskiej (znany przede wszystkim jako problem *mind-body*)<sup>1</sup>. W polskiej literaturze filozoficznej jednakże nie miał on dotąd, poza okazjalnymi i pojedynczymi studiami, szerszego oddźwięku. Z tym większym więc uznaniem należy odnotować recenzowaną tu pracę Stanisława Judyckiego<sup>2</sup>, który z jednej strony wielostronnie i kompetentnie prezentuje szerokie dyskusje prowadzone w najnowszej literaturze światowej na temat umysłu, z drugiej poddając krytyce zasadność głównych stanowisk w sporze formułuje własne rozwiązanie zagadnienia umysłu. Judycki broni bowiem pewnej wersji dualizmu (nazwanego przez siebie dualizmem anomalnym w opozycji do szeroko dziś dyskutowanego monizmu anomalnego Donalda Davidsona), starając się jednak uniknąć zarówno aporii „ducha w maszynie” (wskazywanej ongiś przez G. Ryle’a) jak też idealizmu (zarówno w wersji I. Kanta jak i E. Husserla). Zdaniem bowiem Judyckiego nie da się obronić ani dualizmu w wersji zbliżonej do kartezjańskiego (dualizm substancji lub dualizm cech, w myśl których umysł jest bądź to odmiennym bytem od ciała, bądź przynajmniej zbudowany jest z odmiennego niż ciało „materiału”), ani też przeważającego dziś w filozofii umysłu fizykalizmu, utożsamiającego umysł z przyczynową aktywnością ludzkiego mózgu bądź też, w innej wersji, utożsamiającego umysł z tężą aktywnością, lecz dodatkowo ustrukturalizowaną logicznie według obecnych w strukturze neuronalnej mózgu ludzkiego reguł (tzw. komputacyjna teoria umysłu).

Zdaniem Judyckiego różne wersje dualizmu substancji lub cech – w obliczu niedostępności człowiekowi jakiegoś *nexus psychosificus*, który informowałby nas o tym, w jaki sposób dokonuje się wzajemne oddziaływanie między niematerialnym umysłem i materialnym ciałem – narażone są na podstawową aporię: albo dualiści muszą odwołać się do relacji przyczynowej między umysłem a ciałem (zasada przyczynowości jednakże jest pojęciem ewidentnie mode-

<sup>1</sup> Nie sposób przedstawić, w obliczu ogromu prac, choćby skróconej jego bibliografii. Za dobry jednak przewodnik po literaturze dotyczącej zagadnienia *mind-body* służyć może antologia: R. Warner, T. Szubka (eds.) *The Mind-Body Problem. A Guide to the Current Debate*. Oxford (UK) – Cambridge (USA) 1994.

<sup>2</sup> S. Judycki jest też autorem znakomitej pracy na temat filozofii E. Husserla *Inter-subiektywność i czas. Przyczynek do dyskusji nad późną fazą poglądów Edmunda Husserla*. Lublin 1990 oraz licznych studiów z zakresu epistemologii i filozofii współczesnej, zwłaszcza artykułu *Irracjonalność problemu „dusza-ciało”*, zamieszczonego w „Logos i Ethos” 1993, nr 1, ss. 55–66 oraz *Co to jest metafizyka? Trzy wielkie koncepcje Zachodu*, w: A.B. Stępień, T. Szubka (wyd.) *Studia metafizyczne*. T. 1.: *Dyscypliny i metody filozofii*. Lublin 1993, ss. 39–91.

lowanym na zjawiskach zachodzących w obrębie świata zewnętrznego), albo do nieustannie dokonującego się cudu korelacji zjawisk mentalnych i cielesnych (np. w stylu okazjonalizmu N. Malebranche'a). Nawet dualizm przecież, zakładając autonomię myślenia względem materii, musi uwzględnić i wyjaśnić rzeczywiste wzajemne oddziaływanie między umysłem a światem zewnętrznym (materialnym). Co więcej, zdaniem Judyckiego, każde „materiałowe” (także w sensie materiału duchowego) rozumienie umysłu musi prowadzić do jego mechanicystycznej interpretacji, w myśl której umysł posiada spacjalne części powiązane ze sobą przyczynowo. Wtedy jednak trudno wyjaśnić chociażby zjawisko abstrakcyjnego myślenia czy tym bardziej (wewnętrznie doświadczanej przez człowieka) wolności. Trzeba też dodać, zdaniem Judyckiego, że dane introspekcyjne, aczkolwiek informują nas o istnieniu tego, co nasze, wewnętrzne, nieredukowalne do świata zewnętrznego i materialnego, to jednak nie upoważniają do przyjmowania istnienia w naszej strukturze ontycznej osobnej substancji czy duchowego podmiotu.

Fizykalizm z kolei, jak argumentuje Judycki, kłóci się przede wszystkim z danym doświadczalnie człowiekowi różnicowaniem na to, co zewnętrzne (obce, należące do jakiejś sfery nie-ja) i to, co wewnętrzne (moje, należące do ja i konstytuujące ja). W tej perspektywie podobnie nie znajduje wyjaśnienia myślenie abstrakcyjne ani doświadczenie wolności. Podobnie zresztą niewyjaśnialne byłoby zjawisko bólu, którego nie da się adekwatnie zdefiniować przez lokalizację przestrzenną i które może być uzgodnione z dowolnymi (i każdorazowo odmiennymi) elementami pobudzonymi w mózgu. Co więcej, w gruncie rzeczy każdy fizykalista musi swoje stanowisko ograniczyć, przypisując umysłowi ludzkiemu jakąś (przynajmniej względną) autonomię wobec świata zewnętrznego (traktując np. umysł jako system względnie izolowany).

Zdaniem Judyckiego nie daje też zadowalającego rozwiązania problemu umysłu tzw. teoria komputacyjna, na gruncie której umysł pojmuje się jako maszynę syntaktyczną, operującą według reguł logicznych i faktycznie zrealizowaną w materiale neuronalnym. Głównym powodem jest to, że struktura mózgu mogłaby produkować (na bazie uzyskanych bodźców zewnętrznych) jedynie chaos informacji, nigdy zaś nie doprowadziłaby do dojrzenia sensownej całości np. obrazu spostrzeżeniowego jakiegoś przedmiotu). Inaczej mówiąc na gruncie teorii komputacyjnej trzeba byłoby założyć, że związki przyczynowe pomiędzy zdarzeniami neuronalnymi w mózgu są ustrukturyzowane według jakichś wewnętrznych reguł, dzięki którym możliwe jest tworzenie sensownych całości, a więc eliminowanie zbędnych i łączenie ze sobą w danej chwili treści potrzebnych dla utworzenia określonej danej spostrzeżeniowej bądź pojęcia. Co więcej jednak, jeżeli umysł byłby zbiorem reguł neuronalnie implementowanych, to musiałby również być wyposażony w określone metareguły po to, aby dana reguła mogła być w danej chwili rozpoznana i trafnie zaaplikowana do uzyskanych drogą zmysłową wrażeń. Wtedy jednak groziłby ciąg w nieskończoność (zasadna aplikacja metareguły wymagałaby istnienia metametareguły itd.) i do-

strzeżenie przez człowieka jakichkolwiek całości sensownych byłoby niemożliwe. Umysł ludzki wszak, w przeciwieństwie do komputera, nie jest maszyną algorytmiczną i jego odniesienia do świata są potencjalnie nieskończone. Co więcej, jak podkreśla Judycki za znaną argumentacją J. Searla, zastosowanie reguł bądź metareguł przez ludzki mózg wymagałoby ich rozumienia a więc operowania nie tylko syntaktyką (jak interpretuje umysł ludzki teoria komputacyjna), lecz również semantyką. Formalizacja np. jest możliwa tylko dzięki temu, iż ludzki umysł jest w stanie dostrzec identyczność kształtów przestrzennych określonych symboli oraz uniwersalność te samej identyczności. Tymczasem nie byłoby to możliwe, gdyby sam umysł był rzeczą fizyczną (przestrzenną). „Nawet «najgłupsze» związki formalne wymagają nieustrukturalizowanego formalnie umysłu, który zdolny jest je dostrzegać i formułować” (s. 229). Jeżeli więc nawet, konkluduje Judycki, ludzki mózg jest wyposażony w określone reguły (jest to kwestia empiryczna), to i tak nie mogą one wyczerpywać aktywności umysłu. Okazuje się tym samym, że wszelka próba fizykalistycznej (naturalistycznej) interpretacji umysłu jest błędem analogicznym do (szeroko krytykowanej zwłaszcza przez E. Husserla) naturalistycznej wykładni matematyki czy logiki.

Oznacza to, zdaniem Judyckiego, że umysłowi ludzkiemu trzeba przypisać jakąś postać niematerialności, przy czym nie polega ona ani na substancjalności umysłu (lub psychiki, świadomości czy duszy), ani też na przypisaniu mu odmiennego od ciała materiału (*stuff*), z którego miałby on być „zbudowany”. Istotą umysłu jest bowiem, jak argumentuje Judycki, dokonująca się spontanicznie, nieeksplicywalna w terminach warunkowania przyczynowego (będąca więc swoistym *operatio per se*) **synteza**. Synteza ta, zdaniem Judyckiego najtrafniej, jak dotąd, dostrzeżona i opisana przez I. Kanta oraz E. Husserla, obecna jest na wszystkich poziomach aktywności umysłu, stanowiąc jego rzeczywisty „rdzeń”. Jeżeli nawet w przeważającej większości proces syntezy dokonuje się nieświadomie dla człowieka, jest ona niezbędnym warunkiem pojawienia się w naszym umyśle sensownych całości w postaci np. spostrzeżenia określonego stanu rzeczy (choćby tego oto czerwonego domu), zrozumienia znaczenia dowolnego pojęcia bądź sformułowania sądu i operowania nim w procesie rozumowania. Aktywność umysłu nie wyczerpuje się tym samym w statycznie (po Brentanowsku) pojmowanej intencjonalności jako skierowaniu na przedmiot, lecz obejmuje także (jak wskazywał Husserl) aktywne wiązanie treści w sensowne całości.

Zdaniem Judyckiego synteza umysłowa sprowadza się zasadniczo do dwu rodzajów, a mianowicie do syntezy aistetycznej oraz syntezy logicznej. „Synteza aistetyczna oznacza te funkcje umysłu, w wyniku których powstają elementy mentalne, mogące reprezentować różnego rodzaju przedmioty” (s. 143). Pełni ona przy tym „podwójną rolę: doprowadza do przekształcenia zdarzeń fizycznych w mentalne i wiąże te zdarzenia w większe całości” (s. 143). Jest przecież oczywiste, że spostrzeżenie przedmiotu materialnego nie jest przestrzenne ani materialne, podobnie zresztą nie jest przestrzennym jego obraz obecny w umy-



śle ludzkim. Reprezentacja umysłowa, zdaniem Judyckiego, stanowi swoisty i radykalnie niematerialowy (zarówno w sensie materialnym jak i duchowym) sposób istnienia a dokonującej się tu mentalnej transformacji nie jest w stanie wyjaśnić ani kauzalna teoria spostrzeżenia, ani teoria obrazu (odbicia), ani wreszcie teoria ewolucyjna. Umysł czysto recepcyjny, zdeterminowany kauzalnie przez świat zewnętrzny reprezentowałby wszak wszystko, uniemożliwiając człowiekowi jakąkolwiek orientację w świecie, więcej, nie byłoby dlań możliwe uchwycenie na poziomie spostrzeżeniowym żadnego ogółu (czy, jak mówi Judycki, „protoogółu”), stanowiącego podstawę utworzenia pojęć uniwersalnych.

Jest więc oczywiste, że w procesie poznania dokonuje się transformacja (selekcja, eliminacja, łączenie itd.) bodźców, które pobudzają aparat sensoryczny człowieka i jego mózg, transformacja, dzięki której mamy do czynienia ze zrozumiętymi dla nas reprezentacjami mentalnymi. Jak jednak proces ów się dokonuje, jaki jest jego przebieg, natura i ewentualnie reguły, według których się dokonuje, pozostaje dla człowieka tajemnicą. Wiadomo jednak, podkreśla Judycki, że syntezy aistetycznej (a tym bardziej logicznej, pozwalającej łączyć ze sobą całości wyższych rzędów, jak chociażby sąd czy rozumowanie, dostrzegać między nimi relacje itd.) nie da się wyjaśnić przyczynowo, ponieważ w związkach przyczynowych zachodzących pomiędzy neuronami w mózgu nie ma nic, co określałoby, które z tych związków i połączeń są sensowne, a które nie. Tym samym też syntezę umysłową należy określić mianem spontanicznej aktywności umysłu a nawet specyficznego, umysłowego warunkowania, różnego od warunkowania przyczynowego, logicznego i komputacyjnego. Nie zachodzi ono przy tym, jak podkreśla Judycki, w żadnym materiale, nie jest też dokonywane przez określony podmiot (jakaś substancjalną duszę czy ja transcendentale). Jest ono specyficznym typem aktywności (warunkowania), nakładającej się na warunkowanie neuronalne. Dualizm warunkowania (umysłowego i neuronalnego) nie musi jednak prowadzić, zdaniem Judyckiego, ani do dualizmu substancji lub cech, ani tym bardziej do żadnej postaci idealizmu.

Zdaniem Judyckiego warunkowanie charakterystyczne dla umysłu jest, do pewnego przynajmniej stopnia, warunkowaniem teleologicznym, jego celem wszak jest wytworzenie sensownych całości poznawczych. Mimo to nie jest nam znany „wewnętrzny mechanizm”, według którego owa synteza się dokonuje. „Jak” warunkowania umysłowego nie jest jednak mniej ani też bardziej tajemnicze, niż „jak” warunkowania fizycznego czy psycho-fizycznego bądź neuronalnego. To powoduje, zdaniem Judyckiego, że dualizm nie musi być odrzucany z racji rzekomej cudowności zjawisk, do których się odwołuje czy też jego „nienaukowości”. Zresztą, jak dodaje Judycki, „synteza umysłowa nie dotyczy głównie «jak» przekształcania nieświadomych procesów neuronalnych w świadome procesy umysłowe, lecz warunkuje przekształcenie nieświadomych związków międzyneuronalnych w (świadome lub nieświadome) sensowne całości, które należą do umysłu. Według prezentowanego tu stanowiska «problem umysłu» nie jest więc głównie problemem «jak» połączenia świadomego umy-

słu z ciałem, lecz problemem wiązania nieświadomych procesów neuronalnych w sensowne całości, z których tylko część jest uświadamiana” (s. 275).

Odrzucając dualizm substancji (i cech) oraz fizykalizm, Judycki opiera rozwiązanie problemu tożsamości (identyczności) osobowej również na syntezie umysłowej, jako radykalnie нефизycznym i niemateriałowym rodzaju warunkowania. Ja osoby nie jest substancją ani ciałem, lecz nieświadomym produktem syntezy umysłowej, dokonującej się zarówno w sferze poznawczej, jak i moralnej (w sferze wolności, gdzie człowiek bierze na siebie pewne zobowiązania i pozostając im wierny ponosi za nie odpowiedzialność).

Bronione przez siebie stanowisko określa Judycki mianem anomalnego dualizmu z tej racji, iż 1) przyjmuje istnienie specyficznego (umysłowego) typu warunkowania przyczynowego, zarazem jednak 2) interpretuje umysł niesubstancjalnie i niemateriałowo, dostrzegając jego istotę w spontanicznie się dokonującej syntezie oraz 3) odrzuca możliwość sformułowania ścisłych praw psychofizycznych wyznaczających sposób funkcjonowania umysłu. „Regularności opisywane przez psychologię potoczną i «prawa» odkrywane przez psychologię naukową – zauważa Judycki – mogą być przez umysł ludzki w każdym momencie przekroczone ze względu np. na odmienny kontekst sytuacyjny, odmiennie dane itd. Tak jak nie mogą istnieć żadne ścisłe prawa określające, jak ludzie postępują w danej sytuacji, tak też nie mogą istnieć ścisłe prawa, jak ludzie będą myśleć w różnych kontekstach znaczeniowych” (s. 286).

Widać tym samym wyraźnie, że anomalny dualizm tym przede wszystkim różni się od anomalnego monizmu bronionego przez Davidsona, że Judycki upatruje w syntezie umysłowej specyficznego sposobu warunkowania, natomiast Davidson twierdzi, że **każdy** poszczególny stan umysłu jest identyczny z **jakimś** (bliżej nieokreślonym i niekoniecznie zawsze tym samym) stanem fizycznym.

Oryginalność stanowiska, jakie w filozofii umysłu zajmuje Judycki oraz rozległość i trafność uzasadniającej to stanowisko argumentacji upoważniają do tezy, że praca *Umysł i synteza* jest naprawdę znaczącym wydarzeniem filozoficznym na gruncie polskim. Należałoby tym samym życzyć sobie, by praca ta stała się przedmiotem wnikliwych dyskusji na gruncie rodzimej filozofii a także by w możliwie niedalekiej przyszłości znalazła wydawcę w języku angielskim. Dałoby to znakomitą okazję do konfrontacji stanowiska Judyckiego ze znanymi i wszechstronnie przez niego krytykowanymi poglądami (choćaby wspomniana już D. Davidsona czy też J.A. Fodora, J. Searla bądź P.M. Churchlanda)<sup>3</sup>.

Ireneusz Ziemiński

<sup>3</sup> Niniejsza recenzja nie była w stanie oddać pełnej sprawiedliwości omawianej książce oraz wnikliwości i rozległości zawartych w niej analiz, dotyczących chociażby nieadekwatności różnych teorii spostrzeżenia, interpretacji związków przyczynowych, intencjonalności, schematyzmu obecnego w reprezentacjach umysłowych, relacji zmysły–rozum, identyczności bytu (zwłaszcza osobowego) bądź istotowej aporetyczności problemów określanych przez Judyckiego mianem „rzetelnie filozoficznych”.

DESCARTES: *Objecter et répondre*. Textes réunis et édités par Jean-Marie Beysade et Jean-Luc Marion avec la collaboration de Lia Levy, PUF, Paris 1994, s. 483.

Czterechsetna rocznica urodzin „ojca filozofii nowożytnej” przeszła w Polsce, poza nielicznymi wyjątkami (jak na przykład specjalny numer białostockiego czasopisma „Idea”, Nr VIII/1996) prawie niezauważona, tym bardziej więc warto zwrócić uwagę czytelników zainteresowanych historią filozofii i jej żywym oddziaływaniem współczesnym na ważną publikację. Oto dotarł do nas, w dwa lata od wydania, zbiór tekstów powstałych wprawdzie nie z okazji urodzin Kartezjusza, lecz z okazji 350-lecia drugiego wydania *Medytacji*; tekstów wygłoszonych podczas sympozjum zorganizowanego przez Centrum Studiów Kartezjańskich na Sorbonie i przez Ecole Normale Supérieure w dniach od 3 do 6 października 1992 roku. Dobrze i to.

Owo sympozjum wpisuje się, jak to przypomina w *Przedmowie* Jean-Marie Beysade, w cały ciąg współczesnych badań nad spuścizną Kartezjusza, które szczególnie w ostatnich latach nabrały impetu i przekroczyły swym zasięgiem geograficznym tradycyjne centra badawcze, osiągając poziom rzeczywistej współpracy międzynarodowej. Współcześnie wszystko zaczęło się od słynnego sympozjum w 1937 roku w Paryżu, poświęconego 300-leciu *Rozprawy o metodzie*. Drugim takim ożywczym impulsem w tej dziedzinie badań były dyskusje, szczególnie nasilające się w latach pięćdziesiątych, między zwolennikami przeciwstawnych „strategii interpretacyjnych” odniesionych do całościowego, historycznego sensu kartezjanizmu. Rezultatem wywołanego przez to nurtu badań krytyczno-historycznych był szereg poważnych monografii, krytycznych wydań dzieł Kartezjusza (szczególny wkład F. Alquié’ego i H. Gouhiera), krytyczne opracowanie jego korespondencji oraz powołanie przez Geneviève Rodis-Lewis Centrum Studiów Kartezjańskich na Sorbonie. W pierwszym etapie tego „renesansu” dominował jednak krajobraz wyspowy: poszczególni badacze czy poszczególne „szkoły” budowały swoje odizolowane interpretacje dzieła Kartezjusza, w zasadzie pozostawiając czytelnikom trud konfrontowania swoich stanowisk. Dopiero w ostatnich kilkunastu latach badania nad kartezjanizmem nabrały charakteru rzeczywistej współpracy naukowej, stając się coraz bardziej dziełem zbiorowym, niekoniecznie już skoncentrowanym w tradycyjnych, francuskich siedzibach. Świadczą o tym materiały z kolejnych sympozjów: ze stycznia 1985 r., z okazji 350-lecia *Rozprawy o metodzie*, zredagowane przez N. Grimaldiego i J.-L. Mariona, z sympozjum zorganizowanego w Reading w Anglii przez J. Cottinghama (J. Cottingham (ed.), *Reason, Will and Sensation: Studies in Cartesian metaphysics*, Oxford, 1994), z sympozjum zorganizowanego w USA w Wirginii, poświęconego *Zarzutom do Medytacji* (M. Grene and R. Ariew (ed.), *Descartes and his contemporaries: Objections and Replies*, Chcago, 1994) czy właśnie materiały będące tu przedmiotem naszego zainteresowania.

Na omawiany zbiór składają się teksty 25 autorów z 11 krajów – z Francji, USA, Kanady, Hiszpanii, Belgii, Niemiec, Finlandii, Wielkiej Brytanii, Brazylii, Włoch i Turcji. Rzeczą niezwykle oryginalną, na pierwszy rzut oka nawet dziwną, ale nadającą tej publikacji jednolity i zwarty charakter jest fakt, że płaszczyzną odniesienia wszystkich wystąpień jest nie tyle tekst samych *Medytacji*, co tekst *Zarzutów* i *Odpowiedzi*, obudowany materiałem czerpanym z korespondencji Kartezjusza, rzucającej nowe światło na polemiczne uwikłania filozofa. Nie bez kozery. Generalnym bowiem przesłaniem całego sympozjum było ukazanie Kartezjusza nie jako myśliciela w samotności medytującego nad zagadnieniami „filozofii pierwszej” i po osiągnięciu pewnych rozwiązań poddającego je pod publiczną dyskusję, lecz jako filozofa, który tworzy same zręby swej nowej metafizyki w ciągłej dyskusji z oponentami, a nawet który zostaje jakby przymuszony do pogłębionych badań metafizycznych w wyniku dyskusji naukowej przez samego siebie świadomie sprowokowanej. Stąd w tytule omawianego tomu hasło: „stawiać zarzuty i odpowiadać”.

Poszczególne teksty odnoszą się oczywiście do bardzo nieraz szczegółowych kwestii i osiągają poziom specjalistycznej, głębokiej eksploracji. Rozważa się więc, dla przykładu, status wątplenia kartezjańskiego w świetle dyskusji z Hobbesem, Gassendim i Bourdinem, bada się zasadność kartezjańskiego dualizmu, poddaną próbie przez Hobbesa i Gassendiego, poddaje się analizie zagadnienie przedmiotowej prawdziwości i fałszywości idei umysłu ludzkiego, wyostrzone w dyskusji z Arnaudem, roztrząsa się sens kartezjańskiego dowodu na istnienie Boga, wyłaniający się z odpowiedzi Caterusowi, poddaje się interpretacji kartezjańskie pojęcie wolności, rozjaśnione przez dyskusję z Gassendim i potencjalną konfrontację z Grotiusem, rozważa się siłę kartezjańskiego twierdzenia o zjednoczeniu dwóch substancji w człowieku, w świetle polemiki z Arnaudem i listów do Regiusa, Meslanda i Mersenne’a. Nie miejsce tu oczywiście na choćby pobieżną prezentację wyników badania poszczególnych kwestii. Ograniczę się zatem do przedstawienia jednego zagadnienia, ale za to nadającego omawianej publikacji ów jednolity charakter, a nadto inspirującego do nowej, całościowej interpretacji dzieła Kartezjusza, a mianowicie do zagadnienia wewnętrznej „logiki” myślenia kartezjańskiego czy po prostu do metodologii jego dyskursu.

Otóż w Kartezjuszu można widzieć myśliciela, który – jak już wspominałem – samotnie odkrywa nowe filozoficzne kontynenty, a uświadomiwszy sobie ich egzotykę dla swoich współczesnych, poddaje najpierw ich opis pod ocenę nielicznego i autorytatywnego grona specjalistów, by zabezpieczyć się przed spodziewanym atakiem. Podług takiej wykładni Kartezjusz działa albo kunkta-torsko i koniunkturalnie (interpretacja najpłytsza i najpowszechniejsza) albo, co najwyżej, jak rasowy nowożytny uczoney, poddający osiągnięte wyniki pod publiczną dyskusję, jednak bez widocznego zamiaru ich modyfikacji. Na rzecz takiej interpretacji przemawiają niektóre wypowiedzi samego Kartezjusza, w których zdradza, że niczego specjalnie ciekawego od swoich krytyków się nie



spodziewał, ani że z otrzymanych polemik niczego nowego się nie dowiedział, a także ogólny to wyższości i lekceważenia (pod przykrywką grzecznościowych zwrotów) przebijający właściwie z wszystkich *Odpowiedzi na Zarzuty*. Zgodnie z takim odczytaniem strategii Kartezjusza, właściwy i w całości domknięty sens jego metafizyki tkwi w korpusie sześciu *Medytacji*, a *Zarzuty* i *Odpowiedzi* byłyby tylko zewnętrznym, okolicznościowym, nie zmieniającym jej sensu dodatkiem.

I właśnie w taką interpretację uderza prezentowany tu zbiór jako całość, a szczególnej wyrazistości nabiera to uderzenie pod piórem Jean-Luc Mariona. Dowodzi on mianowicie, korzystając rzetelnie z różnych tekstów Kartezjusza, że *Medytacje* od początku, w samej swej koncepcji, podporządkowane są schematowi: „zarzut–odpowiedź”. Już *Rozprawa o metodzie* bowiem opatrzona jest inwokacjami do czytelnika o zgłaszanie swoich uwag i wątpliwości, a jej czwarta część, będąca właśnie zarysem metafizyki kartezjańskiej sprowokowała największą ilość zarzutów, co zmusiło Kartezjusza do pogłębienia i rozbudowania tej problematyki. Najlepszym dowodem na to jest dwuznaczna – jak to pokazuje Marion – reakcja Kartezjusza na zachowane zarzuty Pierre’a Petit pod adresem *Rozprawy* (por. publikacja i komentarz do tych zarzutów pióra C. De Waarda, *Les objections de Pierre Petit contre le Discours et les Essais de Descartes*, w: „Revue de Métaphysique et de Morale”, 1927, nr 1). W tej perspektywie inwokacje Kartezjusza o „wytknięcie mu czegoś godnego nagany” i „pouczenie o błędach” otwierające *Medytacje* w *Przedmowie do czytelnika* i zamykające je w *Liście do Ojca Dinet* należy traktować poważnie, a nie jako koniunkturalne ozdobniki. *Medytacje* stanowiłyby zatem spóźnioną o parę lat odpowiedź na zarzuty pod adresem niedopracowanych rozwiązań metafizycznych naszkicowanych w *Rozprawie*. Co więcej jednak, sam projekt przedłożenia tekstu *Medytacji* wąskiemu gronu specjalistów z gotowością dokonania poprawek (co stało się faktem, gdyż badania zaprezentowane w omawianym zbiorze wykazują dowodnie liczne modyfikacje pierwotnego stanowiska Kartezjusza, znajdujące się w *Odpowiedziach*) podporządkowuje jego strukturę schematowi: „zarzut–odpowiedź”. W ten sposób w *Medytacjach* mielibyśmy do czynienia z podwojeniem się tego schematu: na pierwszym poziomie byłyby one odpowiedzią na słabości wytknięte *Rozprawie*, na drugim zawierałyby z góry tak istotne odniesienie do spodziewanych zarzutów, że jedynie dopiero w wyniku dialogu realizowanego poprzez *Zarzuty* i *Odpowiedzi* mogłyby zostać zrozumiane (stąd plan Kartezjusza, by wydrukować jedynie 20–30 egzemplarzy, przeznaczonych dla potencjalnych krytyków, a nie dla szerszej publiczności). Inaczej mówiąc, *Medytacje* już w swoim pierwotnym tekście zawierają schemat dialogu i nieuprawnione byłoby czytać je nie tylko niezależnie od *Zarzutów* i *Odpowiedzi*, z którymi intencjonalnie stanowią organiczną całość, ale także niezależnie od *Rozprawy o metodzie*, na której wady stanowią odpowiedź. Na marginesie zauważmy, że nie kłóci się to, wbrew pozorom, że znana u nas wykładnią F. Alquié’ego (por. F. Alquié, *Kartezjusz*, przekł. St. Cichowicz, Warszawa 1989),



który ostro separuje *Rozprawę* jako plon naukowego nastawienia autora od *Medytacji*, będących owocem nastawienia metafizycznego, bo nie idzie tu o jedność tematyczną obu tekstów, ale o logiczny porządek następowania ich po sobie, co nie przeczy wszak ich zasadniczej różności.

W wyniku takiej interpretacji Kartezjusz przestaje być – wbrew rozpowszechnionemu mniemaniu – samotnym myślicielem, monologującym z samym sobą, autystycznym niemal, a przeciwnie, staje się myślicielem, dla którego dowiedzenie osiągniętych wyników jest równoznaczne z przekonaniem do nich innego człowieka (czytelnika). Rozum kartezjański okazuje się rozumem komunikacji, a prawda zyskuje obiektywność na szlakach intersubiektywności. Tym samym Kartezjusz staje się klasykiem filozofowania wspólnego, zbiorowej pracy naukowej, a współczesną dobrą ilustracją takiego modelu pracy jest właśnie omawiana publikacja. Jest ona rzeczywiście plonem zbiorowego wysiłku, nie ma w niej tekstów „osobnych”, a rozwijaną przez kolejnych autorów argumentację śledzi się jak dobrą fabułę. Tym bardziej godne to podkreślenia, że autorzy pochodzą z tak wielu ośrodków. . Współczesne badania nad kartezjanizmem przestały już rzeczywiście być domeną Francuzów. Mówi się nawet o „szkole amerykańskiej”, o ważnych osiągnięciach Włochów i Brytyjczyków w tej dziedzinie. A co z nami? – westchnijmy na koniec. Co z kontynuacją istniejącej przecież w Polsce tradycji takich badań? Czy widać dzisiaj następców L. Chmaja, St. Czajkowskiego, A. Żółtowskiego, I. Dąbskiej? Czy łatwość przekraczania granic pójdzie w parze z nawiązaniem naukowego dialogu z wiodącymi w tej dziedzinie ośrodkami?

Jacek Migasiński

LEW SZESTOW: *Sola fide*. Tylko przez wiarę. Przełożył i wstępem opatrzył Cezary Wodziński, Wydawnictwo Naukowe PWN, Warszawa 1995, ss. 276.

*Sola fide*. Tylko przez wiarę składa się z dwóch części: „Filozofia grecka i średniowieczna” oraz „Luter i Kościół”. Pomysł napisania książki narodził się po lekturze dzieł Lutra, średniowiecznych mistyków i Biblii, która była dla Szestowa inspiracją przez całe życie. Tytuł tekstu został zaczerpnięty z Listu Apostoła Pawła do Rzymian w przekładzie Lutra. W oryginalnym tekście słowa brzmiały: „Człowiek bywa usprawiedliwiony wiarą”, natomiast Luter dodał słowo „tylko”, co całkowicie zmieniło sens zdania, jak również całej koncepcji chrześcijaństwa. Rękopis książki powstał na przełomie lat 1913 i 1914, lecz nigdy nie został ukończony. Jako samodzielna, praca ukazała się dopiero w 1966 roku, dzięki staraniom córek rosyjskiego filozofa.

Fragmety przemyśleń zawartych w *Sola fide* zostały wykorzystane przez Szestowa w innych pracach jak: *Potestas clavium*, *Kierkegaard i filozofia egzy-*

*stencjalna, Ateny i Jerozolima*. Myśli przerwane w pół słowa, niedopracowane koncepcje znalazły swoje dopełnienie właśnie w tych pracach. *Sola fide* jest wprowadzeniem w filozofię Szestowa i pomaga w rozumieniu późniejszej fazy jego przemyśleń a ironią losu została wydana, jako ostatnie dzieło i w wiele lat po śmierci rosyjskiego myśliciela. Szestow pracując nad *Sola fide* był pełen wątpliwości co do możliwości przekazu swojej koncepcji, w liście do swojego szwagra Giermana Łowckiego pisał: „Co wyjdzie, nie wiem. Wiem tylko, że mam przeczucie: będzie powiedziane, ale nikt nie usłyszy”. (L. Szestow: *Apoteoza nieoczywistości. Próba myślenia adogmatycznego*. Kontra, Londyn 1983, s. 203).

W pracy tej podejmuje problemy charakterystyczne dla całej jego myśli filozoficznej: statusu rozumu i wiary, granicy między rozumem a wiarą, wolności i konieczności, prawdy i jej kryterium, obiektywności i subiektywności, dobra i zła. Wątkiem głównym jest zilustrowanie problemu tajemnicy wiary. Tajemnica wiary jest dlatego tajemnicą, że nie ma racjonalnych sposobów nawracania ludzi; ktoś kto chce uwierzyć, musi dojść do wiary sam, nie ma konkretnej racjonalnej metody i być jej nie może. Gdyby człowiek ją znał, tajemnica wiary straciłaby swój charakter, przestałaby być tajemnicą. Wiarę każdy zdobywa dla siebie, a nie dla innych. Każdy dla siebie musi dokonać skoku w wiarę, w otchłań niewiedzy, gdzie może poruszać się jedynie po omacku.

Szestow jest filozofem świadomym wątpliwości, jakie nurtują ludzi naszej epoki, a co za tym idzie pytań, jakie stawiane są przed filozofią. Bezgraniczne zaufanie rozumowi, prowadzi według Szestowa w ślepy zaułek, gdyż rozum nie zna wszystkich rozwiązań. Zdaje sobie sprawę, że odpowiedzi, których niegdyś udzielała filozofia, obecnie nie mogą być satysfakcjonujące. Twierdzi, że mogą zostać postawione takie pytania i problemy, których rozwiązanie przekracza granice wiedzy racjonalnej. Punktem wyjścia jego rozważań jest zwątpienie w możliwości nauki i nieomylność rozumu. Problem ten jest ujmowany przez Szestowa egzystencjalnie i zostaje postawione pytanie: dlaczego rozum przyzwala na istnienie cierpienia i okrucieństwa? Człowiek przez całą historię swojego istnienia był uznawany za istotę rozumną, a więc jak możliwe było ukrzyżowanie Chrystusa czy otrucie Sokratesa? Podobne pytania były i są powtarzane aż do dziś. Poglądy rosyjskiego filozofa współbrzmiały z tym, co po II wojnie o człowieku sądzi Adorno. Adorno daje wyraz zwątpieniu w człowieka, jako istoty kierującej się kryteriami racjonalnymi, pytając retorycznie – jak można pisać wiersze i komponować symfonie po Oświęcimiu? Człowiek pozwolił na dokonanie zbrodni Oświęcimia, a wcześniej na inne tragedie i katastrofy. Czy po tych doświadczeniach można go jeszcze oceniać w kategoriach racjonalnych? Czy można wierzyć, że kryteria, jakimi posługiwał się człowiek mogą być nadal obowiązujące? Mimo, że słowa te pisał pół wieku temu, to są aktualne do dziś i rozwiązanie jest nadal poszukiwane. Sam Adorno uważał, że doświadczenie Oświęcimia jest dowodem kompromitacji oświeceniowego modelu ładu społecznego, zakładającego współdziałanie racjonalnych istot.

Rosyjski myśliciel, rozpatrując w gruncie rzeczy sam problem, nadaje mu wymiar egzystencjalny, proponuje odrzucenie rozumu, jako absolutnej podstawy i poszukuje drogi wyjścia z pułapki, w której znalazł się człowiek za sprawą rozumu. Aby nie pominąć rozwiązania, być może już znalezione, poddaje analizie, w pracy *Ateny i Jerozolima*, krytyki rozumu przeprowadzone uprzednio. I tak o krytyce czystego rozumu Kanta twierdzi, że jest jedynie pozorną krytyką. Zarzuca niemieckiemu filozofowi, że nigdy nie zapytał o wartość wiedzy, którą człowiek osiąga na podstawie rozumu. W wyniku takiego postawienia problemu, zamiast obalenia autorytetu rozumu, otrzymał on kolejny hołd, został utwierdzony w swoich prawach. W podobny sposób ocenia Szestow i inne krytyki rozumu. Uważa, że jedyną, faktyczną krytyką rozumu jest Stary Testament. Uznając rozum za najwyższy autorytet, musimy podporządkować się całkowicie jego prawom, które działają ze zniewalającą koniecznością, prawda jest jedna i obowiązuje wszystkich bez wyjątku. Szestow uważa, że nie ma jednej prawdy, prawd jest tyle, ilu jest ludzi, każdy ma prawo do uznawania tego, co jako prawda mu się ujawnia. Aby dotrzeć do prawdy człowiek musi stracić grunt pod nogami, zostać postawiony w sytuacji granicznej, np.: stanąć twarzą w twarz ze śmiercią; tak jak bohaterowie Szestowa: Abraham, Hiob, Nietzsche. Człowiek musi szukać jej dla siebie samego, a nie dla wszystkich. Wtedy ma największe szanse na spotkanie prawdy, gdyż jej źródła leżą w absurdzie. W podobny sposób Szestow opisuje poszukiwanie wiary.

Rosyjski filozof nie chce całkowicie zrezygnować z racjonalności, proponuje aby zajęła należne sobie miejsce, czyli służyła jedynie do realizacji celów praktycznych. Chodzi mu o usunięcie rozumu, jako idei uniwersalnej, gdyż uniwersalizm jednej idei zmienia filozofię w filozofię totalistyczną. Dlatego też Szestow postanawia wyjść poza obszar rozumu; płaszczyzną, którą proponuje w zamian jest wiara. W jej granicach możliwa jest wolność, przypadek, cud, tajemnica. Żąda od człowieka, aby dokonał wyboru, stawia go w sytuacji „albo-albo”. Człowiek musi wybierać między rozumem a wiarą, światem uporządkowanym a chaosem i musi ponosić wszelkie konsekwencje tego wyboru. Opowiadając się za rozumem, należy podporządkować mu się całkowicie, bez zadawania jakichkolwiek pytań, bez stawiania warunków, rezygnując z własnej wolności i swojego egzystencjalnego „ja”. Wybierając drugą stronę alternatywy, nie ma żadnej pewności, ani też gwarancji, ale wtedy człowiek nie jest zniewalany przez abstrakcyjne, wieczne prawdy.

Należałoby spodziewać się, że Szestow poda sposób, opisze drogę, którą należy przebyć, aby przejść od racjonalności do wiary, gdyż trudno jest porzucić coś, w co wierzyło się przez całe życie, w co wierzył świat od początków swojego istnienia. Nic bardziej mylnego – Szestow nie zna takiego sposobu. Według niego nie ma jednej uniwersalnej drogi dotarcia do wiary a każdy kto zdecyduje się porzucić rozum dla wiary, musi zrobić to na sposób właściwy tylko dla siebie. Nie można przekazać swojego doświadczenia w tym kierunku. Objawienie ubrane w słowa, w celu przekazania go, przestaje być objawieniem. Jednym

z szeroko znanych przykładów takiego procesu jest historia Mojżesza. Bóg objawił swoją wolę Mojżeszowi na górze Synaj, a Mojżesz miał ją wyjawić swojemu ludowi. Przekazał on wolę Boga poprzez język, gdyż nie miał innego środka komunikacji. Następnie została spisana w postaci praw, praw powszechnie obowiązujących. I tak objawienie przerodziło się w doktrynę.

W *Sola fide* rosyjski filozof pisze o buncie Lutra przeciwko dotychczasowej doktrynie chrześcijaństwa. Uważano, że człowieka nie zbawi sama wiara, musi również popierać ją uczynkami, a tu pojawia się herezja – zbawienie tylko przez wiarę. Szestowa interesują konsekwencje, jakie płyną z *sola fide* dla dziejów chrześcijaństwa, jak również sięga do korzeni tej koncepcji. Powraca do sporu między św. Augustynem a Pelagiuszem. Pierwszy twierdził, że Bóg uprzednio wiedział, kto w przyszłości okaże się świętym, a kto zostanie potępiony. Drugi, możliwość zbawienia ludzkości upatrywał w łasce, w cudownej sile Chrystusa, poprzez akt odkupienia, przez danie równych szans każdemu człowiekowi. Kościół odrzuciło koncepcję Pelagiusza, według Szestowa jednak w rzeczywistości jakby połączył obie i Augustyna, i Pelagiusza, gdyż uznając naukę o zbawieniu dzięki łasce Bożej, faktycznie jednak uzależnia zbawienie człowieka od jego uczynków. Kościół, przez całą historię swojego istnienia, dążył do uzgodnienia wiary z rozumem, do wyeliminowania sprzeczności między nimi, do przekonania wiernych, że życie doczesne ma wpływ na życie wieczne. Utrzymuje tezę o wolnej woli człowieka, o tym, że ma on wpływ na swoje zbawienie, przestrzegając praw i postępując zgodnie ze wskazaniami Kościoła, jako jedyne go autorytetu. Opowiedzenie się za *sola fide*, doprowadziłoby do podważenia podstaw istnienia Kościoła i to właśnie zrobił Luter, ogłaszając swoją koncepcję, za którą opowiada się również Szestow. Jednak należy tu brać pod uwagę tylko pierwotny sens *sola fide*, z okresu kiedy Luter był jeszcze prorokiem, a nie z późniejszego, kiedy stał się reformatorem. Pierwotny sens został zaprzeczony, *sola fide* stała się prawem, racjonalną metodą, której należało przestrzegać, aby wejść do królestwa niebieskiego.

Sytuacja Lutra niczym nie różni się od historii Mojżesza. Jego doświadczenie, zostało „poddane obróbce” i „przerobione” na powszechne prawa. Objawienie zostało dostosowane do życia codziennego, a każda próba zbliżenia się przez rozum do wiary, wiąże się z jej unicestwieniem. Według Szestowa, Luter wyrzekł się doświadczenia wiary i przystosował ją do potoczno-rzeczowego życia ludzi.

*Sola fide* nie odbiega charakterem od całej filozofii Szestowa, również tu sięga do motywów biblijnych oraz odwołuje się do filozofii starożytnej. Akcentuje stanowiska, charakterystyczne dla myśli religijnej jak i filozoficznej: Bóg, jako podległy idei dobra i przeciwstawne, idea dobra, jako uzależniona od Boga. Pojawia się tu problem wolnej woli, jak i czy w ogóle może funkcjonować w granicach obszaru, gdzie władzę sprawuje Bóg, jako jedyny autorytet, niezależny od czegokolwiek? Rosyjski myśliciel udziela na to pytanie odpowiedzi twierdzącej. Twierdzi, że wolność można znaleźć jedynie w granicach wiary,



w przeciwieństwie do zniewalającego charakteru rozumu. Jednak pogląd ten jest kontrowersyjny, jak zresztą cała filozofia Szestowa, gdyż w obszarze wiary nie panują żadne prawa, ani reguły, a więc nie mamy ani pewności, ani gwarancji na jej osiągnięcie. Pozostaje tylko wiara.

Barbara Lejzerowicz

JOHN R. SEARLE: Umysł, mózg i nauka, Wydawnictwo Naukowe PWN, Warszawa 1995, ss. 96.

Książka zawiera serię wykładów wygłoszonych przez Johna R. Searle'a – wybitnego brytyjskiego filozofa – na antenie BBC w 1984 roku.

Tematem przewodnim wykładów jest miejsce człowieka w świecie, a zwłaszcza próba pogodzenia wyobrażenia człowieka o sobie jako istocie myślącej, świadomej, wolnej i racjonalnej z mechanistyczną wizją świata jakiej dostarczają nam nauki przyrodnicze. W kolejnych rozdziałach autor porusza następujące problemy: relacje między umysłem a mózgiem, krytykę nurtu *cognitive science*, strukturę ludzkiego działania, status nauk społecznych i problem istnienia wolnej woli.

Autor rezygnuje z zapisu swoich myśli w formie tradycyjnej pracy naukowej, co pozwala mu zarówno na dużo większą swobodę wypowiedzi, jak i ułatwia zrozumienie pewnych przedstawionych w pracy problemów filozoficznych osobom „niewtajemniczonym”.

W rozdziale pierwszym przedstawione jest stanowisko filozofa wobec problemu psychofizycznego. Zaprezentowane rozwiązanie ma stanowić alternatywę wobec dotychczasowych koncepcji umysłu i wynikających z nich poglądów na relację pomiędzy psychiką a układem nerwowym. Rozwiązanie to z jednej strony odrzuca monistyczne teorie redukujące zjawiska umysłowe do procesów nerwowych, a z drugiej – dualistyczny interakcjonizm traktujący mózg i umysł jako dwa odrębne, wzajemnie na siebie oddziałujące byty. Nie mieści się ono również w nurcie kognitywizmu poprzestającego na funkcjonalistycznym (omijającym problem materialnego podłoża procesów umysłowych) opisie umysłu. Istotą koncepcji J.R. Searle'a jest teza, że umysł jest zarówno efektem procesów mózgowych, jak i ich cechą. Inaczej mówiąc, zjawiska fizyczne są przyczyną zjawisk psychicznych i jednocześnie psychika jest właściwością mózgu. W koncepcji tej jest mowa o materialnym podłożu procesów umysłowych oraz o zależnościach przyczynowo–skutkowych pomiędzy ciałem a umysłem. Nie jest to jednak ani redukcjonizm ani prosty mechanistyczny model opisujący przyczynowe uwarunkowanie zjawisk na podobieństwo wzajemnych oddziaływań kul bilardowych. Mózg i umysł – to dwa aspekty tej samej rzeczywistości, dwa różne jej poziomy podlegające odrębnym i specyficznym opisom, podobnie jak wyróżnione w fizyce poziomy mikro– (cząstek) i makro–



(przedmiotów). Koncepcja ta godzi ze sobą fizykalizm i mentalizm. Według niej, umysł istnieje realnie i ma wszystkie obserwowalne cechy tzn. świadomość, intencjonalność, subiektywność oraz zdolność do przyczynowego oddziaływania na zjawiska fizyczne. Jednocześnie, umysł i jego właściwości są determinowane przez zjawiska fizyczne i ich właściwości zachodzące w tym samym czasie na innym poziomie, bezpośrednio nie obserwowalnym. I tak jak nie da się sprowadzić takiej obserwowalnej w makroświecie właściwości cieczy jak np. płynność do właściwości pojedynczej jej molekule obserwowalnej w mikroświecie (choć jednocześnie wiadomo, że zjawiska z niższego poziomu są przyczyną zjawisk z wyższego), podobnie zjawiska myślenia, chcenia czy zachwyty nie można zredukować do wyładowań elektrycznych w mózgu (choć to one je powodują). Autor tak podsumowuje swoje stanowisko: „Procesy umysłowe są skutkiem działania elementów mózgu. Jednocześnie realizowane są w strukturze zbudowanej z tych właśnie elementów”.

Rozdział drugi („Czy komputery mogą myśleć”) poświęcony jest wykazaniu niedociągnięć i błędów teorii sztucznej inteligencji, przyrównującej mózg i umysł do komputera i do programu. J.R. Searle przytacza tu swój (już słynny) eksperyment myślowy z chińskim pokojem. To ilustracja tezy, iż utożsamianie biologicznych zjawisk umysłowych z przetwarzaniem informacji przez maszyny cyfrowe jest zdecydowanym nadużyciem analogii. Wnioski jakie wynikają z tego eksperymentu pozostają niezależne od rozwoju technologii, gdyż wskazują podstawowe, definicyjne różnice między mózgiem a komputerem. Można je streścić następująco: poprawne operowanie symbolami (wiedza syntaktyczna) nie oznacza ich rozumienia, gdyż do tego potrzebna jest wiedza semantyczna (wiedza o tym do czego one się odnoszą), której komputer nie jest w stanie osiąść. Tym samym może on jedynie precyzyjnie symulować procesy umysłowe, a nie – myśleć.

W kolejnym rozdziale autor poddaje krytyce główne założenia „nauki o poznaniu”. Można powiedzieć, że paradygmat *cognitive science* opiera się na twierdzeniu, iż między umysłem a mózgiem (zjawiskami neurofizjologicznymi a mentalnymi) istnieje dodatkowy poziom obliczeniowych procesów przetwarzania informacji. Podstawowych dowodów potwierdzających słuszność tej tezy dostarczają zarówno badania czasów reakcji, jak i odkrycia lingwistyki, a konkretnie teoria Chomsky’ego mówiąca o istnieniu wrodzonych (zapisanych w mózgu) reguł gramatyki uniwersalnej. Zajmując się drugą grupą dowodów, J.R. Searle dochodzi do wniosku, iż błędne przekonania przedstawicieli kognitywizmu mają swe źródło w dosłownym rozumieniu metafor służących do opisu działania maszyn liczących i zachowania ludzi. I tak (po pierwsze) stwierdzenie, iż komputery podobnie jak człowiek stosują się do reguł jest błędne, gdyż ludzie kierują się regułami wcześniej interpretując ich znaczenie (choć nie każde zachowanie ma taką formę), a komputery działają według formalnych zasad, czyli „tak jakby przestrzegały reguł”. Po drugie – założenie, iż za naszymi zdolnościami umysłowymi kryje się jakaś wewnętrzna teoria (podobna do programu

komputerowego) nie ma żadnego uzasadnienia, gdyż równie dobrze mogą one być determinowane fizjologicznymi cechami mózgu. Możemy opisać użytkownika języka tak jakby przestrzegał reguł gramatyki uniwersalnej, co wcale nie znaczy, że w rzeczywistości się nimi kieruje, że są one w ogóle zapisane w jego mózgu. Inaczej mówiąc wprowadzenie pomiędzy poziom neurofizjologiczny i poziom subiektywnych, intencjonalnych zjawisk umysłowych poziomu dodatkowego (zawierającego „oprogramowanie”) nie jest niczym uprawomocnione. A porównywanie mózgu do komputera nie dostarcza nam żadnej istotnej wiedzy ani o nim ani o zdolnościach poznawczych człowieka.

Podjęcie przez autora (w rozdziale czwartym książki) próby wyjaśnienia struktury ludzkiego działania jest naturalną konsekwencją wcześniejszych rozważań na temat problemu psychofizycznego. Poszukiwanie odpowiedzi na pytanie o miejsce człowieka w świecie dotyczy przecież zarówno wyjaśnienia faktu jak to możliwe, że fizyczna (złożona z cząstek) istota ludzka przeżywa subiektywne i świadome stany psychiczne; jak i wymaga wyjaśnienia jak w tym fizycznym, rządzącym się prawami mechaniki świecie możliwe jest intencjonalne działanie człowieka. W przypadku relacji między mózgiem a umysłem, J.R. Searle przedstawia koncepcję pozwalającą pogodzić fizykalizm z mentalizmem. Natomiast w przypadku teorii ludzkiego działania, łączy on ze sobą zewnętrzny (fizyczny) i wewnętrzny (umysłowy) aspekt zachowania człowieka. Ponadto, najistotniejszym punktem tej teorii wydaje się być rozszerzenie pojęć: intencjonalność i przyczynowość. Termin intencjonalność odnosi się tu nie tylko do aktów świadomości, ale i do wszystkich rodzajów działań ludzkich, zaś kategoria przyczynowości zostaje rozszerzona o nowy rodzaj – przyczynowość intencjonalną. I tak relacje między umysłowymi a fizycznymi składnikami działania przedstawiają się tak, iż pierwsze są determinowane przez drugie. Umysłowe treści (intencje) oddziałują na nasze ciało i świat fizyczny dzięki temu, że istnieje ich fizyczny (mózgowy) poziom realizacji. Działania możemy podzielić na będące efektem namysłu (intencja poprzedza je czasowo) oraz działania spontaniczne (intencja zawiera się w nich). Kluczowym punktem tego ujęcia jest stwierdzenie, że struktury działania człowieka nie da się opisywać w kategoriach przyczyn sprawczych, gdyż w każdym działaniu zawarty jest pewien stan umysłowy, który jest intencjonalny (odnosi się do czegoś) i stan ten jednocześnie jest przyczyną tego działania.

Kolejny rozdział podejmuje zagadnienie istoty nauk społecznych i ich odmienności od nauk przyrodniczych. Przedstawiony w nim tok rozumowania prowadzi do konkluzji, że metody nauk przyrodniczych nie znajdują żadnego zastosowania w naukach „badających zachowanie” z powodu odmienności cech badanych przez nie zjawisk. Zachowanie zawiera wprawdzie składnik fizyczny, co mogłoby stanowić podstawę do badania go za pomocą metod nauk przyrodniczych, zawiera jednak również składnik umysłowy, nieredukowalny do poziomu fizycznego, gdyż nie jest możliwe sformułowanie praw łączących te dwa poziomy. A nie jest to możliwe z uwagi na taką cechę zjawisk społecznych jak

brak granic fizycznego poziomu ich realizacji. O tym, iż dane zjawisko zostało skategoryzowane jako pieniądze lub rewolucja nie przesądzą bowiem jego cechy fizyczne, ale myśli i postawy ludzi. Tym samym przedmiot badań nauk społecznych zależy od stanów umysłów ludzi, które z kolei charakteryzują się tym, że są intencjonalne. Czyli – przedmiotem nauk społecznych są akty intencjonalne, a ich celem – stworzenie teorii intencjonalności.

W ostatnim rozdziale J.R. Searle przytacza i krytycznie omawia argumenty na rzecz determinizmu i wolnej woli. Tę część książki można potraktować jako przyznanie się filozofa do istnienia luk w jego systemie teoretycznym. Oto na gruncie niedualistycznej koncepcji umysłu nie można w zadowalający sposób wyjaśnić zjawiska wolnej woli człowieka.

*Umysł, mózg i nauka* dotyka odwiecznych „zmór” filozofów takich, jak problem psychofizyczny czy problem wolnej woli. Ponadto, przedstawione zostały w niej niepodważalne argumenty przeciwko koncepcjom umysłu omijającym problem substancjonalnego podłoża zjawisk mentalnych. Zaprezentowane przez J.R. Searla rozwiązanie problemu psychofizycznego jest niezwykle interesujące, gdyż stara się pogodzić ze sobą odkrycia nauk przyrodniczych i fenomenologii. I choć nie jest to koncepcja psychologiczna, może być inspirująca właśnie dla psychologów tak często ulegających jednostronności paradygmatów.

*Izabela Molenda*

R.M. NUGAJEV: „Rekonstrukcja processa smieny fundamentalnych teorii”, Izdat. Kazanskogo Uniwersiteta, 1989, ss. 208.

Książka R.M. Nugajeva „Rekonstrukcja procesu zmiany fundamentalnych naukowych teorii” prezentuje pewien model rewolucji naukowych. Autor wskazuje na braki modeli zbudowanych dotychczas, próbuje jednocześnie sam uniknąć podobnych błędów. W znanych koncepcjach nie ma kryteriów do odzielenia etapów rewolucyjnych od ewolucyjnych oraz mikro- od makrorewolucji, co więcej myśliciele proponują przeciwstawne sobie interpretacje. R.M. Nugajev odrzuca empiryczne podejście, według którego do obalenia teorii naukowej wystarcza jeden krytyczny eksperyment, przyjmuje bowiem założenie, iż nie ma danych obserwacyjnych poza jakąś teorią. Odrzuca także „panteoretyczny” model, do którego zalicza tzw. „historyczny kierunek” (należą T. Kuhn, I. Lakatos, P. Feyerabend). Przedstawiciele tego stanowiska uważają, że krytyczne eksperymenty dają się znaleźć tylko dla teorii o małym stopniu ogólności. Według I. Lakatosa tylko retrospektywnie (stąd „historyczny”) można wydzielić z programu badawczego tzw. twarde jądro, czy też pozytywną heurystykę. Dotychczas nie ma również zadowalającej analizy sytuacji wyboru między konkurującymi teoriami, gdy doświadczenia są opisywane równie do- brze przez każdą z nich.

Jakie są przyczyny, że „nowa” fundamentalna teoria zastępuje „stara”? Jakie są mechanizmy procesu zmiany? Kiedy stara teoria powinna „ustąpić”? Jak procesy zmiany zachodziły w historii? Tego rodzaju pytania autor stawia w swej pracy. Zwraca on uwagę czytelnika na brak jednoznacznych definicji używanych w filozofii nauki pojęć, takich jak „rewolucja” czy „paradygmat”. Podkreślając złożoność procesu zmiany, skupia się na aspekcie logiczno-metodologicznym. Odrzuca jako niewystarczający „standardowy” hipotetyczno-dedukcyjny sposób interpretacji faktów z historii, na gruncie którego zakłada się, że przyrodoznawstwo zbudowane jest na wzór aksjomatycznych teorii matematycznych (jeden z przedstawionych kontrargumentów: wielość możliwych aksjomatyzacji, wydaje się wątpliwy). Poza standardową interpretacją wyróżnia się niestandardową, której zwolennicy uważają, że nie da się bezpośrednio zestawić głównych założeń teorii z eksperymentami i obserwacjami. Przykładem jest teoria Stiepina. Chciałbym się chwilę nad nią zatrzymać, ze względu na liczne do niej nawiązania. Według Stiepina naukowa teoria, to ogół twierdzeń opisujących związki między obiektami bazowymi i pochodnymi. Obiekty bazowe (*fundamentalny schemat teoretyczny*, skrót: FTS), to wyjściowe idealizacje, które nie mają bezpośredniego związku z doświadczeniem, z kolei obiekty wtórne, stanowiące *częściowe schematy teoretyczne*, skrót: CTS, to obiekty skonstruowane z FTS, według określonych reguł. Rozwój fundamentalnej teorii naukowej odbywa się wskutek przechodzenia od FTS do CTS, przy okazji każdej nowej eksperymentalnej sytuacji. Proces budowania CTS nie może być zadany formalnie (tu jawi się owa niestandardowość). Sam FTS nie jest obalany (bo nie ma bezpośredniego sposobu dojścia od FTS do CTS), jeśli nawet CTS zostałby podany w wątpliwość przez niezgodne z nim doświadczenie. Nugajev rozumie przez fundamentalną, taką teorię, w której wyróżniony jest poziom FTS i CTS. Jednakże według autora istnieje możliwość obalenia fundamentów teorii. Nieskończona ilość doświadczeń (doświadczeń określonego typu) niezgodnych z wynikami teorii (tzw. *anomalii*) może obalić FTS, znaczy to, że dana teoria przeczy innej teorii (zakłada się tutaj, chyba słusznie, że klasa doświadczeń nie może zaistnieć poza językiem jakiejś teorii). Wynika stąd, że przy omawianiu zmiany fundamentalnych teorii należałoby rozpatrywać sytuacje współistnienia dwóch „starych” fundamentalnych teorii. Sposobem na rozwiązanie tego konfliktu jest stworzenie nowej, ogólnej teorii zawierającej „spotykające się” teorie.

Autor kwestionuje pogląd odrzucający możliwość zmiany fundamentalnej teorii. Gdy pojawia się bowiem doświadczenie, którego stara teoria z pewnych powodów nie może opisać, powstaje nowa, współistniejąca ze starą. Niestety taki sposób tłumaczenia stawia przed nami trudności, a mianowicie: dlaczego stara i nowa teoria występują zwykle w pewnej odpowiedniości, dlaczego nowa czerpie ze starej, dlaczego nowe teorie mogą powstawać niekoniecznie jako reakcja na nieoczekiwane wyniki eksperymentalne.

Koncepcja spotkania jest pomocna w znajdowaniu odpowiedzi w dwojaki sposób: przez budowanie *redukcyjnych* oraz *syntetycznych* globalnych teorii.



Autor preferuje ten drugi, gdyż, jak się okaże później zapewnia on duży postęp w pokonywaniu trudności, na które napotykają teorie. Pojawiają się w nim *hybrydowe* obiekty, konstruowane z baz obu spotykających się teorii.

W historii nauki charakterystyczne jest występowanie empirycznie równoważnych teorii (teorii różnych semantycznie, które jednak prowadzą do tych samych konkluzji, jeśli chodzi o empirię). Jest to tzw. *sytuacja wyboru*, zaś kryterium jego dokonania, to *kryterium wyboru*. Konstrukcja modelu opisującego prawidłowości procesu poznania prowadząca do rozpoznania i rozwiązania sytuacji wyboru, to *proces wyboru* naukowej teorii.

Możliwe koncepcje zmiany fundamentalnych naukowych teorii: wspomniany już empiryczny wariant (zmiana teorii odbywa się wskutek powstania krytycznego eksperymentu, prowadzi to do odrzucenia teorii albo do przekształcenia jej przy pomocy hipotezy *ad hoc*) oraz nieempiryczny wariant, w którym zmiana odbywa się dzięki kryteriom takim jak: piękno, prostota, ogólność. Obok wymienionych dwóch tzw. monotoretycznych koncepcji autor nawiązuje do znanych filozofów nauki. Jednym z nich jest Imre Lakatos.

Otóż Lakatos zamiast mówić o zmianie naukowych teorii, mówi o zmianie naukowo-badawczych programów. W ramach programów tworzone są teorie oparte o ogólne przeświadczenia, dotyczące budowy świata (tzw. *twarde jądro programu*). Kolejna teoria programu jest modyfikacją poprzedniej poprzez dodawanie wspomagających hipotez (stanowią one tzw. *ochronny pierścień*). W procesie tym obowiązują pewne zakazy (*heurystyka negatywna*) oraz pewne wskazówki, zalecenia (*heurystyka pozytywna*). Hipotezy pierścienia przekształcane są w sytuacji groźby obalenia teorii. W rozwoju programów naukowo-badawczych występują dwa stadia: *progresywne* i *regresywne*. Program jest w stanie progresji, jeśli hipoteza zabezpieczająca przejście do kolejnej teorii spełnia warunki: zawiera dodatkową empiryczną treść, wyjaśnia sukces poprzednich hipotez, jakaś część hipotezy potwierdzona jest empirycznie i jest budowana zgodnie z pozytywną heurystyką. Jeśli nie jest spełniony chociaż jeden z trzech warunków, program znajduje się w stadium regresywnym. Lakatos z założenia nie proponuje żadnych środków dla rozwijania programów, ani nie wskazuje jak dokonywać ma się wybór programu. Wskazuje na racjonalność konkretnej (einsteinowskiej) teorii. Według Nugajewa w koncepcji Lakatosa wybór programu odbywa się na poziomie teorii, która jest fazie progresji.

Autor prezentuje również koncepcję zmiany paradygmatów T. Kuhna. *Paradygmat*, to zbiór przekonań, wartości, technicznych środków przynależnych danej grupie naukowców. Paradygmat, to także sposób zastosowania ogólnych praw danej teorii w konkretnym przypadku. Stanowi on *wzorzec*, a nie metodologiczne prawo determinujące zachowanie się w każdej sytuacji. Można zatem go przyswoić jedynie poprzez uczestnictwo w procesie badawczym danej grupy. *Naukowa rewolucja*, to zmiana paradygmatu w pierwszym znaczeniu tego pojęcia. Zachodzi związek paradygmatu z trudno uchwytnymi konwencjami. Prowadzi to do niewspółmierności nowego i starego paradygmatu, co



z kolei sugeruje, że kryteria wyboru nowego paradygmatu są pozalogiczne. Nowy paradygmat pojawia się, gdy w ramach starego narasta niemożność rozwiązania „łamiągówek” w codziennej praktyce badawczej danej dziedziny. Kryzys narasta, gdy anomalie poddają w wątpliwość fundamentalne pojęcia paradygmatu. Stary paradygmat ulega zmianom na wiele sposobów. Różne grupy naukowców odmiennie rozumieją podstawowe obiekty starego paradygmatu. W końcu pojawia się nowy paradygmat.

Zarysowując przedstawione wyżej koncepcje, autor konfrontuje je z sytuacją wyboru. W ramach wariantu empirycznego, nie można rozwiązać sytuacji wyboru (autor znów powołuje się na argument nieistnienia doświadczeń poza teorią). Z kolei jeśli chodzi o kryteria prostoty itp., to nie dają one jednoznacznej odpowiedzi na pytanie o adekwatną teorię. Dwa kryteria mogą wskazywać różne teorie, stąd powstaje problem kryterium wyboru kryterium. Podobne trudności stawiają systemy kryteriów. Rozważając zaś *zasadę ogólnej obserwowalności*, należałoby założyć istnienie obiektu niezależnego od obserwacji (modyfikacja V.P. Branskiego tego kryterium również zostaje odrzucona, w modyfikacji tej jeden z wymogów stawianych obserwowanym przedmiotom polega na możliwości zarejestrowania dwóch niezależnych własności; autor wskazuje, na doświadczenia wykrywające eter, zatem, kryterium to nie dawałoby odpowiedzi na sytuację wyboru między teorią H.A. Lorenza i A. Einsteina). Trudności rodzi rozwiązanie Lakatosa, który nie mówi, jak się tworzy twarde jądro, zatem w sposób dowolny może ono być ustalone przez metodologa. Nie podaje przyczyn tego, że rozważa sytuacje, w których rywalizują dwa programy. Analizując zaś koncepcję E. Zahara, która jest modyfikacją wariantu Lakatosa, autor stwierdza, że prowadzi ona do rozbieżności z danymi historycznymi. Poza tym koncepcja ta nie spełnia kryterium samego Lakatosa, według którego praca metodologa polega na opisie zastanej historii sytuacji. Ponieważ jednak uczeni zrezygnowali z koncepcji eteru w latach 1910–1912, a według Zahara można to było racjonalnie zrobić dopiero 9 lat później, zatem wobec tej koncepcji można podnosić podobne słowa krytyki, jakie Lakatos kierował wobec indukcjonistów i falsyfikacjonistów, według których naukowcy się wciąż „spóźniają” lub „spieszają”. Podobnie Nugajev rozprawia się z teorią T. Kuhna. Analogicznie jak u Lakatosa nie wiadomo, dlaczego mają rywalizować dwa paradygmaty, chyba, że mają one charakter alternatywy. Wówczas musiałyby być w jakiś sposób porównywalne, to zaś jest zabronione, gdyż z założenia paradygmaty są niewspółmierne (ostatniemu założeniu przeczy praktyka nauki: zwykle pomiędzy teoriami z różnych paradygmatów dają się uchwycić silne zależności). Reasumując według autora wariant Kuhna jest nieefektywny. Paradygmaty są niewspółmierne, a zatem nie mogą stanowić dla siebie alternatywy. Poza tym Kuhn mało mówi na temat wzajemnego oddziaływania dwóch „starych” paradygmatów. Według Nugajeva, rozwinięcie teorii Kuhna przez J.D. Sneed a W. Stügmüllera (próba formalizacji zagadnienia) także nie jest zadowalające, gdyż teorie zadane w sposób formalny nie mogą być obalone za pomocą materiału empi-

rycznego, po drugie to strukturalne przeformułowanie teorii Kuhna podkreśla brak u niego teoretycznej rekonstrukcji procesu zmiany paradygmatów.

Nugajev rozpatruje również podejście deskryptywne w opozycji do koncepcji budujących normatywne modele. Zwolennicy pierwszego z wymienionych podejść uważają, że można jedynie szukać kryteriów używanych w dziejach przez uczonych. A zatem należy dążyć do opisu sposobu działania postaci z historii rezygnując z teoretycznych rekonstrukcji. Takiemu sposobowi widzenia zarzucana jest niemożliwość dawania nowych rezultatów, przewidywania wyników naukowych (Nugajev podpira się trochę wtrętami tzw. metodologii dialektyczno-materialistycznej). Dobry opis natomiast może być, według autora, wstępem do poszukiwania ogólnych praw.

Ważnym etapem jest zbudowanie modelu, który powinien dać możliwość wyprowadzenia wyników zgodnych z doświadczeniem. Tak należałoby działać w sytuacji wyboru fundamentalnej teorii naukowej. Ponieważ jednak nie możemy liczyć na bezpośrednie uogólnienie doświadczeń, to którą teorię uznać za prawidłową? Wybieramy tę, która jest efektywna, czyli bardziej adekwatna do rzeczywistego procesu poznania naukowego. Dla autora sprawdzianem adekwatności modelu będzie możliwość przewidywania nowych faktów. Modele powinny sprawdzać się na materiale wziętym z historii i dopiero zgodność rekonstrukcji zbudowanej na gruncie danej teorii z rzeczywistymi przekonaniami większości naukowców sugeruje jej wybór, jako najbardziej adekwatnej (nasuwa się tutaj pytanie, czy zawsze większość musi mieć rację, poza tym autor zakłada chyba pewną stałość: to co sprawdziło się wcześniej będzie działało w przyszłości; według Nugajeva efektywność równa się adekwatności). Po takim sprawdzeniu na materiale historycznym można próbować zastosować model do współczesnego przyrodoznawstwa. W rozumieniu autora konieczne jest wypośrodkowanie między podejściem deskryptywnym i normatywnym. Wśród znanych autorowi modeli opisujących proces poznania nie ma adekwatnego. W poszukiwaniu takiego modelu wykorzystuje przemyślenia Stiepina, dotyczące struktury teorii naukowych. Wśród obiektów dowolnej teorii wyróżnić można zbiór jej obiektów bazowych (*baza teorii*) oraz pochodnych. Podstawowe prawa teorii opisują związki między obiektami bazowymi, zaś zależności między pochodnymi obiektami opisywane są przez wnioski wypływające z podstawowych praw danej teorii. Obiekty pochodne są budowne według określonych reguł z obiektów bazowych. Zakłada się, że obiekty bazowe są niezależne od siebie. Baza teorii stanowi podsystem (autor nie podaje dokładnej definicji tego pojęcia). Jest ona wyidealizowanym modelem opisującym dany obszar rzeczywistości. Równania wyrażające związki między obiektami bazowymi mają opisywać prawa przyrody (należy zatem założyć, że takowe istnieją). Obiekty pochodne również stanowią podsystemy, opisywane przez częściowe prawa teorii. Częściowe prawa teorii odnoszą się do konkretnych modeli danego obszaru rzeczywistości, przy czym między sobą systemy te są niezależne. Dowolny system obiektów pochodnych daje się uzyskać z obiektów bazowych wskutek *redukcji*. Rozwój

teorii odbywa się również dzięki stosowaniu myślowych eksperymentów przeprowadzanych na obiektach abstrakcyjnych. Jak przebiega przechodzenie od obiektów bazowych do pochodnych? Na obiekty bazowe nakłada się ograniczenia związane z konkretną empiryczną sytuacją i w ten sposób powstają systemy obiektów pochodnych. Do nich stosowane są fundamentalne prawa teorii, które przekształcają się w częściowe prawa teorii. Tego rodzaju zadania rozwiązywane są w procesie tworzenia teorii. Stanowią one wzorzec dla późniejszej działalności w jej ramach. Do teorii można dodawać nowe obiekty pochodne, przy czym nie powinno prowadzić to do powstawania sprzeczności z istniejącymi już obiektami pochodnymi. Na podstawie praw częściowych ustala się pośrednie związki zwane *empirycznymi formułami*. Do formuł tych wprowadza się konstrukty, tzw. empiryczne obiekty, które nie są już abstrakcjami i dają się w pewien sposób zestawiać z realnymi obiektami. Systemy takich obiektów to *empiryczny schemat*. Empiryczny schemat odpowiada pewnemu typowi sytuacji eksperymentalnej, zaś empiryczny obiekt odpowiada klasie realnych przedmiotów wykorzystywanych w eksperymentach.

Pojęcia zaprezentowane powyżej są uogólnieniami pojęć, używanych przez Stieпина. Sposób konstruowania obiektów pochodnych z obiektów bazowych nie jest zadany algorytmicznie, lecz tylko pokazany na przykładach stworzonych we wczesnym etapie budowania teorii. W ramach swego podejścia autor stawia pytanie, czy baza jednej teorii daje się skonstruować z bazy drugiej? Niekiedy staje przed naukowcami konieczność wykorzystania jednocześnie większej ilości teorii. Co z ich bazami? Autor zakłada, że suma obiektów bazowych dwóch lub większej ilości teorii daje w rezultacie również bazę. Obiekty pochodne zbudowane z obiektów bazowych różnych teorii, to *hybrydy (obiekty hybrydowe)*. Proces wykorzystywania teorii, dla rozwiązania różnorodnych zadań zwany jest ich *spotkaniem*. Obiekty będące hybrydami stanowią systemy obiektów abstrakcyjnych obu spotykających się teorii (np. mechanika i elektrodynamika). Zatem obiekty pochodne w ramach spotkania teorii uzyskują nowe własności i powstają w ten sposób obiekty-hybrydy. Może się zdarzyć, że hybrydy mają sprzeczne cechy, taką własność spotkania R.P. Nugajev zowie za M.I. Pogoreckim i J.A. Smordinskim *sprzecznością spotkania*. Czy i jak daje się ona rozwiązać? Odpowiedź: ponieważ sprzeczność spotkania powstaje wskutek konstruowania hybryd (w mniemaniu autora są one nieuniknione) zatem w celu zlikwidowania sprzeczności należy zbudować *globalną teorię*. *A priori* możliwe są dwa sposoby redukcyjne i jeden syntetyczny. Zastosowanie redukcyjnego sposobu polega na potraktowaniu obiektów bazy jednej teorii jako obiektów pochodnych drugiej. Zakłada się tutaj, że sprzeczność wynika stąd, że bazy obu teorii są konstrukcyjnie zależne, obszar stosowalności jednej teorii zawiera się w obszarze stosowalności drugiej. Jedna z baz staje się „właściwą” bazą, teoria, której obszar działania jest mniejszy, zwana będzie teorią *fenomenologiczną*. W ramach rozwijania teorii globalnej należy skonstruować bazę jednej z bazy drugiej teorii. Trzeba pokazać, że podstawowe prawa jednej są częściowymi

prawami drugiej oraz że baza teorii fenomenologicznej stanowi system pochodnych obiektów teorii *fundamentalnej*. Druga możliwość to *syntetyczny* sposób. Opiera się na założeniu, że bazy spotykających się teorii są niezależne konstrukcyjnie. Chodzi o zbudowanie takiego systemu globalnych obiektów, z których można uzyskać system obu baz. Tutaj systemy bazowe stają się systemami obiektów pochodnych. W wyniku zastosowania syntetycznego sposobu powstają systemy nowych obiektów. Ponieważ brak wzorcowych rozwiązań (inaczej niż przypadku redukcyjnej metody), zatem budowanie teorii globalnej odbywa się metodą prób i błędów, wskutek syntezy baz spotykających się teorii, na podstawie nowej mapy świata lub dzięki stawianiu hipotez matematycznych. Próby w ramach drugiego sposobu polegają na znajdowaniu równań i dopiero później szukaniu dla nich podstaw empirycznych (to rozwiązanie ma charakter teoretyczny). Jak widać zaprezentowane rozwiązania mają charakter alternatywny. Można więc mówić o dwóch różnych programach, w ramach których powstają kolejne teorie. Posługując się językiem I. Lakatosa w ramach każdego programu mamy do czynienia z następstwem teorii powstających wskutek wspomagających teorii, stosowanych do teorii je poprzedzających. Można wyróżnić fundamentalne założenie programu – twarde jądro, które mówi czy bazy dają się wzajemnie rekonstruować i która (jak w przypadku redukcyjnego programu) jest właściwą bazą. Żaden eksperyment nie może zdecydować, jaki program jest w stanie rozwiązać sprzeczność spotkania. Tak więc twarde jądro każdego z programów jest nieobalalne (Lakatosa twarde jądro jest nieobalalne z definicji). Kolejne teorie w ramach danego programu są coraz doskonalsze, zmiernają ku pewnemu ideałowi danego programu. Każdy z programów ma ochronny pierścień hipotez zapewniających zgodność teorii z nowymi eksperymentami. Pozytywna heurystyka wskazuje porządek prowadzonych badań (np. w ramach redukcyjnego programu są to reguły konstruowania obiektów pochodnych, w przypadku syntetycznego reguły konstruowania hybryd). Powyższe pojęcia mają trochę odmienny sens niż u Lakatosa i tak np. pozytywna heurystyka oryginalnie może być dość dowolnie kształtowana przez badacza. Ze względu na niemożność zdecydowania, który program działa lepiej autor zakłada, że teoretycznie oba są możliwe. Zauważa, że potwierdzenie, czy obalenie redukcyjnej teorii jest też odpowiednio potwierdzeniem lub obaleniem teorii z programu syntetycznego, ale ogólnie nie na odwrót. Tylko w odniesieniu do dziedziny stosowalności spotykających się teorii, rozpatrywane programy są równoważne empirycznie. W konkretnej jednak sytuacji nie więcej niż jeden program może rozwinąć się w sposób idealny. Zatem współwystępowanie teorii z różnych programów ma miejsce, o ile są to programy niezakończone i taki właśnie stan zwany jest zwykle w literaturze *sytuacją wyboru*. Tak więc można mówić o równoważności teorii, ale teorii granicznych danego programu.

Przy okazji autor dyskutuje pojęcie równoważności teorii fizycznych podane przez N. Hansona. Przez równoważność teorii rozumie wzajemną dedukowalność, przy czym wyróżnia dwie możliwości: gdy w jednej z teorii wystę-



pują wyrażenie niesynonimiczne z żadnym wyrażeniem z drugiej teorii i gdy nie ma takiego wyrażenia. Nugajev konstatuje, że w historii nauki mamy do czynienia tylko z częściową równoważnością teorii.

W omawianym modelu zmiana fundamentalnej teorii powinna być etapem adekwatnego rozwiązania sprzeczności spotkania. Oczywiście żaden model nie jest do końca zgodny z opisem dokonany przez uczestnika pracującego naukowo, np. zakłada się, że teorie rozwijają się w izolacji. Poza tym rozpoznanie sprzeczności spotkania wymaga spojrzenia z góry, z poziomu *meta*. Na czym polega omawiana sprzeczność spotkania? Otóż, jak już wspomniano wcześniej, związana jest z pojawieniem się anomalii. Teorie zwykle zmagają się ze sprzecznościami. Tu jednak chodzi o anomalię, spoza obszaru „zwykłych” dla danej teorii niezgodności jej twierdzeń z empirią. Dla zestawienia wyników teoretycznych z empirią, z praw teorii, tworzy się wnioski pośrednie tzw. empiryczne formuły. Do empirycznych formuł wprowadza się wielkości charakteryzujące daną sytuację eksperymentalną. Powstaje *empiryczny schemat*. Elementy empirycznego schematu nie są równoważne realnym obiektom, ale odpowiadają klasie obiektów. Empiryczny schemat teorii można również otrzymać w wyniku statystycznej obróbki wyników obserwacji. W tej działalności poszukuje się niezmienniczych cech obiektów występujących w danej eksperymentalnej sytuacji. Empiryczny schemat oddaje typowe cechy danej sytuacji. Z kolei klasa podsystemów obiektów pochodnych musi być zestawiona z klasą empirycznych schematów. Zatem systemy pochodnych teoretycznych obiektów, to niezmiennicza zawartość empirycznych schematów. Sprzeczne wypowiedzi w hybrydowej teorii tożsame są powstaniu sprzecznych wypowiedzi w każdej ze spotykających się teorii. To zaś jest równoważne powstaniu nowych stosunków między obiektami pochodnymi danej teorii, sprzecznych ze stosunkami wyjściowymi. Prowadzi to również do sprzeczności z całą klasą eksperymentów i w ten sposób do kryzysu (tu autor korzysta z analiz Kuhna). Ma to miejsce gdy anomalie są wyjątkowo wyraziste lub pojawiają się bardzo często. Badacze mogą nie zdawać sobie sprawy, że anomalie związane są ze sprzecznością spotkania, pomimo to sprzeczność tą rozwiązują.

Autor nawiązuje do pojęcia teorii alternatywnych w rozumieniu P. Feyerabenda. Dla bezpieczeństwa danej dziedziny wiedzy teorie konkurencyjne powinny być rozwijane równolegle do powszechnie uznawanych. P. Feyerabend proponuje pewne warunki (autor przytacza je np. alternatywna teoria powinna mieć jakiegokolwiek potwierdzenie lub mieć odmienną semantykę). W rozumieniu autora spotykające się teorie spełniają owe założenia, zatem stanowią dla siebie alternatywę. Poza anomaliami również niezdolność hybrydowej teorii uniknięcia sprzeczności za cenę zmian w systemach obiektów pochodnych świadczy o zaistnieniu sprzeczności spotkania. Anomalie wskazujące na sprzeczność spotkania teorii naukowych, mają szczególną właściwość: próba wprowadzenia obiektu dla zmiany stosunków między obiektami pochodnymi utrudniona jest tym, że w przypadku sprzeczności spotkania mamy do czynienia z niezgodno-



ścią z całą klasą eksperymentów. Poza tym, ponieważ teorie te są alternatywne, to każde potwierdzenie jednej powinno być zakwestionowaniem drugiej.

Kolejne pytanie jakie stawia Nugajev to, czy istnieją krytyczne eksperymenty? Według empirycznej koncepcji wystarczy jeden eksperyment dla obalenia teorii. Przypomnijmy, że w panteoretycznej koncepcji takowego nie ma. W budowanym modelu krytycznych eksperymentów jest dowolnie dużo, ale tylko w sytuacji problemowej spowodowanej sprzecznością spotkania. Eksperymenty takie są decydujące w znaczeniu odbiegającym od popperowskiego. Nie obalają one teorii, a tylko wskazują na dziedzinę ich stosowalności. Eksperyment, którego rezultaty nie są zgodne z przewidywaniami hybrydowej teorii, wskazuje na konieczność zbudowania globalnej teorii, co więcej, jak zauważono wyżej, modyfikacja teorii danych nie usunie sprzeczności. Stąd widać, że decydujące doświadczenie można wskazać tylko retrospektywnie, gdyż nawet po latach trudno orzec, która obala teorię.

Na koniec omawiania modelu Nugajeva przystąpmy do opisu, jak odbywa się rozwiązanie sprzeczności spotkania przez budowanie globalnej teorii. Systemy teoretycznych obiektów każdej teorii mają odzwierciedlać najbardziej istotne cechy badanego obiektu. Ogół tych obiektów ma stanowić model zachowujący najbardziej istotne cechy stosowanej w badaniu procedury. Ponieważ baza powstaje w wyniku uogólnień pomiarowych procedur, nie może być uogólnieniem odmiennych procedur, które posłużyły do uzyskania bazy drugiej teorii. Jak się zatem dzieje, że są możliwe redukcyjne teorie? Wprowadza się tzw. *operacionalnie-nieokreślony* obiekt służący rozmyciu operacyjnych podstaw teorii, by w ten sposób teoria mogła zaakceptować procedury drugiej teorii, czy teorii fenomenologicznej (zwykle wprowadzany jest obiekt, by „zgadzały się” rachunki np., eter). Oczywiście takie działanie może (ale chyba nie musi) oddalać teorię od jej źródeł – empirii. Z drugiej strony dlaczego teorie, które nie są bezpośrednimi uogólnieniami doświadczenia mogą przewidywać rezultaty doświadczeń? Dzieje się tak, ze względu na dość ścisły związek między bazą teorii i rzeczywistymi pomiarami. Każdy obiekt bazowy odgrywa rolę charakterystyki stosunków zachodzących między obiektami pochodnymi. Obiekty bazowe służą do konstrukcji obiektów pochodnych, czyli CTS. Te ostatnie są idealizacjami relacji zachodzących w realnych eksperymentach. Ponieważ zachodzą odpowiedności między różnymi poziomami, dlatego wprowadzanie obiektu niezwiązanego z procedurami eksperymentalnymi stosowanymi w danej teorii a służące tylko dla ułatwienia przeprowadzenia redukcji jednej teorii do drugiej osłabia związek z empirią. Autor stara się pokazać, że w przypadku syntetycznych globalnych teorii (o ile rozumiem) chodzi o dobudowanie poziomu obiektów bazowych, w taki sposób, żeby bazy obu teorii stały się różnymi systemami obiektów pochodnych. Gdyby w konkretnym przypadku udało się znaleźć taką bazę, to stanowiłaby ona model oddający istotne cechy praktyki eksperymentalnej, przejawiającej się w systemach bazowych obu spotykających się teorii. Taką rolę odgrywają hybrydowe obiekty, które jednak nie są obiek-

tami pochodnymi, a odwrotnie stanowią bazę dla baz obu teorii. Ponieważ na ogół istnieje wiele systemów hybrydowych obiektów (w zależności od dziedziny spotkania się teorii), zatem nigdy nie można mówić, że system globalnych obiektów zbudowany jest ze wszystkich obiektów hybrydowych. Pomimo to, w miarę odkryć baza może być powiększana. Współczesna kwantowa teoria powstała w wyniku syntezy hybrydowego modelu atomu N. Bohra, szczególnej teorii względności, korpuskularnej teorii promieniowania Einsteina i kilku innych. Proces jej budowy nie jest skończony. Wprowadzenie hybrydowych obiektów powoduje powstawanie sprzeczności w spotykających się teoriach. W ten sposób zmusza je się (a właściwie ich twórców) do przekształceń. Dzięki sprzecznościom rodzą się nowe teorie. Unikanie sprzeczności dokonuje się np. przez przenikanie metod stosowanych w teoriach (autor podaje przykład ogólnej teorii względności i kwantowej teorii pola). Tak więc w wyniku „zеткиnięcia” teorii każda z nich powiększa dziedzinę stosowalności o dziedzinę każdej z pozostałych konkurentek (można mówić o większej liczbie niż 2, gdyż prowadzone przez autora rozumowanie daje się uogólnić na większą liczbę teorii). Poprzez hybrydowe obiekty odbywa się przenoszenie pomysłów i metod teorii. W powyższy sposób autor tłumaczy większą zdolność teorii syntetycznych przewidywania nowych faktów w porównaniu z teoriami redukcjonistycznymi.

Ponieważ jako uwieńczenie pracy, Nugajev proponuje swoją własną rekonstrukcję przejścia od teorii Lorenza do ogólnej teorii względności, w poprzedzającym rozdziale dokonuje krytyki znanych rekonstrukcji. Większość z nich opiera się na przekonaniu, że teoria eteru została odrzucona ze względu na niezdolność wytłumaczenia eksperymentu A. Michelsona i M. Morley’a (dokładny opis zamieszczono w książce, chodzi o doświadczenie, w którym bada się prędkość Ziemi względem eteru, przy pomocy interferometru, a jak pisze autor chodzi o sprawdzenie hipotez dotyczących wpływu Ziemi na eter). W 1881 A. Michelson opublikował wyniki swej pracy. Zawiadamił, że obalił teorię nieruchomego eteru. Jednak Michelson pomylił się w oszacowaniach prędkości promieni. W 1886 r. Michelson znów wykonał eksperyment, teraz wraz z M. Morley’em. Jeszcze raz nie wykazano ruchu eteru. Lorenz wysunął hipotezę skracania ciał wzdłuż kierunku ruchu przez eter, co uzgodniło jego teorię z doświadczeniem Michelsona i Morley’a. W 1897 Michelson przeprowadził swe doświadczenie w górach i znów nie wykrył ruchu Ziemi przez eter. Po swym drugim doświadczeniu spodziewał się, że jeśli nawet istnieje ruch względem eteru, to jest on mały, zatem powinien dać się wykryć na dużych wysokościach. Po ostatnim doświadczeniu przyznaje słuszność hipotezie o skracaniu się ciał. Sam Lorenz wcale nie uważał, iż doświadczenie Michelsona obala jego teorię. Na podstawie powyższych rozważań wydaje się zrozumiałe, dlaczego autor odrzuca empiryczną rekonstrukcję wskazującą na eksperyment Michelsona i Morley’a, jako decydujący.

Autor odrzuca również inne wyjaśnienia. Indukcjonistyczne tłumaczenie opiera się na przekonaniu, że postulat stałości światła jest uogólnieniem rezulta-

tów Michelsona i Morley'a. Z kolei falsyfikacjoniści twierdzą, że różnica pomiędzy teorią Lorenza i szczególną teorią względności polega na tym, że ta pierwsza broniła się hipotezami *ad hoc* a ta druga nie (teoria *ad hoc* rozumiana jest, jako teoria, wzbogacona o hipotezę, która nie wnosi żadnych nowych empirycznych wniosków, służy jedynie utrzymaniu zgodności teorii z danym doświadczeniem). Na podobnych twierdzeniach wspiera się rekonstrukcja Holtona, zarzucająca hipotezie o skracaniu rozmiarów ciał, że jest *ad hoc*. Przy czym tu inaczej rozumie się teorię *ad hoc*. Chodzi o brak jawnego związku między teorią eteru i przekształceniami Lorenza. Dla obalenia dwóch powyższych stanowisk autor bliżej przypatruje się pojęciom *ad hoc*. Nugajev postępuje za Lakatosem. Idee *ad hoc* należy rozumieć jako odnoszące się do teorii poprzedzającej teorię daną powstające na gruncie pewnego programu badawczego. Tak więc autor wyróżnia twarde jądro i heurystykę programu Lorenza. Wyodrębnia w nim trzy teorie i pokazuje, że przejście między nimi nie miało charakteru *ad hoc* (przy czym rozpatruje trzy możliwe rozumienia hipotez *ad hoc*: 1. analogiczne jak u falsyfikacjonistów, 2. teoria jest *ad hoc*, jeśli żaden z empirycznych wniosków nie został w rzeczywistości sprawdzony, 3. jeśli powstaje niezgodnie z heurystyką danego naukowo-badawczego programu). Jeśli przyjmiemy, że program Einsteina zaczyna się od artykułu „Ku elektrodynamice poruszających się ciał”, to szczególna teoria względności okaże się teorią *ad hoc* drugiego rodzaju.

Nugajev rozważa również rekonstrukcję Lakatosa-Zahara. Po pierwsze teoria Lorenza może być na tyle rozwinięta, że jej empiryczne wyniki będą zgodne się z rezultatami szczególnej teorii względności. Stąd nie istnieją cechy wyróżniające jedną z nich (odmiennie uważa Zahar). Po drugie rekonstrukcja Zahara nie jest zgodna z pewnymi faktami z historii nauki. Według niego powstanie ogólnej teorii względności spowodowało odrzucenie teorii Lorenza, chociaż do 1915 roku szczególna teoria względności była szeroko wykorzystywana, na wiele lat przed stosowaniem ogólnej teorii względności. Z drugiej strony już w latach 1910–1912 większość fizyków odrzuciła teorię eteru. Poza tym pod pewnymi względami teoria Lorenza była bliższa ogólnej teorii względności niż szczególna teoria względności. Zahar nie formułuje twardego jądra teorii Einsteina. Z tego zaś, co da się u niego odczytać, autor wnioskuje, że twarde jądra obu programów są podobne, wobec czego przejście od jednego programu do drugiego można wytłumaczyć jako zastąpienie jednego programu drugim. Co więcej w latach 1905–1912 mówiło się raczej o teorii Lorenza – Einsteina, a nie o teorii relatywistycznej Einsteina. Do 1905 roku program zawierający zasadę stałości prędkości światła i zasadę względności był w stadium regresu, podczas gdy teoria Lorenza była w stanie progresji. Tak np. formuła  $E = Mc^2$  była wprowadzona przez O. Heaviside'a, a w 1904 r., przez H. Lorenza. Nugajev podkreśla, że w rekonstrukcji Zahara uczeni zachowują się irracjonalnie. Faktycznie tylko część programu Lorenza została pokonana przez ogólną i szczególną teorię względności. Resztę odsunęła na dalszy plan teoria kwantowa. Nugajev uważa, że słabość rekonstrukcji Zahara spowodowana jest niedo-

skonałością metodologii „naukowo badawczych programów” Lakatosa. Chodzi np. o brak opisu sposobu, w jaki powstaje twarde jądro programu. Teoria zbudowana na gruncie programu opartego o sprzeczne podstawy jest zawsze progresywna, gdyż można wyprowadzić każdy wniosek. Lakatos zakłada istnienie faktów, porównując różne rekonstrukcje procesu poznania; takie fakty poza teorią według autora nie istnieją (za Kuhnem). Przypomnina zostaje nieefektywność metodologii naukowo badawczych programów (co należy zrobić gdy teoria, która była w stanie regresji zacznie znów rozwijać się).

Na zakończenie autor prezentuje swój pomysł rekonstrukcji przejścia od teorii Lorenza do teorii Einsteina. Według Nugajeva przegrana Lorenza polega na tym, że pracował w ramach programu redukcji mechaniki do elektrodynamiki, zaś prace Einsteina były połączeniem klasycznej mechaniki i klasycznej elektrodynamiki. Program ten zaczął się od trzech prac z 1905 r. Należy do niego też zaliczyć prace dotyczące statystycznej mechaniki i kwantowej teorii. Niezgodność mechaniki i elektrodynamiki spowodowała próby uczonych redukcji elektrodynamiki do mechaniki. Próby te nie dały skutków. Ich niemożliwość pokazał H. Lorentz. On sam, po różnych dociekaniach powziął pomysł sprowadzenia mechaniki do elektrodynamiki. W związku z doświadczeniem Michelsona i Morley’a powstała hipoteza skracania się ciał. Działała w skali makro. Wysiłki zmierzające do rozszerzenia jej na elektrony nie przynosiły rezultatów. Pozostała możliwość, że elektrony nie mają strukturalnych właściwości, co również prowadziło do trudności. Od 1909 roku coraz bardziej widoczne było, że cząstki nie dają się rozumieć jako pobudzenia eteru. To oznaczało koniec programu Lorenza.

Dla rekonstrukcji sytuacji, w której naukowa społeczność odrzuciła program Lorenza, obok analizy prac Einsteina dotyczących elektrodynamiki poruszających się ciał, autor podkreśla znaczenie innych jego prac. Ważne jest wydzielenie prac, które można włączyć w program Einsteina. Należy przypomnieć, że do 1912 szczególnie teoria względności została ogólnie zaakceptowana. Dodatkowa trudność, na którą zwraca autor, polega na ciągłej zmianie poglądów Einsteina (np. jego stosunek do matematyki). Sam Einstein w wykładzie z 1909 r. mówi o połączeniu mechaniki i elektrodynamiki. Z kolei w artykule z 1905 roku Einstein wyraża pogląd, że eksperymenty związane z powstawaniem i przekształcaniem światła lepiej mogą być wyjaśnione przy założeniu, że światło rozprzestrzenia się w sposób dyskretny. Według T. Kuhna to, co przywiodło Einsteina do problemu czarnych dziur w 1904 i do prac M. Plancka w 1906 r., to jego (tzn. Einsteina) własny program. Chodzi o statystyczną termodynamikę (artykuły na ten temat pojawiły się w latach 1902–1904). Właśnie aparat statystycznej termodynamiki miał dawać możliwość przedstawienia oddziaływań na poziomie molekularnym. Istota programu polega na zastosowaniu języka statystyki Boltzmanna do promieniowania. W artykule z 1905 r. Einstein sugeruje, że prawa powstawania i przekształcania światła są takie, iż ma ono charakter kwantów energii. Jednak potwierdzeniu tej sugestii przeczy koncepcja eteru,



który wypełnia całą przestrzeń. Einstein wskazuje, że w ramach molekularno-kinetycznej teorii każdy proces, w którym bierze udział skończona ilość elementarnych cząstek, ma proces odwrotny, zaś w ramach teorii falowej jest to trudne do przeforsowania (np. trudno sobie wyobrazić proces odwrotny do rozchodzenia się sferycznej fali. Zatem wydaje się, że w tym punkcie teoria Newtona jest bardziej atrakcyjna. Rezygnacja z eteru prowadzi więc ku korpuskularnej teorii światła. Jednak rezygnacja z eteru wcale nie oznacza przyjęcia postulatów szczególnej teorii względności (np. W. Ritz rozwinął teorię, w której prędkość światła zależy od prędkości jego źródła). Teoria ta pracowała w ramach redukcjonistycznego programu sprowadzenia elektrodynamiki do mechaniki (przeczą jej dzisiejsze eksperymenty). U Einsteina prędkość światła miała być stała, chociaż Einstein nie rezygnował z falowej teorii. Ta wspaniale opisywała optyczne własności światła. Wraz z przyjęciem zmiennej prędkości należy zrezygnować z teorii Maxwella. U Lorenza problem ten nie istniał, gdyż światło poruszając się przez eter, ma zawsze stałą prędkość niezależnie od prędkości źródła. Z kolei zasada względności wynika z rezygnacji z eteru i, co za tym idzie, z rezygnacji z absolutnego układu odniesienia. Obie te zasady stanowią podstawę twardego jądra programu Einsteina. Pozytywna heurystyka opisana została przez Zahara. W artykule z 1905 r. Einstein pokazał, że założenie o względności i stałości prędkości światła równoważne są: zmianie pojęcia równoczesności, spóźnianiu poruszających się zegarów, skracaniu się rozmiarów ciał wzdłuż kierunku ruchu. Według autora Einstein długo traktował eter jako coś realnego (począwszy od 1895 r.). Zaś w 1907 roku swe prace nazywał połączeniem teorii Lorenza i zasady względności. Autor chce pokazać, że praca Einsteina dotycząca fotonów i artykuł o szczególnej teorii względności są częściami jednego programu. W 1916 roku w liście do Lorenza, Einstein pisze, że ogólna teoria względności bliższa jest teorii eteru niż szczególna teoria względności.

Powstanie szczególnej teorii względności było etapem budowy teorii kwantów. Szczególna teoria względności nie tłumaczyła żadnych nie wytłumaczonych dotychczas zjawisk ani nie przewidywała żadnych nowych, co więcej, niektóre doświadczenia były interpretowane jako przeczące jej (doświadczenie Kaufmanna). Ponieważ do 1909 roku Einstein nie wskazywał na związek między pracami z 1905 r., zatem postulat stałości światła mógłby się wydawać *ad hoc*. W 1906 roku wskazuje na sprzeczność spotkania między termodynamiką i statystyczną mechaniką oraz rozwiązuje ją. Według Einsteina teoria promieniowania Plancka w sposób niejawnny wykorzystuje hipotezę kwantów światła. Planck od 1900 roku próbował zastosować kombinatoryczną technikę Boltzmana dla wytłumaczenia spektrum świecenia czarnego ciała. W tym czasie Planck był jednym z pierwszych, którzy widzieli konieczność badania związków statystycznej mechaniki, termodynamiki i makswellowskiej elektrodynamiki. Na początku zajmował się termodynamiką, elektrodynamika interesowała go w związku z zagadnieniem nieodwracalności. Statystyczna mechanika była



wykorzystywana przez Plancka dość późno. Znana jest jego hipoteza o zagęszczeniu eteru wokół Ziemi. Planck zdawał sobie sprawę ze sprzeczności między termodynamiką i statystyczną mechaniką (uważał, że w tym starciu zwycięży przekonanie o ciągłości materii). Zatem sprzeczność miałyby być unikniona poprzez rozwijanie mechaniki ciągłej materii. Pierwsza kwantowa teoria Plancka powstała w wyniku zderzenia elektrodynamiki, statystycznej mechaniki i termodynamiki. Hipoteza Plancka o ciągłym promieniowaniu, to elektromagnetyczny wariant bolzmannowskiej hipotezy molekularnego nieporządku. W końcu Planck uzyskał pewne ilościowe związki między elektromagnetyczną teorią i właściwościami elektronów i atomów. Aż do 1906 roku w pracach Plancka nic nie wskazywało, że rodzi się idea dyskretnej wielkości energii. Zatem kwantowa teoria i teoria względności rozbiły się na dwa podprogramy: kwantowy i relatywistyczny. Twarde jądro tego pierwszego w jawny sposób stało w sprzeczności z podstawami newtonowskiej teorii (zasada stałości światła tam i nieograniczonej prędkości u Newtona). Sprzeczność między szczególną teorią względności i Newtonowską teorią grawitacji została rozwiązana serią prac, kończącą się powstaniem ogólnej teorii względności. Lorenz w 1909 roku przyznał konieczność kwantowania energii oscylatora. Już w 1911 r. kwantowy program znalazł zastosowanie w wielu dziedzinach fizyki. W tym czasie Ehrenfest zauważył, że fotony światła nie tylko zachowują się jak cząstki, ale są ze sobą skorelowane. Jego prace odpowiadały pracy Einsteina z 1909 roku o fluktuacji energii. Einstein pokazał, że w prawie Plancka połączony jest aspekt korpuskularny i falowy. W 1913 roku po kongresie w Brukseli zaczął się strumień publikacji dotyczących teorii kwantów. Chociaż jeszcze ponad dziesięć lat miało minąć do zupełnego uznania teorii kwantów, to jednak dzięki niej zostało wyjaśnionych wiele efektów, przewidziano inne, których nie była w stanie przewidzieć teoria Lorenza. Wśród naukowców, którzy zauważali związek między teorią względności i teorią kwantów na uwagę zasługuje Lewis (od którego pochodzi pojęcie „foton”). U niego masa jest funkcją prędkości. Jego równanie  $m = Ev^2$  przypomina równanie dla elektromagnetycznej masy. Einstein otrzymał to równanie z ogólnych równań elektromagnetycznej teorii stosując zasadę względności. Do 1910 postulaty szczególnej teorii względności przyjęto jako samodzielne, a nie jako wnioski teorii Lorenza. Właśnie w tym okresie kwantowy podprogram zaczyna zapewniać odkrycie nowych faktów i wypierać w ten sposób teorię Lorenza. Prace Einsteina zostały dobrze przyjęte z matematycznego punktu widzenia. Doświadczalnie potwierdzono teorię kwantów (Compton, Schrödinger). Kwantowa teoria stawiała także problemy. Rozwiązanie pojawiło się w ramach kwantowej mechaniki, kwantowej elektrodynamiki, kwantowej teorii pola, klasycznej elektrodynamiki. Według autora prace te sprzyjały umocnieniu szczególnej teorii względności i odrzuceniu teorii Lorenza. Artykuły Einsteina z 1905 roku oraz późniejsze prace ze statystycznej fizyki, kwantowej teorii i ogólnej teorii względności stanowiły część programu połączenia mechaniki i elektrodynamiki. Na koniec Nugajew podnosi problem syntezy

ogólnej teorii względności i kwantowej teorii pola. Zastanawia się także nad uwarunkowaniami społecznymi i kulturowymi zmiany fundamentalnych naukowych teorii, proponując dokładniejszą dyskusję tych zagadnień.

Książka R.P. Nugajeva zasługuje na uwagę. Autor pomimo słów ostrożności wskazujących na niepełność swej pracy przedstawił interesującą koncepcję. W swej argumentacji posługuje się mnogimi przykładami. Pełne jednak zrozumienie ich wymaga dość dobrej znajomości fizyki, ze względu więc na ograniczoność miejsca nie są przeze mnie prezentowane (jeśli już, to marginesowo). Tak więc, bardziej zainteresowanych odsyłam do samej książki.

*Marek Nasieniewski*

## Z życia Polskiego Towarzystwa Filozoficznego

Watykan 3 lipca 1996 r.

**Drogi Panie Władysławie  
Przewodniczący Polskiego Towarzystwa Filozoficznego**

Pragnę wyrazić wdzięczność za zaszczyt jaki mnie spotkał w następstwie uchwały Zarządu Głównego PTF w dniu 26 stycznia 1995 r., za mocy której zostałem zaliczony w poczet honorowych członków Polskiego Towarzystwa Filozoficznego. Bardzo dziękuję za przysłany mi Dyplom. Cenię sobie życzliwość Polskich Filozofów i przyjęcie mnie do Ich Grona.

Dziękuję również za dar trzech książek ostatnio wydanych przez PTF:

1. Kant, *Projekt wieczystego pokoju*, wydany z okazji 200-lecia ukazania się tego dzieła, egzemplarz nr 1.
2. *A mądrość zło nie przemoże*. Wybór tekstów filozofów polskich pochodzenia żydowskiego, zmarłych w czasie okupacji.
3. *Próg istnienia*. Wspomnienia o filozofach, którzy zginęli w Powstaniu Warszawskim.

Pozdrawiam serdecznie i Wszystkim życzę Bożego błogosławieństwa w pracy naukowej oraz życiu rodzinnym.

*Jan Paweł II*

12.1

Warszawa 16 maja 1996 r.

**Szanowny i Drogi Profesorze,  
Kochany Władku!**

Na Twoje ręce, jako Przewodniczącego Polskiego Towarzystwa Filozoficznego, pragnę złożyć me podziękowania za tak wielkie wyróżnienie, jakim jest członkostwo honorowe tego, tak zasłużonego i czcigodnego Towarzystwa. Jestem za to zaszczytne wyróżnienie głęboko wdzięczny, a równocześnie i onieśmielony. Przyjmuję tę godność nie tyle jako wyraz uznania dla moich osiągnięć naukowych, bo sam zdaję sobie doskonale sprawę z ogromu problematyki oraz niezmiernej ułamkowości i ograniczoności moich przemyśleń, ile raczej jako aprobatę dla wierności w służbie filozofii i jej historii. O to zawsze się starałem i usiłowałem być nieugiętym w poszukiwaniu prawdy.

Gorąco jeszcze raz dziękuję Tobie i Władzom Towarzystwa za tak wielkie zrozumienie i aprobatę mojej naukowo-badawczej orientacji życząc Polskiemu Towarzystwu Filozoficznemu owocnego rozkwitu.

Łącząc bardzo serdeczne myśli i słowa, pełne szacunku, oddania i przyjaźni.

*Stefan Swieżawski*

## **SPRAWOZDANIE Z DZIAŁALNOŚCI CZĘSTOCHOWSKIEGO ODDZIAŁU POLSKIEGO TOWARZYSTWA FILOZOFICZNEGO ZA ROK 1996**

Pierwsze zebranie organizacyjne Oddziału odbyło się 23.10.1996 r. W wyniku tajnego głosowania nastąpiło ukonstytuowanie się Zarządu Oddziału w składzie: dr hab. Andrzej Pluta – przewodniczący, mgr Agnieszka Kyrzcz – skarbnik, dr Ryszard Miszczyński – sekretarz. Komisja Rewizyjna: dr Andrzej Tarnopolski, dr Maciej Woźniczka, mgr Marek Perek

Zebrania naukowe:

1. Prof. dr hab. J. Woleński: „Czy istnieje polska filozofia?” 13 XI 1996
2. Dr D. Probuska: „O pochwalę życzliwości” 19 XII 1996

Oddział liczy 16 członków:

1. Dr Władysław Anasz, 41–200 Sosnowiec, ul. Wysoka 1A/98
2. Mgr Piotr Bauć, 80–287 Gdańsk–Wrzeszcz, ul. Powstania Styczniowego 7A/6
3. Mgr Dariusz Dąbek, 32–332 Bukowno, ul. Leśna 4
4. Dr hab. Stefan Folaron, 42–200 Częstochowa, ul. PCK 6/65
5. Mgr Marek Gruszczyński, 42–200 Częstochowa, ul. Niepodległości 15/12
6. Mgr Maria Jończyk–Rosół, 42–200 Częstochowa, ul. Kleberga 8/5
7. Mgr Agnieszka Kyrzcz, 42–200 Częstochowa, Al. Niepodległości 15/37
8. Dr Hubert Mikołajczyk, 62–600 Kalisz, ul. Serbinowska 7/6
9. Dr Ryszard Miszczyński, 98–400 Łowicz, os. Dąbrowskiego 24/35
10. Dr Władysław Pabiasz, 42–200 Częstochowa, ul. Fildorfa „Nila” 6/22
11. Mgr Marek Perek, 98–300 Wieluń, os. Stare Sady 16/18
12. Dr hab. Andrzej Pluta, 42–200 Częstochowa, ul. Kwiatkowskiego 1/16
13. Mgr Henryk Popowski, 42–207 Częstochowa, ul. Ossowskiego 20/6
14. Dr Adam Rosół, 42–200 Częstochowa, ul. Kleberga 6/5
15. Dr Andrzej Tarnopolski, 42–200 Częstochowa, ul. PCK 2A/55
16. Dr Krystyna Sędziak–Paździora, Katowice, ul. 1000–lecia 86A/119

Sekretarz oddziału  
*Ryszard Miszczyński*

## **SPRAWOZDANIE Z DZIAŁALNOŚCI GDAŃSKIEGO ODDZIAŁU PTF W 1996 ROKU**

W roku 1996 odbyło się 5 posiedzeń naukowych Oddziału, na których wygłoszono 8 odczytów. Trzy posiedzenia miały charakter tematyczny z dwoma prelegentami:



1. II część sesji poświęconej XXX-leciu Oddziału pt.: „Analiza logiczna i współczesne style filozofowania”.
2. Posiedzenie poświęcone klasycznym i postmodernistycznym koncepcjom edukacji filozoficznej.
3. Posiedzenie w ramach cyklu poświęconego analizie różnych koncepcji filozofii.

W roku 1996 OG PTF był współorganizatorem 1 Sesji i 2 Konferencji Naukowych.

- I. Sesja Naukowa poświęcona problemom związanym z eutanazją. Gdańsk 16.03.1996. Zorganizowana wspólnie z OG Polskiego Towarzystwa Anestezjologii i Intensywnej Terapii, OG Polskiego Towarzystwa Farmakologicznego i OG Polskiego Towarzystwa Fizjologicznego. Wygłoszono 3 referaty.
- II. Konferencja Naukowa: Historia i aktualność myśli feministycznej w perspektywie filozoficznej i socjologicznej. Gdańsk 25.04. – 26.04.1996. Zorganizowana wspólnie z Gdańskim Towarzystwem Naukowym i Instytutem Filozofii i Socjologii UG. Wygłoszono 17 referatów.
- III. Międzynarodowa Konferencja: Cnoty polityczne – dawniej i obecnie. Moralne źródła polityki. Gdańsk 23.09–25.09.96. Zorganizowana wspólnie z Instytutem Filozofii i Socjologii UG, Gdańskim Towarzystwem Naukowym i Nadbałtyckim Centrum Kultury w Gdańsku. Wygłoszono 31 referatów.

Ogółem w roku 1996 wygłoszono 59 odczytów. Załączamy wykaz wygłoszonych odczytów i kserokopie programów konferencji.

W okresie sprawozdawczym Zarząd odbył 4 posiedzenia, na których omawiano bieżące problemy Oddziału związane z działalnością statutową.

W dniu 1.01.96 r. Oddział liczył 107 członków. W ciągu roku jedna osoba zmarła, dwie osoby skreślono z listy członków. Przyjęto 3 osoby. Wysłano do Zarządu Głównego 5 deklaracji członkowskich. Aktualnie Oddział liczy 107 członków, w tym 33 kobiety.

Przewodniczący Oddziału  
*Doc. dr Marian Pyrz*

### **Odczyty wygłoszone w Gdańskim Oddziale PTF w 1996 roku**

1. 15.01. – Dr Andrzej Leszczyński (UG) – „Moralność a polityka”.
2. 1.04. – Ks. prof. dr hab. Kazimierz Kłoskowski (ATK) – „Inżynieria genetyczna: dobrodziejstwem czy klęską człowieka”.
- 3.06. – Część II sesji poświęconej XXX-leciu OG PTF pt.: „Analiza logiczna i współczesne style filozofowania”. Referaty wygłoszili:
3. Prof. dr hab. Adam Synowiecki (PG) – „Style uprawiania filozofii nauki”.
4. Dr Jarosław Mrozek (UG) – „Filozofia nauki w ujęciu Leona Chwistka”.

26.11. – „Posiedzenie poświęcone klasycznym i postmodernistycznym koncepcjom edukacji filozoficznej”.

5. Doc. dr Marian Pyrz (UG) – „Klasyczne koncepcje edukacji filozoficznej”.
6. Mgr Magdalena Roszkowska-Szylko (Gdańsk) – „Filozofia dla dzieci jako nowa forma edukacji filozoficznej. Prezentacja koncepcji Matthew Lipmana”.

16.12. – W ramach cyklu poświęconego analizie różnych koncepcji filozofii referaty wygłosili:

7. Dr hab. Feliks Krause (UG) – „O sapiencjalnej koncepcji filozofii”.
8. Dr Andrzej Leczyński (UG) – „Antropologiczne ujęcie filozofii”.

### **I. Sesja naukowa poświęcona problemom związanym z eutanazją. Gdańsk – 16.03.1996.**

1. Prof. dr hab. Bogusław Wolniewicz (UW) – „Eutanazja w świecie filozofii”.
2. Prof. dr hab. med. Marek Sych (Kraków) – „Granice intensywnej terapii – aspekty etyczne i prawne”.
3. Dr med. Jerzy Umiałowski (AMG) – „Eutanazja w świetle Polskiego Kodeksu Etyki Lekarskiej”.

### **II. Konferencja Naukowa: Historia i aktualność myśli feministycznej w perspektywie filozoficznej i socjologicznej. Gdańsk 25.04.–26.04.1996.**

1. Prof. dr Kazimierz Ślęczka (USI) – „Feminizm czy feminizmy? Feminizm jako wiązka ideologii”.
2. Dr Sławomira Walczewska (Kraków) – „Feminizm wobec końca historii”.
3. Barbara Nowak (stypendystka UJ z USA) – „Gender Discrimination in the Workforce as a Challenge the Polish Feminist Movement”.
4. Dr Piotr Kawiecki (UG) – „Kompleks kobiety Polki – od «Tiny» do Madonny”.
5. Mgr Dorota Rancew-Sikora (UG) – „Kobiecość jako kategoria strukturalna i zmienna interakcyjna”.
6. Dr Ewa Malinowska (UŁ) – „Demokracja równościowa jako nowy cel ruchu feministycznego w Europie”.
7. Mgr Aneta Szyłak (Gdańsk) – „Czy sztuka kobiet jest feministyczna?”
8. Mgr Małgorzata Lisiewicz (Sopot) – „Oblicza feminizmu. Refleksje o sztuce w myśli feministycznej”.
9. Mgr Agnieszka Wołodźko (ASP Gdańsk) – „«Dźwięk ciszy» – wystawa rysunku i komentarz”.
10. Ks. dr hab. Zbigniew Sareło (ATK) – „Etyka feministyczna. Szanse i zagrożenia”.

11. Dr hab. Elżbieta Pakszys (UAM) – „Feminizm w poszukiwaniu współczesnej tożsamości kobiet; przykład filozofii poznania”.
12. Dr Bożena Chołuj (UW) – „Od kategorii kobiecości do kategorii tożsamości płci. Przemiany w feministycznej refleksji filozoficznej nad przestrzenią”.
13. Dr Małgorzata Baranowska (UJ) – „Luce Irigay. Myślenie różnicy płci”.
14. Dr Stefan Zabieglik (PG) – „Ekofeminizm – główne kierunki i idee”.
15. Julia Taylor (stypendystka UJ z USA) – „Sex Education and Contraception: Overcoming Ignorance as a Positive Step for all Women in Catholic Society. A Case Study: Ireland (North and South)”.
16. Dr hab. Elżbieta Puchnarewicz (Warszawa) – „Pozycja społeczna kobiety arabskiej”.
17. Dr Urszula Cierniak (WSP Częstochowa) – „Kobieta w tradycyjnym domu prawosławnym”.

### **III. Międzynarodowa Konferencja: Cnoty polityczne – dawniej i obecnie. Morlane źródła polityki. Gdańsk 23.09.–25.09.1996.**

1. Prof. dr Teresa Grzybkowska (UG) – „Sztuka a polityka. Dekoracja Sali Czerwonej Ratusza Głównego Miasta w Gdańsku”.
2. Prof. dr Howard Williams (Univ. of Wales) – „Is There a Conflict Between Individual and Civil Virtue? – the Kantian View”.
3. Dr Miłowit Kuniński (UJ) – „The Currency of Notion of Virtue in Philosophical and Political Thought”.
4. Dr Bogdan Szlachta (UJ) – „Cnota – prawo – uprawnieni”.
5. Dr Piotr Kawiecki (UG) – „Pytanie o aktualność etyki cnót (w kontekście ponowoczesnego turysty)”.
6. Dr Zbigniew Rau (UŁ) – „Jakich obywateli potrzebuje polityka liberalna?”
7. Dr Adam Chmielewski (UWr) – „Racjonalność, wartości, tradycje: liberalizm i komunitaryzm wobec przemian w Europie Środkowej”.
8. Dr Andrzej Szahaj (UMK) – „Nadzieja solidarności czy pewność jedności? Spór o moralne źródła polityki (Rorty, Hebermas, MacIntyre)”.
9. Dr Paweł Kaczorowski (SGH) – „Carl Schmitt o etyczności państwa”.
10. Dr Henryk Szabała (UG) – „Gorzki smak wolności”.
11. Red. Stanisław Michalkiewicz (Warszawa) – „Czy możliwe jest praktykowanie sprawiedliwości?”
12. Dr Jerzy Wojtkowiak (UG) – „Cnoty polityczne w międzynarodowej współpracy o ochronie środowiska”.
13. Dr Lech Grudziński (UG) – „Przeszłość jako tradycja i pojęcie wierności. O związkach moralności z polityką”.
14. Mgr Krzysztof Brzechczyn (UAM) – „Władza, społeczeństwo obywatelskie a tajna policja polityczna”.
15. Mgr Mariusz Turowski (UWr) – „Przekonania i autonomia. Ponowne prze-myśliwanie o cnotach pośród ruin”.

16. Prof. dr Norman P. Barry (Univ. Of Buckingham) – „Business Ethics, Communitarianism and the Social Market: New Challenges to Capitalism”.
17. Prof. dr Bronisław Łagowski (UJ) – „Makiawelizm uciśnionych”.
18. O. prof. dr Jacek Salij (ATK) – „Zastosowanie kryterium zgodności z rozumem do cnót obywatelskich w myśli Tomasza z Akwinu”.
19. Dr Paweł Śpiewak (IS PAN) – „Powrót cnoty «phronesis»”.
20. Dr Romuald Piekarski (UG) – „Czy istnieją specyficzne cnoty polityczne?”
21. Dr Józef Tarnowski (UG) – „Strukturalne zabezpieczenia realizacji tradycyjnych cnót politycznych”.
22. Mgr Stanisław Gałkowski (WSP Rzeszów) – „Odpowiedzialność – cnotą polityka”.
23. Prof. dr Waław Odyniec (UG) – „Cnoty władcy w świetle literatury i publicystyki staropolskiej”.
24. Dr hab. Stanisław Jojczyk (UG) – „Upadek elit arystokratycznych według Alexisa de Toqueville’a”.
25. Dr Sabina Kruszyńska (UG) – „Aksjologiczne zakorzenienie liberalizmu politycznego Benjamina Constanta”.
26. Mgr Piotr Juchacz (UAM) – „O Sokratesie, cnotach politycznych i społeczeństwie obywatelskim”.
27. Dr Anna Borowicz (UG) – „O politycznych i nie-politycznych cnotach filozofa. Relacje między metafizyką kultury Leszka Kołakowskiego a filozofią polityki”.
28. Dr Józef Włodarski (UG) – „Jakub Wejher w latach potopu (1655–1657). Wódz i mąż stanu Prus Królewskich”.
29. Mgr Jakub Aleksandrowicz (UG) – „Jan Łaski czyli cnoty polityczne XV wiecznego reformatora religijnego: konflikt wiary i wolności”.
30. Dr Andreas A.M. Kinning (Rijks Univ., Leiden) – „Liberty nad Virtue: a Ciceronian View”.
31. Dr hab. Justyna Miklaszewska (UJ) – „Rational Constraints and the Politics of Public Choice”.

Sekretarz Oddziału  
*dr Lech Grudziński*

## **SPRAWOZDANIE Z DZIAŁALNOŚCI KRAKOWSKIEGO ODDZIAŁU PTF W ROKU 1996**

W końcu roku 1996 Krakowski Oddział PTF liczył 116 członków. W ciągu roku liczba członków zwiększyła się o 9 osób. Do grona członków Oddziału Krakowskiego przyjęto 1 osobę. Pozostałe 8 osób tworzą Koło PTF w Cieszynie przy Oddziale Krakowskim.

W roku sprawozdawczym odbyły się trzy ogólne zebrania naukowe, na których odczyty wygłosili:

25.03.1996 – Dr Kazimierz Sosenko „Ekonomia a problem wartości”.

8.05.1996 – Prof. dr hab. Andrzej Siemianowski (Wrocław) „Jerzy Klinger – teolog prawosławny wobec filozofii”.

28.10.1996 – Prof. dr hab. Władysław Stróżewski „Dwie teorie idei: Descartes i Bellori”.

Ponadto kontynuował swą działalność Zespół Metodologii i Teorii Poznania im. Izydory Dąbskiej. Odbyło się siedem zebrań naukowych Zespołu, na których odczyty wygłosili:

15.01.1996 – Prof. dr hab. Andrzej Póltawski „Wartości moralne a metafizyka i ontologie”.

4.03.1996 – Dr Jan Czerniawski „Jakiego reżimu Polacy potrzebują?”

Dr Jan K. Młynarski „Dlaczego reżim nie wystarcza?”

15.04.1996 – Prof. dr hab. Jan Woleński „Logika i determinizm”.

29.04.1996 – Dr Jan K. Młynarski „Zagadnienie pewności poznania naukowego”.

21.10.1996 – Dr Tomasz Placek „Myśl jako wytwór”.

18.11.1996 – Dr Alfred Gawroński „Metatekstowa teoria prawdy”.

16.12.1996 – Dr Jan Czerniawski „Wolna ontologia”.

Ogółem w Krakowski Oddziale PTF odbyło się 10 zebrań naukowych.

Odbyły się trzy zebrania Zarządu Oddziału.

Sekretarz  
*Dr Leszek Kusak*

Przewodniczący  
*Prof. dr hab. Adam Węgrzecki*

## **SPRAWOZDANIE Z DZIAŁALNOŚCI KATOWICKIEGO ODDZIAŁU PTF W ROKU 1996**

W roku 1996 Katowicki Oddział PTF prowadził działalność odczytową na zebraniach organizowanych w Uniwersytecie Śląskim, w Instytucie Filozofii.

Brak dotacji, trwający już drugi rok, ze strony Zarządu Głównego, ograniczył możliwość zapraszania gości spoza środowiska katowickiego. Towarzystwo, by ratować się przed całkowitym marazmem, zaczęło żywiej penetrować katowickie środowisko intelektualne i zapraszać Gości, którzy choć są specjalistami w innych dziedzinach (matematyka, fizyka, biologia) wkraczają na teren filozofii. Aby wzbogacić ofertę odczytową, Towarzystwo weszło w bliższy kontakt z Kołem Naukowym Filozofów działającym przy Instytucie Filozofii



w Katowicach i Komisją Filozoficzno-Socjologiczną Katowickiego Oddziału Polskiej Akademii Nauk i wspólnymi siłami zorganizowało kilka spotkań.

W sumie w roku 1996 odbyło się 13 spotkań. Referaty wygłosiły następujące osoby:

W ramach konferencji w 10 rocznicę śmierci prof. Tadeusza Kotarbińskiego (marzec 1996):

1. Doc. dr Adam Kotarbiński „W kręgu Tadeusza Kotarbińskiego”.
2. Prof. dr hab. Cz. Głombik „Ideał etyczny w pismach Tadeusza Kotarbińskiego”.
3. Prof. dr hab. Janusz Sztumski „Historia logiki Tadeusza Kotarbińskiego”.
4. Dr Wł. Anasz „Kotarbiński mistrz i nauczyciel”.

Kwiecień '96 (wspólnie z KNF);

5. Spotkanie z prof. dr hab. Józefem Bańką, prof. dr hab. Cz. Głombikiem i Prof. dr hab. K. Ślęczką „Pojęcie filozofii a mój rozwój filozoficzny”.

Maj '96;

6. Prof. dr hab. Józef Bańka „Aseicność i egoicność w przetwarzaniu idei teraźniejszości”.
7. Prof. dr hab. A. Zachariasz (WSP Rzeszów): „Filozofia: kreacja idei, czy kontemplacja bytu”.
8. Dr Marek Szulakiewicz (WSP Rzeszów) „Język i filozofia krytyka rozumu czy krytyka języka”.

Październik '96;

9. Prof. dr hab. Andrzej Lasota „Matematyczne modele chaosu i ich znaczenie poznawcze”.

Grudzień '96 – Konferencja z okazji 400. rocznicy urodzin Kartezjusza (wspólnie z Komisją Filozofii i Socjologii Oddziału PAN w Katowicach);

10. Prof. dr hab. Tadeusz Banaszczyk „O stylu filozofii Kartezjusza”.
11. Dr K. Morszczyński „Kartezjański racjonalizm a nihilizm”.
12. Dr G. Mitrowski „Kartezjański dowód na istnienie świata”.
13. Prof. dr hab. Wiesław Sztumski „Paradygmat racjonalizmu kartezjańskiego dzisiaj”.

Liczba członków w roku 1996 nie zmieniła się, katowicki oddział PTF liczy nadal 27 członków (w tym 12 kobiet).

Przewodniczący Katowickiego Oddziału PTF  
*Prof. dr hab. Józef Bańka*

## SPRAWOZDANIE Z DZIAŁALNOŚCI LUBELSKIEGO ODDZIAŁU PTF W ROKU 1996

1. W okresie sprawozdawczym Zarząd Oddziału Lubelskiego PTF odbył jedno zebranie.

2. W roku 1996 zorganizowano 7 odczytów naukowych (3 prelegentów było spoza Lublina). Wykaz wszystkich odczytów wygłoszonych w okresie sprawozdawczym – w załączeniu.

Prowadzone były, realizowane od lat przez Panią prof. J. Mizińską, spotkania z młodzieżą studencką i licealną w „Warsztatach Filozoficznych”.

4. OL PTF liczy w roku 1996 80 członków, w tym 20 kobiet.

5. Wielu członków OL PTF zalega ze składkami. Niestety problem ten nie został rozwiązany w roku sprawozdawczym (w załączeniu lista osób niepłacących składki)

Prezes OL PTF

*Prof. dr hab. Jadwiga Mizińska*

### **Lista referatów wygłoszonych w roku 1996 na posiedzeniach naukowych PTF Oddziału w Lublinie**

1. Prof. dr hab. Zdzisław Cackowski (UMCS), „13 dyskusyjnych tez o wartościach”.
2. Dr Anna Żuk (UMCS), „Za co kochamy Wittgensteina”.
3. Prof. dr hab. Cezary Wodziński (PAN), „Eros i Hermes. Impresja hermeneutyczna”.
4. Dyskusja panelowa nad monograficznym numerem „ETHOSU” „Wokół postmodernizmu”.
5. Prof. dr hab. Elżbieta Kałuszyńska (PAN), „Dwie koncepcje prawdziwości”
6. Dr Czesław Gryko (UMCS), „Syndrom rosyjski”.
7. Doc. Anatolij Tichofaz, „Psychopatologia duszy rosyjskiej”.

## SPRAWOZDANIE Z DZIAŁALNOŚCI ŁÓDZKIEGO ODDZIAŁU PTF W ROKU 1996

Oddział Łódzki Polskiego Towarzystwa Filozoficznego liczył w dniu 6 stycznia 1997 roku 46 członków (w tym – wedle brzmienia nazwisk – 14 kobiet). W ciągu ostatniego roku przyjęto do OL PTF 3 osoby. W okresie sprawozdawczym odbyło się 9 posiedzeń oddziału na których wygłoszono tyleż

odczytów (wykaz poniżej). Część posiedzeń organizowana była wspólnie z Katedrą Logiki i Metodologii Nauk UŁ. W bieżącym roku Zarząd Oddziału zbierał się 4 razy dla omówienia działalności statutowej, spraw bieżących i ustalenia programu pracy na najbliższy okres. W zależności od potrzeb przewodniczący OŁ i skarbnik spotykali się na bieżąco. W minionym roku uporządkowane zostało Archiwum OŁ PTF, nadto przygotowano szkic historyczny obrazujący dzieje OŁ PTF za okres 1956–1996.

### Wykaz odczytów

- 3 I 1996 W. Gromczyński, „Pascal i jansenizm: wiara–fanatyzm–tolerancja”.
- 21 II 1996 T. Gerstenkorn, „Uwagi o logice rozmytej”\*
- 12 IV 1996 P. Laksis (Ryga), „The problem of time in the history of knowledge”.
- 24 IV 1996 R. Jansana (Barcelona), „On weakly algebraizable logics”\*.
- 3 VI 1996 S. Haack (Miami), „The first rule of reason”.\*
- 4 VI 1996 J.L. Saguillo (Santiago de Compostela), „Tarski on truth and logical consequence”.\*
- 10 VI 1996 L. Villegas–Forrero (Santiago de Compostela), „Tarski on logical entities”.\*
- 14 VI 1996 Z. Stachniak (York, Kanada), „O nowej semantyce dla logik niemonotonicznych”.\*
- 18 XII 1996 B. Maryniak, „Poetyka odkrycia naukowego. O jednym wierszu Wiesławy Szymborskiej”.

\* – Spotkanie wspólne z Katedrą Logiki UŁ

Sekretarz OŁ PTF

*Dr Justyna Kurczak*

Przewodniczący OŁ PTF

*Dr Ryszard Kleszcz*

## SPRAWOZDANIE Z DZIAŁALNOŚCI OLSZTYŃSKIEGO ODDZIAŁU PTF W ROKU 1996

Liczba odbytych zebrań: 6 zebrań naukowych

1. Prof. Jan Dębski (WSP Olsztyn), „Człowiek wobec transformacji ustrojowej”  
– 26.03.96.

2. Dr Wacław Sklismont (ART Olsztyn), „Kreatywna rola chaosu” – 23.04.96.
3. Prof. Ryszard Jadczyk (UMK Toruń), „Etyka kompromisu” – 17.05.96.
4. Prof. Waleryj L. Obuchow (U.A. Sankt–Petersburg), „Ostatnie dziesięciolecie w filozofii rosyjskiej” – 30.09.96 r.
5. Mgr Irina W. Kutykowa (U.A. Sankt–Petersburg), „Sens historii” – 30.09.96.
6. Prof. Jan Trąbka (UJ – Kraków), „Natura świadomości” – 4.12.96.

Nadto: Oddział był organizatorem V-go Międzynarodowego Sympozjum Nauczycieli Filozofii z Krajów Europy Środkowej nt. „Problemy Społeczeństwa Otwartego; Sposoby ich prezentowania w procesie dydaktycznym w szkole średniej” – 23–27 października 1996 r.

Liczba członków oddziału:

na początku roku 1996:	15
w tym kobiet:	3
na koniec roku 1996:	27
w tym kobiet:	10

Sekretarz Zarządu Oddziału  
PTF w Olsztynie

*dr Witold Tulibacki*

Przewodniczący Zarządu Głównego  
Oddziału PTF w Olsztynie

*prof. Zbigniew Hull*

## **SPRAWOZDANIE Z DZIAŁALNOŚCI POZNAŃSKIEGO ODDZIAŁU PTF W ROKU 1996**

Działalność Naszego Oddziału przebiegała zgodnie z wypracowanymi na początku roku zamierzeniami. Oddział Poznański PTF liczył na początku 1996 roku 80 członków.

Zarząd Oddziału zbierał się 18 razy. Odbyło się 5 zebrań naukowych, podczas których wygłoszono następujące odczyty:

1. 15 IV 1996: Prof. Heinz Paetzold (Hamburg University), „Problemy filozofii miast”;
2. 21 X 1996: Dr Piotr Kawiecki (Uniwersytet Gdański), „Kulturowe pojmowanie sztuki”;
3. 22 X 1996: Prof. Dymitr Ginev (University of Sofia), „Existential Conception of Science”;
4. 4 XI 1996: Dr Jan Hudzik (UMSC), „Przeciw etyce – między filozofią a poetyką moralności”;

5. 25 XI 1996: Dr Jan Hartman (Uniwersytet Jagielloński), „O idei ostatecznego rozwiązania wszystkich kwestii filozoficznych” (przy współdziałaniu Komisji Filozoficznej PTPN).

Ponadto Zarząd OP PTF współorganizował trzy konferencje:

1. (współorganizator: Komisja Filozoficzna Polskiego Towarzystwa Przyjaciół Nauk) 10–11 V 1996: „Hegel a współczesność” podczas której wygłoszono 20 referatów:
- Prof. Zbigniew Kuderowicz, „Czy Hegel był rzecznikiem wolności pozytywnej czy wolności negatywnej?”
- Prof. Anna Kelessidou, „W jakiej mierze heglowska koncepcja tragiczności jako historii może nas jeszcze interesować?”
- Prof. Tadeusz Buksiński, „Problem rozumności u Hegla”.
- Prof. Mirosław Żelazny, „Hegel inspirowany poglądami Kanta, Fichtego i Schellinga”.
- Dr Ewa Nowak–Juchacz, „Hegel w komentarzach Kojeve’a”.
- Prof. Adam Synowiecki, „Struktura «Logiki» Hegla”.
- Dr hab. Wojciech Chudy, „System Hegla jako metafizyka kultury”.
- Prof. Tadeusz Gadacz, „Heglowa filozofia religii”.
- Prof. dr hab. Marian Wesoły, „Hegel i przedsokratycy”.
- Dr Włodzimierz Wilowski, „Hegel a filozofia wschodnia”.
- Dr Enrica Natalini, „Heideggerowska interpretacja Hegla”.
- Prof. Karol Bal, „Heglowa koncepcja narodów historycznych”.
- Prof. Roman Kozłowski, „Hegel o Polsce i Polakach”.
- Prof. Stanisław Kozyr–Kowalski, „Hegel jako teoretyk społeczeństwa obywatelskiego, zróżnicowania społecznego i biurokracji”.
- Dr hab. Ryszard Liberkowski, „Heglizm czy antyheglizm Kirkegaard’a?”
- Mgr Andrzej Wawrzynowicz, „Rola i znaczenie «świata etycznego» w *Phenomenologii ducha* Hegla”.
- Prof. Maciej Potępa, „Hegel a komunitaryzm”.
- Dr Zbigniew Stawrowski, „Hegel a współczesna filozofia polityki”.
- Mgr Piotr Przybysz, „Hegel a liberalizm”.
- Dr Marek Kwiek, „Przeciw tyranii Hegla, albo przechadzka po francuskiej filozofii ponowoczesnej”.
2. (współorganizator: Instytut Filozofii UAM) 17 V 1996: „Uniwersalny wymiar hermeneutyki” podczas której wygłoszono 9 referatów:
- Dr Jarosław Rolewski (UMK), „Motyw hermeneutyyczny w filozofii Kanta”.
- Dr hab. Paweł Dybel (IFiS PAN), „Dziejowość rozumienia w hermeneutyce Gadamera (na przykładzie pojęcia tradycji)”
- Prof. dr hab. Andrzej Bronk (KUL), „Stanowisko filozoficznej hermeneutyki w sporze o obiektywność poznania”



Mgr Carsten Dutt (Heidelberg), „Applikation in den Geisteswissenschaften. Schwierigkeiten mit Gadamers Vorschlag”

Dr Dominic Kaegi (Heidelberg), „Wahrheit als Methode. Hermeneutik bei Heidegger”

Prof. dr hab. Hans Ineichen (Norymberga), „Hermeneutischer Universalitätsanspruch ohne ontologische Fundierung der Hermeneutik?”

Mgr Norbert Leśniewski (UAM), „Czy możliwa jest radykalizacja hermeneutyki Gadamera?”

Prof. dr hab. Anna Zeidler-Janiszewska (UAM), „Dekonstrukcja jako hermeneutyka?”

Prof. dr hab. Maciej Potępa (UŁ IFiS), „Nihilizm a hermeneutyka”.

3. (współorganizator: KIK Poznań, Instytut Duchowości CARMELITANUM) 17–18 V 1996: „Filozofia i teologia Błażeja Pascala”, podczas której wygłoszono 8 referatów:

Prof. dr hab. Witold Marciszewski, „Pascala idea nieskończoności”

Prof. dr hab. Andrzej Siemianowski, „Co to znaczy u Pascala słowo «serce»”

Prof. dr hab. Zbigniew Drozdowicz, „Koncepcje społeczne Pascala”.

Dr Maciej Manikowski, „Pascal a Jansenizm w oświeceniu L. Kołakowskiego i w interpretacji A. Siemianowskiego”.

Prof. dr hab. Andrzej Siemianowski, „Aktualność idei pascalowskiej dzisiaj”.

Prof. dr hab. Andrzej Węgrzecki, „Idea porządku serca w filozofii B. Pascala i M. Schelera”.

Dr Krzysztof Szlachcic, „Myśli Pascala jako źródło inspiracji współczesnej filozofii nauki. Przypadek P. Duhema”.

Załączamy kserokopie programów konferencji.

W minionym roku dr A. Kosicka i mgr J. Rogoziecki korzystając z grantu ZG PTF kontynuowali pracę nad porządkowaniem archiwum PTF.

Obok działalności odczytowej Zarząd OP PTF sprawował opiekę nad uczestnikami Olimpiady Filozoficznej, przeprowadzając eliminacje okręgowe i fundując nagrody rzeczowe zwycięzcom. Z ramienia Zarządu OP PTF opiekę nad przebiegiem Olimpiady sprawował prof. dr hab. Paweł Zeidler, który miał wsparcie w osobach członków Komisji ds. Olimpiady Filozoficznej.

sekretarz Poznańskiego  
Oddziału PTF

*dr Krzysztof Brzechczyn*

przewodniczący Poznańskiego  
Oddziału PTF

*prof. Krzysztof Łastowski*

## **SPRAWOZDANIE Z DZIAŁALNOŚCI SZCZECIŃSKIEGO ODDZIAŁU PTF W ROKU 1996**

1. Oddział Szczeciński odbył w roku 1996 6 zebrań naukowych i 5 zebrań organizacyjnych Zarządu.
2. Zorganizowano 6 odczytów i dyskusji:
  - 1) 19.01.1996 – „Galileusz, racjonalność według Poppera a postmodernizm „ – dr Dariusz Zienkiewicz (Szczecin)
  - 2) 27.05.1996 – „Modalność w fizyce” – Roman S. Ingarden (Toruń)
  - 3) 27.05.1996 – „Wspomnienie o życiu i twórczości Romana Ingardena” – R.S. Ingarden
  - 4) 1.07.1996 – „O rozumowaniach w nauce” – prof. Jacek J. Jadacki (Warszawa)
  - 5) 15.11.1996 – „Nauka a filozofia: Pojęcie nauki w filozofii; Czy filozofia jest nauką?” – dyskusja panelowa z udziałem: dr hab. Henryka Hadrysia, ks. Dr Zdzisława Lipińskiego (Szczecin), mgr Wojciecha Krysztofiaka (Szczecin) i mgr Sławomira Okulskiego (Szczecin)
  - 6) 13.12.1996 – „Czy możemy wyjść z cywilizacji zabijania” – prof. Michał Hempoliński (Szczecin – WSP Słupsk)
3. Na początku roku 1996 Oddział liczył 24 członków. Na Walnym Zebraniu Oddziału w dniu 19.01.1996 r. przyjęto nowego członka: mgr Piotr Pieczyński, absolwent politologii US ze specjalnością filozoficzno-etyczną, zatrudniony w LO nr 2 – nauczyciel etyki, zam. Szczecin ul. Tyniecka 18. Pod koniec 1996 roku Oddział Szczeciński PTF liczył 25 członków, w tym 4 kobiety.

Sekretarz Oddziału Szczecińskiego PTF

*mgr Sławomir Okulski*

## **SPRAWOZDANIE Z DZIAŁALNOŚCI TORUŃSKIEGO ODDZIAŁU PTF W ROKU 1996**

1 Stycznia 1996 roku Oddział liczył 35 członków, w tym 4 kobiety.

Skład Zarządu:

- przewodniczący: prof. dr hab. Leon Gumański
- sekretarz: prof. dr hab. Ryszard Jadczak
- skarbnik: dr Cezary Gorzka

Skład Komisji Rewizyjnej:

- przewodniczący: Wiesław Mincer

– członkowie: prof. dr hab. Włodzimierz Tyburski  
dr Andrzej Pietruszczak

W roku 1996 odbyło się osiem posiedzeń naukowych, dwa posiedzenia Zarządu oraz Walne Zebranie Oddziału za rok 1995.

### **Posiedzenia naukowe w roku 1996:**

10 stycznia – prof. dr hab. Józef Pawlak: „Filozofia na Uniwersytecie Wileńskim; dr hab. Ryszard Jadcak: Obchody 100-lecia Szkoły Lwowsko-Warszawskiej”.

6 marca – prof. dr hab. Urszula Żegleń: „Język–umysł–rzeczywistość”.

14 marca – W 75-rocznicę urodzin Prof. Leona Gumańskiego (wspólnie z Komisją Filozoficzną TNT). Referaty: dr Tomasz Komendziński, „Jak być dobrym realistą”; prof. dr hab. Ryszard Jadcak, „Z dyskusji nad stanowiskiem Tadeusza Kotarbińskiego w kwestii «istnienia przyszłości»”; dr Cezary Gorzka, „Realizm w matematyce”; dr Andrzej Pietruszczak, „Co to jest mereologia?”; prof. dr hab. Ryszard Wiśniewski, „Aksjologia zła. W kwestii zmiany perspektywy filozofii wartości”.

8 maja – mgr Andrzej Wachowiak: „Niedrukowane teksty etyczne Tadeusza Czeżowskiego”.

21 maja – dr Cezary Gorzka: „Kurt Gödel. Od logiki do filozofii”.

24 października – prof. dr hab. Leon Gumański: „Na drodze ku ideałowi Uniwersytetu. Aspekt moralny”.

21 listopada – prof. dr hab. Wiesław Lang: „Pojęcie osoby w moralności i prawie”.

10 grudnia – mgr Ryszard Walkiewicz: „Podstawowe problemy dydaktyki filozofii”.

Prócz działalności odczytowej, wydawano kwartalnik „Ruch Filozoficzny”, współpracowano z Komisją Filozoficzną Towarzystwa Naukowego w Toruniu, prowadzono akcję zmierzającą do pozyskania nowych członków.

Sekretarz Zarządu

*prof. dr hab. Ryszard Jadcak*

## **SPRAWOZDANIE Z DZIAŁALNOŚCI WARSZAWSKIEGO ODDZIAŁU PTF ZA OKRES 11 XII 1995–16 XII 1996**

I. Zarząd Oddziału Warszawskiego PTF wybrany w dniu 11 XII 1995 r. Na czteroletnią kadencję działał w okresie sprawozdawczym w składzie:

1. prof. dr hab. Joanna Górnicka–Kalinowska,
2. prof. dr hab. Andrzej Kasia,
3. prof. dr hab. Zofia Rosińska,
4. mgr Jan Siek,
5. dr Krzysztof Wrzeński,
6. dr Jan Zublewicz,
7. prof. dr hab. Karol Sauerland – przewodniczący Oddziału Warszawskiego PTF.

II. Na pierwszym zebraniu nowo wybrany Zarząd dokonał następującego podziału kompetencji:

1. prof. dr hab. Zofia Rosińska – wiceprzewodniczący Oddziału Warszawskiego PTF,
2. dr Jan Zublewicz – skarbnik,
3. dr Krzysztof Wrzeński – sekretarz,
4. mgr Jan Siek – członek zarządu,
5. prof. dr hab. Joanna Górnicka–Kalinowska – członek zarządu,
6. prof. dr hab. Andrzej Kasia – członek zarządu.

III. W okresie sprawozdawczym Zarząd Oddziału odbył pięć zebrań:

1. 11 XII 1995 – dokonano podziału kompetencji między członków zarządu; przyjęto wstępne propozycje zebrań naukowych w roku 1996;
2. 26 II 1996 – opracowano i zatwierdzono plan zebrań naukowych na rok 1996;
3. 25 III 1996 – omówiono sprawę reklamowania zebrań naukowych; przyjęto na członka prof. zw. dr hab. Bohdana Bejze (ATK Warszawa);
4. 20 V 1996 – dokonano zmiany planu odczytów przewidzianych na okres jesienno–zimowy 1996; przyjęto na członka prof. dr hab. Wojciecha Gasparskiego (IFIS PAN);
5. 16 XII 1996 – podsumowano pracę zarządu w roku 1996; przedstawiono propozycje zebrań naukowych w drugim roku kadencji zarządu.

IV. W okresie sprawozdawczym odbyło się osiem zebrań naukowych:

1. 29 I 1996 – prof. dr hab. Jan Szrednicki – wykład pt. *Rola logiki filozofii*;
2. 26 II 1996 – prof. dr hab. Ulrich Schrade odczyt pt. *Filozofia pluralizmu politycznego*, obecnych uczestników – 26;
3. 25 III 1996 – dyskusja na temat książki dr hab. Pawła Dybla pt. *Dialog i repressja z udziałem Autora*; obecnych uczestników – 8;
4. 22 IV 1996 – wykład prof. dr hab. Jana Garewicza pt. *Moralność a polityka*; obecnych uczestników – 28;
5. 22 IV 1996 – wykład zorganizowany wspólnie z Polskim Towarzystwem Semiotycznym – prof. dr hab. Mieczysław Lubański pt. *Języki matematyczne a rzeczywistość*; obecnych uczestników około 40;

6. 20 V 1996 dyskusja panelowa pt. *Nietzsche dziś*, z udziałem dr hab. Bogdana Barana, prof. dr hab. Andrzeja Mencelewa, prof. dr hab. Witolda Mackiewicza i prof. dr hab. Karola Sauerlanda; obecnych uczestników około 100;
7. 18 XI 1996 prof. dr hab. Ryszard Wójcicki wygłosił słowo wstępne do dyskusji na temat: *Przeszłość i przyszłość filozofii polskiej*, która została przerwana po pierwszych głosach uczestników w chwili, gdy zapowiadała się na bardzo interesującą wymianę zdań. Przyczyną przerwania dyskusji była konieczność opuszczenia budynku wskutek zarządzenia policji poszukującej bomby, która rzekomo została podłożona; obecnych uczestników – 35; Temat ten – w zamierzeniu Zarządu Oddziału – będzie podjęty na nowo, w poszerzonym składzie uczestników wprowadzających do dyskusji.
8. 16 XII 1996 odczyt dra Tadeusza Komendanta pt.: *Dostojewski, Bachtin, Nietzsche: czy Dostojewski był pisarzem polifonicznym?*

V. Wszystkim prelegentom w dniu dzisiejszym Zarząd Oddziału pragnie w imieniu PTF serdecznie podziękować za trud przygotowania prelekcji, zaś uczestnikom za obecność i udział w dyskusjach.

Sekretarz Zarządu  
Oddziału Warszawskiego PTF

*dr Krzysztof Wrzesiński*

## **SPRAWOZDANIE Z DZIAŁALNOŚCI WROCŁAWSKIEGO ODDZIAŁU PTF**

1. W roku kalendarzowych 1996 Oddział Wrocławski odbył łącznie dwa zebrania Zarządu Oddziału.

2. W roku kalendarzowych 1996 Oddział Wrocławski PTF nie prowadził działalności odczytowej ze względu na brak środków finansowych.

3. Oddział liczy 37 członków, w tym 5 kobiet.

4. W roku kalendarzowych 1996 Oddział Wrocławski PTF był współorganizatorem (wraz z Instytutem Filozofii UW) międzynarodowej konferencji naukowej *Filozoficzne i polityczne aspekty totalitaryzmu*. Konferencja odbyła się 16–19 września 1996.

Ponadto Sesja Młodzieżowa przy OW PTF współorganizuje (wraz ze Studenckim Kołem Naukowym) od roku akademickiego 1996/97 dwusemestralny cykl wykładów pod wspólną nazwą Wrocławska Wszechnica Filozoficzna. Kierownikiem Wszechnicy jest dr Beata Borowicz–Sierocka.

Sekretarz Oddziału Wrocławskiego PTF

*dr Maciej Manikowski*



**Wykaz członków OW PTF (stan na 1 stycznia 1997)**

1. Prof. Aleksandrowicz Dariusz, ul. Odkrywców 13, 53–212 Wrocław
2. Prof. Anusiewicz Janusz, ul. Piwniczna 2a, 53–123 Wrocław
3. Prof. Bal Karol, ul. Wejherowska 69/6, 53–239 Wrocław
4. Mgr Barć Sławomir, ul. Tęczowa 50/16, 53–602 Wrocław
5. Prof. Bryll Grzegorz, ul. Prószkowska 31/15 45–759 Opole
6. Dr Chmielewski Adam, ul. Więzienna 4/21, 50–118 Wrocław
7. Mgr Dąbkowski Leszek, ul. Sarbinowska 37/1, 54–317 Wrocław
8. Mgr Domalewski Wojciech, ul. Szewska 80/3, 50–054 Wrocław
9. Dr Dehnel Piotr, ul. Lwowska 9/22, 53–515 Wrocław
10. Prof. Gajda–Krynica Janina, ul. Inowrocławska 3/5, 53–653 Wrocław
11. Mgr Jaskóła Janusz, ul. Kwaśna 14/7, 53–425 Wrocław
12. Prof. Kalita Zdzisław, ul. Rogowska 34/24, 54–440 Wrocław
13. Dr Kleszcz Leszek, ul. Pasteura 18, p. 516 50–367 Wrocław
14. Dr hab. Kaczanowicz Leszek, ul. Gen. Hallera 67/19, 53–325 Wrocław
15. Prof. Kosian Józef, ul. Jugosławińska 88, 51–112 Wrocław
16. Dr Kostyszak Maria, ul. Pautscha 5/7, 51–642 Wrocław
17. Prof. Krakowski Jerzy, ul. Baciarellego 40a/15, 51–649 Wrocław
18. Dr Kuliniak Radosław, ul. M. Curie–Sklódowskiej 83/85, p. 102 50–369 Wrocław
19. Dr Lorczyk Andrzej, ul. Paustera 18, p. 307, 50–367 Wrocław
20. Dr Łogosz Marek, ul. Wiejska 20, 26–223 Odrowąż gm. Gogolin
21. Prof. Łoziński Romuald, ul. Popowicka 66/14, 54–237 Wrocław
22. Dr Maciej Manikowski, ul. Pasteura 18/315, 50–367 Wrocław
23. Mgr Mróz Stanisław, ul. Popowicka 104/4, 54–238 Wrocław
24. Mgr Musiał Wiktor, skr. pocz. 210, Wrocław 2
25. Dr Orzechowski Andrzej, ul. Stolarska 70, 53–205 Wrocław
26. Dr Ostrowski Wojciech, ul. Grabskiego 11/5, 50–950 Wrocław
27. Dr Piróg–Rzepecka Krystyna, ul. Bzów 35/12, 45–223 Opole
28. Prof. Pisarek Henryk, ul. Na Ostatni Groszu 56/6, 54–207 Wrocław
29. Doc. Radziwolski Zenon, Plac Srebrny 4, 53–436 Wrocław
30. Dr Rotter Krzysztof, ul. M. Curie–Sklódowskiej 83/85, p. 408 50–369 Wrocław
31. Dr Reut Maria, ul. Berenta 3/3, 51–152 Wrocław
32. Dr Różanowski Ryszard, ul. Drzewna 19/5, 53–656 Wrocław
33. Prof. Semp Marian, ul. Horbaczewskiego 57/9, 54–130 Wrocław
34. Dr Sierocka Beata, ul. Balonowa 11/4, 50–950 Wrocław
35. Dr Szlachcic Krzysztof, ul. Nożownicza 4/21, 50–119 Wrocław
36. Prof. Wybraniec–Skardowska Urszula, ul. Matejki 5/21, 45–055 Opole
37. Prof. Zygmunt Jan, ul. Kotlarska 8/5, 50–150 Wrocław
38. Prof. Żabski Eugeniusz, ul. Sztabowa 6/8, 53–327 Wrocław

Sekretarz OW PTF

*dr Maciej Manikowski*

## PROTOKÓŁ ZEBRANIA ZARZĄDU SEKCJI ETYKI PTF W DNIU 4 XII 1996 R.

### 1. Obecni:

prof. dr hab. R. Wiśniewski  
dr A. Fiszer  
dr R. Banajski

Nieobecni – usprawiedliwieni

### 2. Podsumowanie działalności Sekcji w 1996 r.:

- a) 6.01.96 r. Odbyło się Walne Zebranie Członków Sekcji, na którym wybrano Zarząd i nową Komisję Rewizyjną,
- b) Zarząd Sekcji zbierał się 3-krotnie,
- c) wydano jeden numer Biuletynu SE (nr 4/96),
- d) zorganizowano w XI 96 sesję naukową nt. zła (wspólnie z UMK),
- e) przygotowano do druku materiały z Sekcji Etyki Zjazdu Filozoficznego (zostaną opublikowane w „Etyce”),
- f) przygotowano koncepcję sesji naukowej nt. podręczników etyki,

### 3. Najbliższe zamierzenia Sekcji

- a) sesja naukowa nt. podręczników etyki (koncepcja w załączeniu) w lutym 1997 r.
- b) Wydanie 2 numeru Biuletynu. Nr 5 będzie zawierał sprawozdanie z konferencji nt. zła, wspomnienie o dr Ewie Klimowicz, informację o sesji w ATK, wykaz pomocy dydaktycznych do nauczania etyki (zatwierdzonych przez MEN) i inne materiały.

Protokółował

*Ryszard Banajski*

## Autobiogramy

Zgodnie z zapowiedzią Redakcja „Ruchu Filozoficznego” wznawia dział autobiogramów. Tak jak w poprzedniej serii autobiogramy publikowane będą w porządku alfabetycznym. Zapraszając zainteresowanych do poparcia naszej inicjatywy, podaliśmy preferowany układ autobiogramów. Nie wszystkie jednak osoby uwzględniły nasze sugestie, stąd materiały w tym dziale zamieszczane różnią się znacznie swą formą. Co gorsze, nie wszyscy samodzielni pracownicy naukowi i dydaktyczno-naukowi działający aktualnie w dziedzinie filozofii i logiki odpowiedzieli na nasz apel. Toteż materiały dotychczas zebrane nie są kompletne. Prosimy uprzejmie tych, którzy jeszcze nie nadesłali swych autobiogramów, o jak najprędzsze ich dostarczenie Redakcji. Zależy nam na tym, gdyż dział autobiogramów będzie dobrze spełniał swe zadanie informacyjne, o ile stworzy pełny obraz współczesnej akademickiej filozofii polskiej. Przypominamy, że wskazówki dotyczące struktury autobiogramów podaliśmy w tomie LI nr 2 (1994) s. 178.

### DARIUSZ LEOPOLD ALEKSANDROWICZ

Urodził się 30 października 1949 we Wrocławiu. Studiował germanistykę (1967–1972) oraz filozofię (1970–1974), u prof. prof. Jarosława Ładosza oraz Marii Kokoszyńskiej na Uniwersytecie Wrocławskim. Doktoryzował się w czerwcu 1977 na podstawie pracy „Kategoria «nauki wulgarnej» w świetle dialektyki marksistowskiej”, pod kierunkiem prof. dr Jarosława Ładosza. W listopadzie 1982 uzyskał stopień doktora habilitowanego na podstawie pracy „Filozoficzne założenia Lukacsa teorii wiedzy”. Tytuł profesora nadany przez Prezydenta RP otrzymał w lipcu 1992. We wrześniu 1993 otrzymał ponadto tytuł profesora, a w sierpniu 1994 tytuł profesora dożywotniego nadane przez Ministra Nauki i Kultury Kraju Brandenburgii. W latach 1972–1993 pracował w Uniwersytecie Europejskim Viadrina we Frankfurcie n. O., gdzie objął katedrę Filozoficznych Podstaw Analizy Kulturoznawczej. Jest członkiem rad naukowych czasopism „Geschichte und Gegenwart. Vierteljahreshefte für Zeitgeschichte, Gesellschafts-

nalyse und politische Bildung” (Graz) i „Berliner Debatte. Initial” (Berlin) oraz członkiem–założycielem „Interdisziplinäres Zentrum für Ethik” i „Frankfurter Institut für Transformationsstudien” we Frankfurcie n. O. Do roku 1993 był członkiem oraz przewodniczącym Oddziału Wrocławskiego Polskiego Towarzystwa Filozoficznego. W pracy dydaktycznej i naukowej podejmuje problemy interdyscyplinarne z pogranicza filozofii i nauk społecznych.

#### BIBLIOGRAFIA

##### a) Monografie, studia i rozprawy

1. *Poznania a krytyka. Studia o markowskiej koncepcji epistemologicznej*, Universitatis Wratislaviensis, Wrocław 1979, ss. 221. 2. *Filozoficzne założenia Lukacsa teorii wiedzy*, Universitatis Wratislaviensis, Wrocław 1983, ss. 170. 3. *Hegel i konsekwencje. Studia nad filozoficznymi źródłami utopii totalitarnej*, Volumen, Warszawa–Wrocław 1990, ss. 155. 4. *Und werdet die Wahrheit erkennen. Von Hegels Wahrheitslehre zur Philosophie des real existierenden Sozialismus*, Böhlau, Wien–Köln–Weimar 1993, s. 165.

##### b) Artykuły i komunikaty naukowe

1. *Druga rzeczywistość. Uwagi na marginesie koncepcji realizmu Adorno*, Walleka, Birnkmanna i innych, [w:] „Acta Universitatis Wratislaviensis” – „Prace Filozoficzne” (Wrocław) XIII (1973), s. 113–135. 2. *Dialektyka rozwoju filozoficznego młodego Engelsa*, [w:] „Człowiek i światopogląd” (Warszawa) 8/1974, s. 5–18. 3. *Orientacja strukturalno–semiologiczna w humanistyce a marksizm*, [w:] „Studia Filozoficzne” (Warszawa) 6/1975, s. 93–114. 4. *Strukturalizm semiologiczny i strukturalizm dialektyczny*, [w:] „Człowiek i światopogląd” (Warszawa) 6/1975, s. 122–134. 5. *Świadomość estetyczna a teoria estetyczna*, [w:] „Nurt” (Poznań) 6/1975, druk w szpaltach, 11 ss. masz. 6. *Dzieło sztuki a rzeczywistość autonomiczna*, [w:] „Miesięcznik Literacki” (Warszawa) 6/1975, s. 59–65. 7. *Zdrowy rozsądek a metafizyka*, [w:] „Człowiek i światopogląd” (Warszawa) 9/1975, s. 16–28. 8. *Sztuka i język*, [w:] „Studia Metodologiczne” (Poznań) 14 (1976), s. 125–148. 9. *Odpowiedź E. Balcerzanowi*, [w:] „Studia Filozoficzne” (Warszawa) 1/1976, s. 151–162. 10. *Humanistyka i doświadczenie potoczne* [w:] „Poezja” (Warszawa) 1/1976, s. 79–86. 11. *Dyrektywa materializmu w marksistowskich teoriach zjawisk kulturowych*, [w:] *Założenia teoretyczne badań nad rozwojem historycznym*, red. J. Kmita, Warszawa 1977, s. 197–217. 12. *„Czynnik główny” a historyzm*, [w:] *Założenia...*, wyd. cyt., s. 257–265. 13. *Ruch sprzeczności a sprzeczność ruchu: Marks a Bergson*, [w:] „Człowiek i światopogląd” (Warszawa) 2/1978, s. 174–185. 14. *Jak teza o klasowym zaangażowaniu nauki (nie) powinna być pojmowana?*, [w:] „Student” (Kraków) Nr 1 u. 2/1978, druk w szpaltach 18 ss. masz. 15. (Pseudonim: *Jerzy Halicki*) *Prawo narodów do samostanowienia w teorii i praktyce bolszewizmu*, opubl. w „drugim obiegu” w r. 1978 lún 1979, ok. 20 ss. masz. 16. *Koncepcja „społecznego kąta widzenia” a teoria rozwoju wiedzy*, [w:] „Nauka i światopogląd”, red. J. Lipiec, Kraków 1979, s. 175–185. 17. *Kategoria „alienacji” w strukturze krytyki ekonomii politycznej*, [w:] „Acta Universitatis Wratislaviensis” – „Prace Filozoficzne” (Wrocław) XXIV (1980), s. 89–100. 18. *Od historyzmu absolutnego do historyzmu krytycznego*, [w:] „Miesięcznik Literacki” (Warszawa) 2/1980, s. 99–104. 19. *Problematyzacja pojęcia historii i jej implikacje*, [w:] *Świadomość i rozwój*, red. J. Lipiec, Kraków 1980, s. 407–417. 20. *Epistemologia klasowego a priori. Próba krytyki*, [w:]

„Człowiek i światopogląd” (Warszawa) 2/1980, s. 83–111. 21. *Zdanie w dziele literackim*, [w:] „*Studia Estetyczne*” (Warszawa) XVII (1981), s. 161–171. 22. *Heglowski program intelektualny i problem „urzeczowienia”*, [w:] „*Studia Filozoficzne*” (Warszawa) 12/1981, s. 145–159. 23. *Kultura industrialna. Analiza socjologiczna*, [w:] *Człowiek i świat wartości*, red. J. Lipiec, Kraków 1982, s. 487–492. 24. *Myślenie dwuwymiarowe czy myślenie otwarte?*, [w:] „*Tematy*”, pismo „drugiego obiegu” (Wrocław), ostatni numer (grudzień 81) skonfiskowany przed wydrukowaniem; w nieznacznym zmienionej wersji artykuł ukazał się [w:] „*Zeszyty Historyczno–Polityczne SD*” (Warszawa) 3–4/1982, s. 52–58. 25. *Marks i metafizyka Hegla*, [w:] „*Studia Filozoficzne*” (Warszawa) 3/1983, s. 57–64. 26. *Krytyka ekonomii politycznej i problem historii*, [w:] „*Acta Universitatis Wratislaviensis*” – „*Prace Filozoficzne*” (Wrocław) XLII (1984), s. 97–105. 27. *Spór o pozytywizm w socjologii niemieckiej jako konflikt modeli racjonalności*, [w:] „*Studia Filozoficzne*” (Warszawa) 4/1984, s. 157–165. 28. *Lukacs i idea metody*, [w:] „*Studia Filozoficzne*” (Warszawa) 11–12/1985, s. 163–169. 29. *Dogmat i filozofia*, [w:] „*Studia Filozoficzne*” (Warszawa) 11–12/1985, s. 79–84. 30. *Lukacs’ Theorie der „Verdinglichung” und die Hegelsche Metaphysik*, [w:] „*Zeitschrift für Philosophische Forschung*” (Meisenheim/Glan) 2/1985, s. 273–288. 31. *Das Problem des Anfangs bei Hegel*, [w:] „*Philosophisches Jahrbuch*” (Freiburg/Br.–München) 1985, Halbband 2, s. 225–238. 32. *Ując nieskończoność. Uwagi o dialektycznej filozofii Hegla*, [w:] „*Colloquia Communia*” (Warszawa) 1/1986, s. 165–175. 33. *Lukacs i problemy dialektyki*, [w:] „*Studia Filozoficzne*” (Warszawa) 11/1986, s. 35–48. 34. *Wiedza i historia*, [w:] „*Studia Filozoficzne*” (Warszawa) 2/1987, s. 49–56. 35. *Die kritische Theorie und das Reich der Vernunft. Zur Kritik einiger Aspekte der neomarxistischen Sozialmetaphysik*, [w:] „*Geschichte und Gegenwart. Vierteljahreshefte für Zeitgeschichte, Gesellschaftsanalyse und politische Bildung*” (Graz) 2/1987, s. 103–116. 36. *Lukacs and the Problems of Dialectics*, [w:] „*Dialectics and Humanism*” (Warszawa) 4/1987, s. 75–88. 37. *Klasyyczny idealizm niemiecki jako program re–konstrukcji metafizyki*, [w:] „*Acta Universitatis Wratislaviensis*” – „*Prace Filozoficzne*” (Wrocław) L (1988), s. 5–15. 38. *Hegelianism as the Metaphysics of Revolution*, [w:] „*Dialectics and Humanism*” (Warszawa) 3–4/1988, s. 129–138. 39. *Erkenntnis und Ethik*, [w:] *Karl R. Popper und die Philosophie des kritischen Rationalismus. Zum 85. Geburtstag von Karl R. Popper*, hrsg. v. K. Salamun, Editions Rodopi, Amsterdam–Atlanta 1989, s. 145–156. 40. *Kommunismus: Die Dynamik einer Weltanschauung*, [w:] *Aufklärungsperspektiven. Weltanschauungsanalyse und Ideologiekritik*, hrsg. v. K. Salamun, J.C.B. Mohr, Tübingen 1989, s. 87–95. 41. *Hegel i argument ontologiczny*, [w:] „*Studia Filozoficzne*” (Warszawa) 2/1989, s. 25–37. 42. *Die Argumente gegen den Rationalismus. Zur Geschichte seiner Kritik im Hegelianismus und Liberalismus*, [w:] „*Acta Universitatis Wratislaviensis*” (1107) – *Auklärung in Polen und Deutschland*, 2. Bd., Wrocław 1989, s. 183–191. 43. *Wirtschaftslehre als Heilslehre*, [w:] „*Conceptus. Zeitschrift für Philosophie*” (Innsbruck–Graz–Salzburg–Wien), Jg. XXIII, No 60 (1989), s. 51–64. 44. *Lukacs jako badacz Hegla*, [w:] „*Acta Universitatis Wratislaviensis*” – „*Prace Filozoficzne*” (Wrocław) LVIII (1990), s. 77–99. 45. *Erlösungsphilosophie und kritische Theorie*, [w:] *Critical Theory Today*, ed. Ph. van Engeldorp Gastelaars, S. Magala, O. Preuß, Rotterdam–The Hague 1990, s. 69–75. 46. *Krytyczny racjonalizm jako program etyczny*, [w:] „*Acta Universitatis Wratislaviensis*” (1105) – *Wartości i wartościowania w historii filozofii*, Wrocław 1991, s. 67–70. 47. *Die Krämer und die Ritter (Von dem Ethos der offenen Gesellschaft, der Teilung Europas und der Politik des Friedens)*,



[w:] *Moral und Politik aus der Sicht des kritischen Rationalismus. Schriftenreihe zur Philosophie Karl R. Poppers und des kritischen Rationalismus*, Bd. I, hrsg. v. K. Salamun, Editions Rodopi, Amsterdam–Atlanta 1991, s. 161–177. 48. *Hegels Philosophie der Revolution*, [w:] *Hegel–Jahrbuch* (Fernwald/Annerod) 1991, s. 361–368. 49. *The Road to Emptiness*, [w:] „Studies in Soviet Thought” (Fribourg) 43, 1992, s. 101–115. 50. *Des Moskauer Staatsanwalts philosophische Geistesahnen*, [w:] *Ideologien und Ideologiekritik. Ideologietheoretische Reflexionen*, hrsg. v. K. Salamun, Wissenschaftliche Buchgesellschaft, Darmstadt 1992, s. 119–131. 51. *Veda v systému realného socializmu*, [w:] *Veda a kultura*, red. I. Holzbachova, Brno 1992, s. 69–76. 52. *Die sich öffnende Gesellschaft und ihre Feinde*, [w:] *Mensch und Gesellschaft aus der Sicht des kritischen Rationalismus*, hrsg. v. H. Albert und K. Salamun, Editions Rodopi, Amsterdam–Atlanta, GA 1993, s. 227–241. 53. *Zmiana i trwłość w historii idei*, [w:] *Symetrie w sztuce i naukach humanistycznych*, red. J. Gajda–Krynicka, Wrocław 1993, s. 29–47. 54. *Regionale Identität. Historische und politische Anmerkungen*, [w:] *Kulturelle Modernisierung in Europa. Regionale Identitäten und soziokulturelle Konzepte*, hrsg. v. O. Schwenke, H. Schwengel und N. Sievers, Hagen 1993, s. 31–38. 55. *Wątki ekonomiczne w nauce społecznej Kościola Katolickiego*, [w:] *Liberalizm a chrześcijaństwo. Materiały z konferencji naukowej*, Warszawa 1993, s. 5–12. 56. *Einige Probleme der philosophien Übersetzung*, [w:] „Ruch Filozoficzny” (Toruń), 3/1993, s. 281–286. 57. *Die bankrotten Ritter*, [w:] „Paragrana. Internationale Zeitschrift für Historische Anthropologie” (Berlin), Band 3. 1994. Heft 2, s. 347–356. 58. *Marx, Stalin, Marcuse: Die Kritische Theorie in ideengeschichtlicher Sicht*, [w:] „Studies in East European Thought” (Fribourg), 46, 1994, s. 287–314. 59. *Freiheit, Konformität, Unterwerfung*, [w:] „Berliner Debatte. Initial” (Berlin), 6/1994, s. 14–20. 60. *Nauka w rzeczywistości realnego socjalizmu* [w:] *Nauka, demokracja, autorytaryzm. Społeczne i kulturowe wymiary nauki*, red. W. Sitek, Wrocław 1994, s. 139–151. 61. *Europa nach 1989: Illusion und Realität*, [w:] *Neue Realitäten – Herausforderung der Philosophie. XVI. Deutscher Kongreß für Philosophie*. Berlin, 20–24. September 1993. Vorträge und Kolloquien, hrsg. v. H. Lenk und H. Poser, Akademie Verlag, Berlin 1995, s. 358–367. 62. *Der Fall der Mauer als ein kulturphilosophisches Ereignis*, [w:] „Universitätschriften”, nr 7. Antrittsvorlesungen I, hrsg. v. H. Weiler, Frankfurt/O. 1995, s. 181–192. 63. *Drei Bemerkungen zum Problem der Grenze*, [w:] *Collegium Polonicum. Wissenschaftliche Reihe 1. Wissenschaftseinrichtungen und Strukturentwicklung in der Grenzregion*, hrsg. v. W. Pfeiffer, Poznań 1995, s. 67–72.

### c) Inne opracowania

1. Dieter Schiller: *O pojęciu „społeczności literackiej”* [w:] „Acta Universitatis Wratislaviensis” – „Germanica Wratislaviensia” (Wrocław) 258 (1975), s. 131–137. 2. *Głos w dyskusji*, [w:] *Założenia teoretyczne badań nad rozwojem historycznym*, wyd. cyt., s. 129–132. 3. *Głos w dyskusji*, [w:] „Studia Metodologiczne” (Poznań) 16 (1977), s. 97–101. 4. *Rzecz o Adornie*, [w:] „Odra” (Wrocław) (Wrocław) 12/1977, s. 106–107. 5. *Śledztwo w kwestii sprawy poznania*, [w:] „Odra” (Wrocław) 4/1978, s. 99–100. 6. *Mity i rzeczywistość*, [w:] „Komunikaty NSZZ «Solidarność» Uniwersytetu Wrocławskiego (Wrocław), jesień 1980, druk w szpaltach, ok. 5 ss. masz. 7. (Pseudonim: *Obserwator*) *Strzeżcie się likwidatorów!*, [w:] „Komunikaty NSZZ «Solidarność» Uniwersytetu Wrocławskiego (Wrocław), wiosna 1981, druk w szpaltach, ok. 5 ss. masz. 8. (z S. Hartmanem, H. Zielińskim, T. Zipserelem), *Virtuti Civili*, (dyskusja w Redakcji „Odry”), [w:]

„Odra” (Wrocław) 3/1981, s. 17–22. 9. *Fakt i teoria*. Teksty źródłowe, Wrocław 1986, redakcja i „Wstęp”. 10. (Pseudonim: *Jerzy Goldbaum*) *Jubileusz marca*, [w:] „Region” (Wrocław), marzec 1988. 11. *The Diamat-Discussion: Who Has With Whom What In Common?*, [w:] „Newsletter” (Guelph/Ontario), July 1988, s. 44–45. 12. *Gry polityczne*, [w:] „Rzeczypospolita” (Warszawa), 15 VI 1990, s. 3. 13. *Dziesięć lat ze znacznikiem „Solidarność”*, [w:] „Dziennik Dolnośląski” (Wrocław), 5–7 X 1990, s. 13. 14. *Das Nationalitätenproblem in Polen*, [w:] „Ab-Intern. Zeitschrift des Steirischen Akademikerbundes” (Graz) 7/1990, s. 6–8.

#### d) Przekłady

1. K.R. Popper: *Truth, Rationality and the Growth of Scientific Knowledge, Prawda, racjonalność i rozwój wiedzy naukowej*, [w:] *Fakt i teoria*, wyd. cyt., s. 41–67. 2. (Pseudonim: *Jerzy Goldbaum*) Frederic Vester: *Bilanz einer Ver(w)irrung, Bilans zamętu*, [w:] „Walka” (Wrocław) 6/1987, s. 70–76.

#### PROF. DR HAB. STEFAN AMSTERDAMSKI (uzupełnienia do autobiogramu)

W 1985 roku wykładał w College de France; w 1986 współpracował z prof. René Thomem w Institut des Hautes Etudes w Bures sur Yvette (Francja). Rok akademicki 1987/88 spędził w Berlinie jako *Fellow Wissenschaftskolleg zu Berlin*. W 1989 r. uzyskał tytuł profesora. W 1989 r. uczestniczył w obradach „Okrągłego stołu” a od października tego roku do marca 1991 był podsekretarzem stanu w rządzie Tadeusza Mazowieckiego odpowiedzialnym za reformę systemu finansowania badań naukowych. W 1991 był visiting professor w Stanford University, a w roku ak. 92/93 – pracował w Wiedeńskim Instytucie Nauk o Człowieku. Od 1992 jest profesorem w Instytucie Filozofii i Socjologii PAN, w którym kieruje Szkołą Nauk Społecznych – czteroletnią, interdyscyplinarną szkołą na poziomie studiów doktorskich.

#### BIBLIOGRAFIA

Numeracja odnosi się do bibliografii z Autobiogramu z nr 1 XLI tomu „Ruchu Filozoficznego” (s. 64)

#### Książki

13. *Tra la storia e modo; Roma, Theoria*, 1986 (s. 255). 14. *Between history and method; Boston Studies in the Philosophy of Science*, Dordrecht 1992 (s. 224). 15. *Tertium non Datur; PWN* 1994 (s. 205).

#### Do studia, rozprawy, artykuły

67. *Refflesioni su scienza e razionalita; „Materiali Filosofici”*, Roma, 1984, ss. 187–202. 68. Przedmowa do książki K.R. Poppera „Nędza historyzmu”, Warszawa, Krag 1984 (Biblioteka „Krytyki”). 69. *Tradycja i nowatorstwo w rozwoju nauki; Po-*

- słowie do książki T.S. Kuhna „Dwa bieguny”, Warszawa, PIW, 1985, ss. 483–513. 70. *Główne tendencje w rozwoju nauki w XX w.*, [w:] *Historia nauki polskiej*, t. IV, Ossolineum, 1987. 71. *Le probleme du sujet de la connaissance et la crise de l'ideal de la science moderne*, „Fundamenta Scientae” 1985, 4, ss. 313–325. 72. *Mart w filozofii i filozofia martwa*; [w:] *Polijsko pytanie*, Belgrad, 1985, ss. 281–295. 73. Przedmowa do książki J. Bronowskiego: „Źródła wiedzy i wyobraźni”, Warszawa PIW, 1985. 74. *Rozwój wiedzy a ideały nauki*; [w:] *Problemy wiedzy o kulturze*, prace dedykowane S. Żółkiewskiemu, Warszawa, Ossolineum, 1986, ss. 197–209. 75. Głos w dydakusji nad książką Leszka Kołakowskiego: „Religion”, [w:] „Almanach humanistyczny” 1986, s. 5. 76. *Kłopoty z kłopotami*; „Krytyka” 1987. 77. *Tertium non datur?* [w:] *Obecność*, Londyn, Aneks 1987, ss. 13–26. 78. *Ideals of Science and the Evolution of Knowledge*; [w:] „Philosophie, Physik und Wissenschaftsgeschichte”, Technische Universität, Berlin, 1987, Heft 37. 79. *Humanistyczne problemy refleksji nad nauką*; [w:] *Racjonalność, nauka, społeczeństwo*, Warszawa, PWN, 1987, ss. 30–50. 80. *Philosophy of Science and Sociology of Knowledge, Knowledge production and Knowledge Universalization*; „Wissenschaftskolleg zu Berlin”, Jahrbuch 1987/88 ss. 145–164. 81. *Utopie et contre utopie en philosophie de la science*; [w:] „Revue europeenne de science sociales”; LXXVIII; 1987 No 83, Lumires, Utopie, Revolutions, A Bronisław Baczeko. 81. *O patologii życia naukowego: Casus Lysenko*; [w:] „Przegląd Powszechny” 1988, nr 3 i 4. 82. *Ideal nauki koła wiedeńskiego*; [w:] „Archiwum historii filozofii i myśli społecznej” 1989, t. 34, s. 311–322. 83. *Halte aux espoires, silence aux accusations*; [w:] *La querelle du determinisme*, Gallimard, Paris, 1990, ss. 228–247. 84. *Basta con le speranze, tacciamo le accuse*; [w:] *Sul determinismo*; Milano, il Saggiatore 1991, ss. 201–218. 85. *Polish reforms*; Empirical Study; IWM Wiedeń, Instytut nauk o człowieku 1991. 86. *Difficulties in the Enforcement of Reforms*; [w:] *Transformation of Science in Poland*; vol. 1, Warszawa, KBN, 1992. 87. *Nauka. Encyklopedia kultury polskiej*; t. 1, Wrocław, 1991, ss. 143–187. 88. *Utopia i anty-utopia w rozważaniach o nauce*; [w:] *Historia i wyobraźnia*; prace poświęcone Bronisławowi Baczeko; PWN, 1992, ss. 23–34. 89. *Logika odkrycia naukowego*; *Słownik dzieł filozoficznych* pod red. B. Skargi; PWN, 1992, ss. 308–320. 90. *Filozofia nauki a socjologia wiedzy*; [w:] *Racjonalność współczesności*, Warszawa, PWN, 1992. 91. *Two Years After the Polish Reforms*; IWM, Wiedeń, Instytut Nauk o Człowieku 1992. 92. *Etos uczonych*, „Wiedza i życie”, 1992. 93. *Qualitative Study. Poland. Opinions concerning Polish Reforms*. IWM Wiedeń, Instytut Nauk o Człowieku 1992. *Qualitative Study. Poland, Hungary, Czech and Slovak Republics. Opinions Concerning Reforms in Science and Higher Education*. IWM Wiedeń. Instytut Nauk o Człowieku 1993. 94. *Dwa lata później: uwagi o reformach w szkolnictwie wyższym i w nauce*; [w:] „Nauka i szkolnictwo wyższe” 1993, nr 2. 95. *Hochschulreform in Osteuropa*; [w:] *Die Neue Gesellschaft*; Frankfurter Hefte, 1993. 96. *Odpowiedzialność bez winy i kary*; [w:] J. Jedlicki: *Źle urodzeni: Scripta i postscripta*; Londyn, Aneks, 1993. 97. *Perception of Dilemmas of reforms: remarks and interpretations concerning a study by the Vienna Institut for Human sciences* (z A. Rhodes) „European Journal of Educations”, 28, 4, 1993. 98. *Wszystkie chwytły dozwolone*; Wspomnienie o zmarłym P.K. Feyerabendzie („Gazeta Wyborcza”, 1994. 99. *Etyka mądrości. Wspomnienie o zmarłym K. Szaniawskim*; „Gazeta Wyborcza” 1994, 4.3. 100. *Report on Reform of Higher Education and Scientific Research in Poland*, Issues in Transition 7, 1994, Wieden. 101. *Struktura rewolucji naukowych, Przewodnik po literaturze filozoficznej*, t. 2, PWN 1995. 102. *Kryzys zaufania*, „Znak” 1996, nr 1. 103. *Between abso-*

*lutism and Relativism*. Poznań Studies in the Philosophy of Science (w druku). 104. *Nauka. Encyklopedia Socjologii*. (w druku)

Pozycje skreślone przez cenzurę w 1984 roku (zachowano numerację)

48. *Główne nurty marksizmu Leszka Kołakowskiego* (t. 1) „Zapis”, 1977, 3.

57. *Patologia nauki: Casus Lysenko*; Broszura TKN, 1980 Przedruk w „Krytyka” 5.

#### **Przekłady** (numeracja j.w.)

17. J. Bronowski: *Potęga wyobraźni*; PIW 1988. 18. T. Flexner: *George Washington*; PIW 1990. 19. N. Davies: *Serce Europy*; Aneks 1991. 20. T.S. Kuhn: *Możliwe światy w historii nauki*; „Literatura na świecie” 1992. 21. A. Hallowell: *Moralność i polityka*; PWN 1993. 22. D. Bell: *Kulturowe sprzeczności kapitalizmu*; PWN 1993. 23. A. Berman: *Prawo i rewolucja*; PWN 1995. 24. R.A. Dahl: *Demokracja i jej krytycy*; 1995. 25. B. Armstrong: *Wspólnoty wyobrażone*, 1996.

### BOLESŁAW ANDRZEJEWSKI

Urodził się 28 lipca 1946 roku w Grójcu, woj. poznańskie. Zam. Os. Wichrowe Wzgórze 11/40, 61–674 Poznań. W 1969 roku ukończył studia germanistyczne na Uniwersytecie im. Adama Mickiewicza w Poznaniu. Od 1969 roku pracuje w Instytucie Filozofii tegoż Uniwersytetu. W roku 1974 doktoryzował się na podstawie dysertacji: „Inspiracje pragmatystyczne w poglądach filozoficznych Władysława M. Kozłowskiego”. W roku 1981 habilitował się na podstawie książki: „Animal symbolicum. Ewolucja neokantyzmu Ernsta Cassiera”. W 1982 został docentem, zaś w roku 1990 profesorem nadzwyczajnym UAM. W roku 1993 uzyskał tytuł profesora. W latach 1981–84 pełnił z wyboru funkcję prodziekana do spraw studenckich na Wydziale Nauk Społecznych UAM. W latach 1987–89 był wicedyrektorem Instytutu Filozofii UAM. Od 1987 roku kieruje założonym przez siebie Zakładem Historii Filozofii Współczesnej. Jest członkiem Towarzystw naukowych: Kant–Gesellschaft (Bonn), Sociedad Argentina de Historiadores (Buenos Aires), Towarzystwo Miłośników Historii (Buenos Aires), Schelling–Gesellschaft (Leonberg), Hegel–Gesellschaft (Berlin), Polskie Towarzystwo Filozoficzne (1991–1996 zastępca członka Zarządu Głównego), Polskie Towarzystwo Neofilologiczne, Poznańskie Towarzystwo Przyjaciół Nauk (wiceprzewodniczący Wydziału Filologiczno–Filozoficznego). W latach 1978, 84/85, 92 (jesień) przebywał w Heidelbergu i Moguncji (RFN) w charakterze stypendysty Fundacji im. Aleksandra von Humboldta. W semestrze zimowym 1989/90 był gościem Instytutu Szwedzkiego w Sztokholmie. Jesienią 1987 wygłosił cykl wykładów na temat filozofii polskiej na Uniwersytecie UCA oraz UBA w Buenos Aires. Wygłaszał wykłady w wielu ośrodkach naukowych za granicą oraz na licznych konferencjach naukowych. W Poznaniu zorganizował kilka międzynarodowych i interdyscyplinarnych konferencji naukowych. Powołał do życia oraz redaguje międzynarodowe i obcojęzyczne pismo naukowe „Lingua ac Communitas”. Zainteresowania naukowe B. Andrzejewskiego oscylują zasadniczo wo-

kół historii filozofii. Dominuje w nich historia filozofii niemieckiej, a także badania nad dziejami myśli polskiej. Okazjonalnie zajmuje się filozofią szwedzką, amerykańską oraz angielską. W zakresie filozofii niemieckiej przeważał początkowo w jego zainteresowaniach kantyzm i jego reperkusje w XIX i XX wieku. Opublikował w tej dziedzinie szereg artykułów, a także dwie pozycje książkowe: wspomnianą już pracę habilitacyjną oraz monografię „Wilhelm von Humboldt”. W ostatnich latach skłania się ku filozofii romantycznej, czego dowodem jest m.in. obszerna pozycja książkowa, pt. „Przyroda i język. Filozofia wczesnego romantyzmu w Niemczech”. W zakresie filozofii polskiej jego wysiłki badawcze koncentrują się na polskiej filozofii narodowej oraz na jej dziewiętnasto- i dwudziestowiecznej kontynuacji. Opublikował z tego zakresu dwie książki oraz szereg artykułów. W roku 1986 kierował grupą tematyczną w ramach RP III 22 nt.: „Wartości w polskiej niemarksistowskiej historii filozofii”. Nie stroni od tematyki aktualnej oraz doniosłej społecznie. Przykładem takich przedsięwzięć mogą być zredagowane przez niego zbiory o międzynarodowym charakterze: „Jednostka–społeczeństwo–państwo”, „Komunikacja–rozumienie–dialog”, „Humanistyka i ekologia” oraz inne. Ważnym nurtem jego zainteresowań jest filozofia języka. W latach 1976–80 kierował i opracował w ramach MR–14, 2.1.7. temat: „Humboldtyzm i neohumboldtyzm o języku i myśleniu”. W roku 1978 wydał, poprzedzony obszernym wstępem, wybór tekstów: „Marks, F. Engels – o języku”. Najważniejszym osiągnięciem w jego badaniach nad filozoficznymi aspektami języka jest wspomniana już książka: „Przyroda i język”. Opublikował w tej dziedzinie również wiele artykułów. Jest współautorem podręcznika: „Historia filozofii nowożytnej”.

#### BIBLIOGRAFIA

##### a) Książki

1. *Poglądy filozoficzne Władysława M. Kozłowskiego*, Poznań 1979, ss. 104.
2. *Animal symbolicum. Ewolucja neokantyzmu Ernsta Cassirera*, Poznań 1980, ss. 188.
3. *Jednostka–społeczeństwo–państwo. Z filozofii refleksji nad zagadnieniem władzy* (red. naukowa i współaut.), Poznań 1985, ss. 144.
4. *Myśl i życie. O humanizmie polskim Władysława M. Kozłowskiego*, (red. nauk. i współaut.), Poznań 1985, ss. 262 + ilustracje.
5. *Wilhelm von Humboldt*, Warszawa 1989, ss. 289.
6. *Przyroda i język. Filozofia wczesnego romantyzmu w Niemczech*, Warszawa–Poznań 1989, ss. 184.
7. *Komunikacja–rozumienie–dialog*, (red. nauk. i współaut.), Poznań 1990, ss. 180.
8. *Svea. Ze studiów nad szwedzką nauką i kulturą*, (red. nauk. i współaut.), Poznań 1990, ss. 145.
9. *Artur Schopenhauer. Rekonstrukcje–receptje–interpretacje*, (red. nauk. i współaut.), Poznań 1991, ss. 118.
10. *Humanistyka i ekologia*, (red. nauk. i współaut.), Poznań 1992, ss. 188.
11. *Emanuel Swendenborg. Między empirią a mistycyzmem*, Poznań 1992.
12. *Language and interpretation. Historico–philosophical considerations*, (red. nauk. i współaut.), Poznań 1992, ss. 119.
13. *Ochrona środowiska w refleksji humanistycznej*, (red. nauk. i współaut.), Poznań 1992, ss. 110.
14. *Mały leksykon filozofów*, (red. nauk. i współaut.), Poznań 1993, drugie wyd. 1994.
15. *Ciało i dusza. Rozważania filozoficzno–antropologiczne*, (red. nauk. i współaut.), Poznań 1995, ss. 136.
16. *Humanistyka i kultura fizyczna*, (red. nauk.), Poznań 1995, ss. 136.
17. *Słownik filozofów. Filozofia powszechna*, (red. nauk. i współaut.), Poznań 1995.



## b) Artykuły i komunikaty naukowe

1. *Der Pragmatismus und Praktizismus in Polen. Versuch einer Charakteristik der polnischen Philosophie des 19. Jhdts.*, [w:] „Zeitschrift f. Philosophische Forschung”, Juli–Sept. 1975, Bd. 29, Heft 3, s. 453–461.
2. *Inspiracje kanstowskie w filozofii teoretycznej W.M. Kozłowskiego*, [w:] *Dziedzictwo Kanta*, Warszawa 1976, s. 230–244.
3. *Istota i rola kantyizmu w twórczości filozoficznej W.M. Kozłowskiego*, [w:] „Sprawozdania Pozn. Tow. Przyjaciół Nauk, Wyd. Filolog.–Filozoficzny”, Poznań 1976, s. 13–16.
4. *Filozoficzne aspekty języka*, rec. Książki E. Albrechta: *Sprache und Philosophie*, Berlin 1975, [w:] „Nurt” 1977, nr 8.
5. *Kantlitteratur in Polen*, [w:] „Kant–Studien” 1977, Heft 4.
6. *Zum Kantianismus in Polen. Der Einfluß der Kantschen Lehre auf die Philosophie von W.M. Kozłowski*, [w:] „Kant–Studien” 1978, Heft 2, s. 183–193.
7. K. Marks, F. Engels: *O języku* (red. i wybór tekstów), Warszawa 1978.
8. *Mysł i język w świetle materializmu dialektycznego i historycznego*, Wstęp do 1.7, s. VII–XL.
9. *Idea uspołecznienia w poglądach społeczno-filozoficznych W.M. Kozłowskiego*, [w:] *Z zagadnień antropologii filozoficzno–społecznej*, Poznań 1978, s. 42–47.
10. *Zeitschrift für Philosophische Forschung 1980*, [w:] „Studia Filozoficzne” 1981, nr 1, s. 161–166.
11. *Polsko–niemieckie konferencje metodologiczne*, [w:] „Studia Filozoficzne” 1981, nr 2, s. 179–184.
12. *Język a inne formy kultury w filozofii Ernsta Cassirera*, [w:] „Studia Filozoficzne” 1981, nr 3, s. 111–119.
13. *Światowe forum kantyizmu*, [w:] „Studia Filozoficzne” 1981, nr 10, s. 167–172.
14. *O metodologii nauk W.M. Kozłowskiego*, [w:] *Tradycja a współczesność*, Poznań 1981, s. 189–203.
15. *Kant–Marburger Schule–Cassirer. Zur Geschichte eines Idealismus*, [w:] *Kants „Kritik der reinen Vernunft” im philosophischen Meinungsstreit der Gegenwart*, Halle/Saale 1982, s. 280–288.
16. *Metodologia historii filozofii w poglądach filozoficznych H. Struvego i M. Kozłowskiego*, [w:] *Z dziejów refleksji nad historią filozofii*, Poznań 1982, s. 59–76.
17. *Problem nomenu w kantyźmie i neokantyźmie*, [w:] *W kręgu inspiracji kantowskich*, Warszawa–Poznań 1983, s. 101–116.
18. *Leo Weisbergera relatywistyczna koncepcja języka*, [w:] „Studia Metodologiczne” 1983, nr 22, s. 137–152.
19. *Racjonalność symbolizmu Ernsta Cassirera*, [w:] „Studia Filozoficzne” 1983, nr 5–6, s. 276–279.
20. *Ernsta Cassirera koncepcja „homo symbolicus”*, [w:] „Sprawozdania Pozn. Tow. Przyjaciół Nauk”, nr 97–99, Poznań 1983, s. 62–67.
21. *Problem aktywności i czynu w klasycznej filozofii niemieckiej*, [w:] „Człowiek i Społeczeństwo”, nr 1, Poznań 1984, s. 57–69.
22. *Problem czynu w polskiej filozofii narodowej*, [w:] „Sprawozdania PTPN”, nr 100, Poznań 1984, s. 79–83.
23. *Przemiany i braki kantowskiej teorii wolności*, rec. Książki Birgera Ortweina: *Kants Problematische Freiheitslehre*, Bonn 1983, [w:] „Studia Filozoficzne” 1984, nr 7, s. 169–173.
24. *Jednostka i państwo w filozofii Wilhelma v. Humboldta*, [w:] *Jednostka–społeczeństwo–państwo...*, s. 17–28.
25. *Władysław Mieczysław Kozłowski*, [w:] *Mysł i życie...*, s. 5–11.
26. *Filozofia Władysława M. Kozłowskiego*. „Humanizm polski”, [w:] *Mysł i życie...*, s. 93–108.
27. *Aktywistyczne koncepcje języka a rzeczywistość pozajęzykowa*, [w:] „Poznańskie Studia z Filozofii Nauki” 1986, z. 10, s. 93–118.
28. *Klasyka weimarska a poglądy estetyczne Wilhelma von Humboldta*, [w:] „Człowiek i Społeczeństwo” nr 3, Poznań 1987, s. 77–89.
29. *Szkice z historii filozofii polskiej*, Buenos Aires 1988, ss. 15.
30. *Wilhelm von Humboldt i jego miejsce w filozofii języka*, [w:] „Sprawozdania PTPN”, nr 103, Poznań 1988, s. 52–55.
31. *Die Auswirkungen der „Kritik der reinen Vernunft” von Immanuel Kant auf die Sprachphilosophie*, [w:] „Studia Germanica Posnaniensia” 1989 (XVI) s. 3–15.
32. *Irracjonalne koncepcje przyrody romantyzmu „prawdziwego” w Niemczech*, [w:] „Człowiek i Społeczeństwo”

- nr 6, Poznań 1990, s. 67–80. 33. *Człowiek i przyroda – dialog romantyczny*, [w:] *Komunikacja – rozumienie – dialog...*, s. 9–20. 34. *Metafizyka wczesnego romantyzmu w Niemczech*, [w:] *Między dialektyką a historią nauki*, Poznań 1990, s. 179–190. 35. *Gibt es einen polnischen Humanismus?* [w:] *Neuere Entwicklungen in Lehre und Lehrerbildung*, Heildeberg 1990, s. 58–62. 36. *Zum Dialog zwischen Menschen und Natur in der Frühromantik*, [w:] *Dialog: Interkulturelle Verständigung in Europa – ein deutsch-polnisches Gespräch*, Saarbrücken 1990, s. 155–160. 37. *Floriana Znanieckiego autopozytywistyczna teoria wartości*, [w:] „Sprawozdania PTPN”, nr 105, Poznań 1990, s. 82–85. 38. *Emanuela Swedenborga preromantyczna koncepcja języka*, [w:] *Svea...*, Poznań 1990, s. 25–39. 39. *Elementy wczesnoromantyczne w filozofii Artura Schopenhauera*, [w:] *Artur Schopenhauer...*, Poznań 1991, s. 48–54. 40. *A contribution to F.E.D. Schleiermachers romantic hermeneutics*, [w:] *Interpretation in the Humanities*, Poznań 1990, s. 137–150. 41. *Filozofia języka i hermeneutyka romantyzmu „prawdziwego” w Niemczech*, [w:] *Człowiek w świecie znaczeń*, Warszawa 1991, s. 159–170. 42. *Aksjologiczny praktycyzm w filozofii polskiej. Wartości filozofii polskiej XIX i XX wieku*, [w:] „Acta Universitatis Wratislaviensis” nr 1105, Wrocław 1991, s. 223–236. 43. *Heidegger und die Romantik. Zur Aktualität einer Sprachauffassung*, [w:] *Im Spiegel der Welt: Sprache, Übersetzung, Auseinandersetzung*, Frankfurt am Main 1991, s. 19–25. 44. *Zur neukantianischen Auffassung des „Dinges an sich”*, [w:] *Akten des Siebenten Internationalen Kant-Kongresses*, Bonn 1991, s. 579–585. 45. *Hegel und die schellingsche Identitätsphilosophie*, [w:] „Hegel-Jahrbuch” 1991, Gernimal Verlag Fernwald (Annerod). 46. *Han-Georg Gadamer als Nachfolger und Fortsetzer der deutschen Philosophischen Tradition*, [w:] *Untersuchungen zur deutsch-polnischen Kontrastivik*, Poznań 1992, s. 151–155. 47. *Origines de la filosofia Polacca: su pensamiento politico*, [w:] „Revista de Filosofia Latinoamericana y Ciencias Sociales”, Buenos Aires 1992, nr 17, s. 150–160. 48. *Ekologia w świadomości romantycznej*, [w:] *Idee ekologiczne w świadomości społecznej*, Poznań 1992. 49. *Wątek ekologiczny w romantycznej filozofii języka*, [w:] *Ochrona środowiska w refleksji humanistycznej*, Poznań 1992. 50. *Konieczność–wolność–dowolność. Przyczynek do ewolucji wczesnego romantyzmu w Niemczech*, [w:] *Człowiek i społeczeństwo w refleksji filozoficznej*, Poznań 1992. 51. *Auf der Suche nach der ursprünglichen Menschennatur*, [w:] „Lingua ac Communitas”, nr 1 (1992). 52. *Emanuel Swedenborgs Modell der vollkommenen Sprache*, [w:] *Sprache-Kommunikation-Informatik*, Tübingen 1993. 53. *Die Frage der Interlingua in der Philosophie von W.M. Kozłowski*, [w:] „Lingua ac Communitas” nr 2 (1993). 54. *August Cieszkowski jako przedstawiciel polskiej filozofii romantycznej*, [w:] *August Cieszkowski – Wielkopolec i Europejczyk*, Poznań 1994. 55. *Człowiek i obywatel. Przyczynek idealistycznej myśli niemieckiej do filozofii wolności*, [w:] *Społeczna transformacja w refleksji humanistycznej*, Poznań 1994. 56. *Die non-verbale Sprache und ihr ökologisches Ausmaß*, [w:] *Sprache-Sprechen-Handeln*, Tübingen 1994. 57. *Spory o duszę i ciało w filozofii nowożytnej*, [w:] *Ciało i dusza...*, Poznań 1995, s. 33–38. 58. *Instrument und Immanenz. Zur Sprachphilosophie der deutschen Romantik*, [w:] „Studia Germanica Posnaniensia”, nr 21, Poznań 1995, s. 3–9. 59. *G.W.F. Hegel und K. Libelt – zwei Historiosophien*, [w:] *Hegel Jahrbuch 1993/1994*, Berlin 1995. 60. *The importance of Emanuels Swedenborgs philosophy*, [w:] *Pictures of reality*, Stockholm 1995, s. 4–6. 61. *Władysław M. Kozłowski – Man, Scholar and Humanist*, „Lingua ac Communitas”, nr 4/1995, s. 5–8.

### c) Podręczniki i skrypty

1. *Filozofia oświecenia angielskiego*, [w:] *Historia filozofii nowożytnej – materiały pomocnicze do ćwiczeń*, Poznań 1982, s. 61–72.

### d) Inne publikacje

1. *Epistemologiczne przesłanki w nauczaniu języków obcych*, [w:] *Neodidagmata*, Poznań 1973, s. 143–147. 2. *Metamorfoza*, [w:] *Materiały z Konkursu na wspomnienia z lat 1918–1974 mieszkańców Ziemi Średzkiej*, Środa Wlkp. 1975. 3. *Siła fatalna filozofii Immanuela Kanta*, [w:] „Nurt” 1975, nr 8. 4. *Ostatni z Marburga*. Spotkanie z Hansem-Georgiem Gadamerem, [w:] „Nurt” 1978, nr 10. 5. *Olbrich-Haus: Ośrodek polskiej kultury*, [w:] „Nurt” 1980, nr 11. 6. *Jubiuleusz pierwszej „Krytyki”*, [w:] *Nurt* 1981, nr 8. 7. *Ku czci Profesora W.M. Kozłowskiego*, [w:] „*Studia Philosophiae Christianae*”, ATK 18/1982/2. 8. *Marek J. Siemek: Idea transcendentalizmu u Fichtego i Kanta* (rec.), [w:] „*Kant-Studien*” 1982, Heft 4. 9. *Władysław M. Kozłowski jako metodolog historii filozofii*, [w:] „*Sprawozdania PTPN*”, nr 97–99, Poznań 1983, s. 86–88. 10. *Neokantyzm a kantowska „rzecz sama w sobie”*, tamże, s. 119–122. 11. *Kantowskie sympozja w Moguncji i Halle*, [w:] „*Człowiek i Społeczeństwo*”, nr 1, Poznań 1984, s. 174–175. 12. *Konferencja metodologiczna w Jenie*, tamże. 13. *Wilhelma von Humboldta teoria państwa*, [w:] „*Sprawozdania PTPN*”, nr 101, Poznań 1986, s. 119–126. 14. *Wybrane koncepcje przyrody wczesnego romantyzmu w Niemczech*, [w:] tamże, nr 102, s. 32–34. 15. *W pracowniach filozofów. Instytut Filozofii w Poznaniu*, [w:] „*Edukacja Filozoficzna*” 1987, nr 2, s. 273–274. 16. *The idea od deed and nation in the Polish romantic philosophy*, [w:] *Resumes de Congreso Internacional Extraordinario de Filosofía*, Córdoba 20–26 settembre 1987 (abstract). 17. *Filozofia wczesnego romantyzmu w Niemczech. Próba charakterystyki i periodyzacji*, [w:] *Filozofia dla przyszłości*, Kraków 1987, (abstrakt). 18. *Mathias Hartig: Einführung in die Sprachphilosophie. Das Verhältnis von Sprache und Denken*, Stuttgart–Berlin–Köln–Mainz 1987, [w:] „*Przegląd Literatury Metodologicznej*”, nr 4, Poznań 1987, s. 12–14. 19. *Międzynarodowy Kongres w Cordobie*, [w:] „*Edukacja Filozoficzna*” 1988, nr 5. 20. *Kosmologie der deutschen Frühromantik*, Kirchberg/Wechsel 1988, (abstract). 21. *G.H. Schuberta romantyczna filozofia języka*, [w:] „*Sprawozdania PTPN*”, nr 103, Poznań 1988, s. 26–28. 22. *Z problematyki „wolności” wczesnego romantyzmu w Niemczech*, [w:] „*Sprawozdania PTPN*”, nr 104, Poznań 1989, s. 20–22. 23. *Poglądy i kontrowersje. H. Gipper, P. Schmitter–Sprachwissenschaft und Sprachphilosophie im Zeitalter der Romantik*, Tübingen 1985, [w:] „*Przegląd Literatury Metodologicznej*”, nr 6, Poznań 1989, s. 59–63. 24. *Schopenhauer a Schelling*, [w:] „*Sprawozdania PTPN*”, nr 105, Poznań 1990, s. 89–90. 25. *Buenos Aires*, „*Poznaj Świat*” 1990, nr 1–2. 26. *Anna Wolff-Powęska: Niemiecka myśl polityczna wieku oświecenia* (German Political Thought in the Age of Enlightenment), (rec.), [w:] „*Polish Western Affairs*”, Poznań 1991, nr 1, s. 201–203. 27. *Geisteswissenschaftliches und literarisches Übersetzen*, [w:] „*Lingua ac Communitas*”, nr 1 (1992). 28. *Emanuela Swedenborga wczesna kosmologia*, [w:] „*Sprawozdania PTPN*”, nr 106. 29. *Rewolucja francuska w opinii niemieckiej klasyki weimarskiej*, tamże, nr 106. 30. *Ökologistik – eine neue Wissenschaft, eine naue Hoffnug* (rec.), [w:] „*Lingua ac Communitas*”, nr 3 (1994).

**e) Przekłady**

1. Gerhard Funke, *Hermeneutyka i język*, Poznań 1994. 2. Hermann Schmitz, *Nowa fenomenologia*, Poznań 1995. 3. Ernst Cassirer, *Symbol i język*, Poznań 1995. 4. *Wilhelm von Humboldt*, Warszawa 1989. 5. *Emanuel Swedenborg*, Poznań 1992.

**f) prace redaktorskie**

Monografie: 1. *Wilhelm von Humboldt*, Warszawa 1989. 2. *Emmanuel Swedenborg*, Poznań 1992.

**g) Prace nie przeznaczone do druku**

1. *Humboldtizm i neohumboldtizm o języku i myśleniu*. Temat opracowany w latach 1976–1980 w ramach problemu MR 2. 1. 7., s. 80.

JANUSZ ANUSIEWICZ

Urodził się 19 V 1946 r. w Terespolu nad Bugiem. W latach 1965–1970 studiował filologię polską na Uniwersytecie Wrocławskim. Tytuł magistra filologii polskiej otrzymał po obronie pracy magisterskiej „Akta prawa miasta Kościerzyny 1579–1589. Monografia językowa”, napisanej pod kierunkiem prof. S. Rosponda. W latach 1972–1976 studiował filozofię na Uniwersytecie Wrocławskim. Najważniejsi nauczyciele filozofii i logiki: prof. A. Nowicki, W. Mejbaum, J. Ładosz, K. Bał, M. Kokoszyńska-Lutmanowa, T. Kubiński. Dr nauk humanistycznych – 28 IX 1976; dr hab. nauk humanistycznych w zakresie językoznawstwa – językoznawstwa polskiego – 5 VII 1994. Praca doktorska: „Konstrukcje analityczne we współczesnym języku polskim”, promotor: prof. B. Siciński. Praca habilitacyjna: „Lingwistyka kulturowa. Zarys problematyki”, recenzenci: prof. I. Nowakowska-Kempna, J. Bartmiński, J. Jastrzębski. Od 1 X 1970 zatrudniony w Instytucie Filologii Polskiej Uniwersytetu Wrocławskiego na stanowisku asystenta, 1 X 1973 st. asystenta, 1 X 1976 adiunkta, 1 X 1994 kierownika Zakładu Współczesnego Języka Polskiego tegoż instytutu. W 1976–1977 brał udział w Konserwatorium Socjolingwistycznym zorganizowanym przez Instytut Filozofii, Socjologii i Logiki PAN, kier. prof. A. Schaff. 1977–1980 stanowisko lektora języka polskiego w Slawisch-Baltisches Seminar, Uniwersytet Wilhelma Münster, RFN. Od 1972 jest członkiem Polskiego Towarzystwa Językoznawczego, od 1976 – Polskiego Towarzystwa Filozoficznego. Staże naukowe: Instytut Językoznawstwa Ogólnego Uniwersytetu Wilhelma w Münster pod kier. prof. H. Gippera (VII–IX 1986–1988), Uniwersytet J.E. Purkyniego Brno (IV 1989), Uniwersytet Saksoński Lipsk (IV 1990). Stypendium DAAD (Deutsche Akademische Austauschdienst) – 1 XI 1994 – 31 XII 1994.

Obszar zainteresowań naukowych i badawczych – kultura języka i kultura mowy, stylistyka, semantyka, teoria tekstu i komunikacji językowej, pragmatyka lingwistyczna, leksykologia i leksykografia, filozofia języka, aksjologia, lingwistyka kulturowa i antropologiczna – a przede wszystkim zagadnienia relacji: język – kultura – człowiek (społeczeństwo) – rzeczywistość. Podstawowym celem i założeniem badawczym oraz



metodologicznym prowadzonych przez Anusiewicza i zespół badawczy (kierownictwo od 1 III 1983; nazwa zespołu „Język a kultura”, „Językowy obraz świata a kultura”) badań naukowych w zakresie lingwistyki kulturowej i antropologicznej jest integracja różnych dyscyplin naukowych – lingwistyki, filozofii, teorii kultury, socjologii, aksjologii, logiki, psychologii, literaturoznawstwa, etnologii i etnografii oraz psychologii i pedagogiki jak również politologii na obszarze wspólnej im wszystkim dziedziny badań, jaką stanowi język. Rezultatem takiej integracji jest wypracowanie teorii lingwistyki integralnej oraz lingwistyki kulturowej poprzez przełamanie dotychczasowych ograniczeń w traktowaniu przedmiotu zainteresowań lingwistyki. Od 1 VI 1986 r. – kier. zespołu przyg. „Słownik polszczyzny potocznej” – druk ukończono w 1996 r. (styczeń).

Organizator i kierownik naukowy 8 ogólnopolskich i międzynarodowych konferencji „Język a kultura”, współredaktor 9 tomów z tej serii (od 1985 r.).

## BIBLIOGRAFIA

### a) Monografie, studia i rozprawy

1. *Charakterystyka tekstów mówionych na tle kłasyfikacji aktów komunikacyjnych*, [w:] *Studia nad składnią polszczyzny mówionej*, red. T. Skubalanka, Wrocław 1978, s. 21–41 (wspólnie z F. Nieckulą).
2. *Konstrukcje analityczne we współczesnym języku polskim*, Wrocław 1978, ss. 199.
3. *Pragmatyka lingwistyczna a kultura języka*, „Poradnik Językowy”, z. 9–10, 1986, s. 612–624.
4. *Wprowadzenie w problematykę pragmatyki lingwistycznej*, „Studia Linguistica”, XII, 1988, s. 3–29.
5. *Kulturowa teoria języka. Zarys problematyki*, [w:] „Język a kultura”, t. 1, red. J. Anusiewicz, J. Bartmiński, Wrocław 1991, s. 17–30.
6. *Problematyka językowego obrazu świata w poglądach niektórych językoznawców i filozofów niemieckich XX w.*, [w:] *Językowy obraz świata*, red. J. Bartmiński, Lublin 1991, s. 277–307.
7. *Potoczność jako sposób doświadczania świata i jako postawa wobec świata*, [w:] „Język a kultura”, t. 5, red. J. Anusiewicz, F. Nieckula, Wrocław 1992, s. 9–20.
8. *Lingwistyka kulturowa. Zarys problematyki*, Wrocław 1994, ss. 182.

### b) Artykuły i komunikaty naukowe

1. *Funkcja i struktura neologizmów w utworach fantastyczno–naukowych Stanisława Lema*, „Językoznawca”, nr 23/24, 1971, s. 79–88.
2. *Skrótowce w języku wrocławskiej prasy*, „Wrocławski Rocznik Prasoznawczy”, Wrocław 1972, s. 86–106.
3. *Język reklamy prasowej*, „Wrocławski Rocznik Prasoznawczy”, Wrocław 1973, s. 55–76.
4. *Konstrukcje analityczne w języku prasy*, „Wrocławski Rocznik Prasoznawczy”, Wrocław 1974, s. 61–86.
5. *Szablon stylistyczno–językowy w polskiej literaturze fantastyczno–naukowej*, „Prace Literackie”, XVI, 1974, s. 77–90.
6. *Konstrukcje analityczne w języku mówionym*, [w:] *Miejska polszczyzna mówiona. Metodologia badań*, red. W. Lubaś, Katowice 1976, s. 85–102.
7. *Analiza językowa rękopisu „Akta prawa miasta Kościerzyny 1579–1589”*, [w:] *Rozprawy Komisji Językowej Wrocławskiego Towarzystwa Naukowego* t. X, Wrocław 1976, s. 171–204.
8. *Kulturowa teoria kultury języka*, [w:] „Język. Teoria–Dydaktyka”, t. VII, red. M. Preyzner, Kielce 1986, s. 81–108.
9. Recenzja książki: S.J. Schmidt, *Texttheorie. Probleme einer Linguistik der sprachlichen Kommunikation*, München 1973; „Socjolingwistyka”, nr 6, 1987, s. 142–145.
10. Recenzja słownika: B. Gröschel, E. Parwanowa *Russisch–deutsches Wörterbuch der linguistischen Terminologie*, Münster 1985; „Poradnik Językowy” z. 3, 1988, s. 221–226.
- 11.



*Językowo–kulturowy obraz kota w polszczyźnie*, „Etnolingwistyka”, t. 3, 1990, s. 95–141. 12. *Koń – jaki jest – w języku polskim?*, *Prace Filologiczne*, t. XXXVII, 1992, s. 201–212. 13. *Kilka uwag o potoczności*. *Z prac nad „Podręcznym słownikiem polszczyzny potocznej”*, „Poradnik Językowy”, z. 3, 1992, s. 208–216 (wspólnie z J. Skawińskim). 14. *Definiowanie i definicje w „Podręcznym słowniku polszczyzny potocznej”*, „Poradnik Językowy”, z. 9–10, 1992, s. 665–670 (wspólnie z J. Skawińskim).

#### c) Inne opracowania

1. *Słownik polszczyzny potocznej*, Warszawa–Wrocław 1996, ss. 410 (wspólnie z J. Skawińskim).

#### d) Przekłady

1. Uta M. Quasthoff, *Ethnozentrische Verarbeitung von Informationen: Zur Ambivalenz der Funktionen von Stereotypen in der interkulturellen Kommunikation – Etnocentryczne przetwarzanie informacji. Ambiwalencja funkcji stereotypów w komunikacji interkulturowej*, [w:] „Język a kultura”, t. 12, red. J. Anusiewicz, J. Bartmiński, Wrocław 1996, s. 5–27.

#### e) Prace redaktorskie

1. *Język a kultura*, t. 1, *Podstawowe pojęcia i problemy*, Wrocław 1988 (wyd. 2 – 1991), wsp. z J. Bartmińskim. 2. *Język a kultura*, t. 3, *Wartości w języku i tekście*, Wrocław 1991, wsp. z J. Puzyniną. 3. *Język a kultura*, t. 5, *Potoczność w języku i w kulturze*, Wrocław 1992, wsp. z F. Nieckulą. 4. *Język a kultura*, t. 6, *Polska etykieta językowa*, Wrocław 1992, wsp. z M. Marcjanik. 5. *Język a kultura*, t. 9, *Pleć w języku i kulturze*, Wrocław 1994, wsp. z K. Handke. 6. *Język a kultura*, t. 10, *Język subkultur*, Wrocław 1994, wsp. z B. Sicińskim. 7. *Język a kultura*, t. 11, *Język polityki a współczesna kultura polityczna*, Wrocław 1994, wsp. z B. Sicińskim. 8. *Język a kultura*, t. 12, *Stereotyp jako przedmiot lingwistyki*, Wrocław 1996, wsp. z J. Bartmińskim. 9. *Język a kultura*, t. 13, *Językowy obraz świata a kultura*, Wrocław 1996, wsp. z A. Dąbrowską, M. Fleischerem.

### ZDZISŁAW AUGUSTYNEK

Urodził się 25 XI 1925 r. w Jordanowie. Studiował filozofię na Uniwersytecie i Politechnice we Wrocławiu w latach 1946–1950, uzyskując w 1950 r. magisterium. Uczył się przede wszystkim u profesora Henryka Mehlberga oraz profesor Marii Kokoszynskiej–Lutmanowej. Urlopowany z uniwersytetu we Wrocławiu odbył w latach 1951–1955 studia doktoranckie na Uniwersytecie Moskiewskim, gdzie w 1955 r. uzyskał stopień doktora filozofii na podstawie rozprawy *Znaczenie filozoficzne szczególnej teorii względności*; promotorem pracy był Ch. M. Fatalijew. W 1962 r. habilitował się na Uniwersytecie Jagiellońskim na podstawie rozprawy *Determinizm fizyczny*, którą recenzowali profesorowie: Kazimierz Ajdukiewicz, Roman Ingarden oraz Janina Kotarbińska. W rezultacie nadano mu stopień doktora habilitowanego w zakresie filozofii. W roku ak.

1966/1967 jako stypendysta Fundacji Fulbrighta przebywał w USA gdzie przeprowadzał badania w Uniwersytecie Harvarda (u Hilarego Putnama), w Uniwersytecie w Pittsburgu (u Adolfa Grünbauma) oraz w Uniwersytecie w Chicago (u Henryka Mehlberga). W Uniwersytecie Wrocławskim pracował jako asystent w latach 1949–1955, zaś od 1955 do 1977 w Uniwersytecie Jagiellońskim: jako adiunkt (1955–1963), docent (1963–1971) oraz profesor nadzwyczajny (1971–1977), po nadaniu mu tego tytułu w 1971 r. W marcu 1977 przeniesiony został do Uniwersytetu Warszawskiego gdzie pracuje nadal jako profesor zwyczajny po otrzymaniu tego tytułu w 1977 r. W latach 1957–1977 kierował w Uniwersytecie Jagiellońskim: najpierw Zakładem Filozofii Przyrody (1957–1963), później Katedrą Filozofii Nauk Przyrodniczych (1964–1969), wreszcie Zakładem Filozofii Nauk Przyrodniczych (1969–1977). W latach 1967–1969 pełnił funkcję z-cy dyrektora Instytutu Filozofii UJ zaś od 1969 do 1974 – funkcję dyrektora tegoż instytutu. Po przeniesieniu do Instytutu Filozofii Uniwersytetu Warszawskiego kieruje od 1977 Zakładem Filozofii Nauki. Równocześnie w latach 1977–1983 kierował Pracownią Filozoficznych Problemów Fizyki w IFiS PAN. Jest Członkiem Polskiego Towarzystwa Filozoficznego. Od 1993 jest przewodniczącym Rady Programowej kwartalnika *Filozofia Nauki*. Dziedziną badań autora jest filozofia fizyki, w szczególności ontologia fizyki. W latach 50-tych zajmował się głównie problematyką przyczynowości i determinizmu. Później skoncentrował się na problematyce filozofii czasu opierającej się na teorii względności. Wyniki poznawcze w tym zakresie dotyczą: 1) natury czasu (i czasoprzestrzeni) – jego różnych możliwych definicji, ich przesłanej oraz konsekwencji, 2) ważnych grup własności czasu i ich filozoficznych koneksji, przede wszystkim własności typologicznych czasu oraz tzw. jego własności symetrii: jednorodności i anizotropii, 3) relacyjnie pojmowanych: przeszłości, teraźniejszości i przyszłości oraz ich związków ze stawianiem się i istnieniem. Od połowy lat 80-tych zajął się konstrukcją tzw. ewentyzmu punktowego, który według autora, stanowi adekwatną ontologię fizyki relatywistycznej, implikując przy tym realizm mnogościowy.

#### BIBLIOGRAFIA

##### a) Monografie

1. *Własności czasu*, PWN, Warszawa, 1970, ss. 188.
2. *Natura czasu*, PWN, Warszawa, 1975, ss. 259.
3. *Przeszłość, teraźniejszość, przyszłość*, PWN, Warszawa, 1979, ss. 208.
4. *Time: Past, Present, Future*, PWN – Kluwer, Dordrecht, 1991, ss. 131. (Zrewidowany przekład pozycji [3]).
5. *Possible Ontologies*, (razem z J.J. Jadackim), Rodopi Amsterdam – Atlanta, 1993, ss. 193.

##### b) Studia i artykuły

1. *Szczególna teoria względności a przyczynowość*, „Myśl Filozoficzna” 1956, Nr 1, s. 164–175.
2. *O Obiektywnym charakterze definicji równoczesności*, [w:] *Światopoglądowe i metodologiczne problemy abstrakcji naukowej*, Cz. Nowiński (red.), PWN Warszawa, 1957, s. 82–113.
3. *Problem obiektywności czasu i przestrzeni w świetle teorii względności*, (wraz z Z. Majewskim), „Studia Filozoficzne” 1958 Nr 3, s. 103–120.
4. *Kritik der konventionalistischen Interpretation der Definition der Gleichzeitigkeit*, [w:] *Naturwissenschaft und Philosophie*, Akademie Verlag Berlin, 1960, s. 177–182 (wersja poz. [2]).
5. *Einsteinowska definicja równoczesności a operacjonizm*, „Studia Filozoficzne” 1960, Nr 4, s. 79–93.
6. *Czas, przestrzeń i materia*, [w:] *Jedność materialna*

- świata, H. Eilstein (ed.), KIW Warszawa 1961, s. 205–254. 7. *Einstein's Definition of Simultaneity and Operationalism*, „Studia Filozoficzne” 1962 nr Obcojęzyczny 1, s. 3–12 (przekład poz. [5]). 8. *Determinizm fizyczny*, „Studia Filozoficzne” 1962 nr 3, s. 3–65. 9. *Modele geometryczne świata*, „Argumenty”, 1963, nr 5 i nr 6, s. 1 i s. 11. 10. *A fizykai determinizmus*, Magyar filozofiai Szemle, 1964, 5 Szam s. 937–988 (przekład poz. [8]). 11. *Modele ewolucyjne świata*, „Argumenty” 1965, nr 3/20, s. 5–25. 12. *Topologiczne i grupowe własności czasu*, [w:] *Materiały z sympozjum: dialektyka i współczesne problemy jestestwoznawstwa*, Moskwa 1966, s. 133–161. 13. *Nowa praca o problemach podstawowych czasu i przestrzeni* (A. Grünbaum, *Philosophical Problems of Space and Time*, A. Knopf, 1963 New York) „Studia Filozoficzne” 1966, nr 2, s. 202–220. 14. *Fizyczny determinizm*, [w:] *Zakon, konieczność, wiarygodność*, Progress Moskwa 1967, s. 109–193 (przekład pozycji [8]). 15. *Czas – przestrzeń – świat*, [w:] S. Amsterdamski, *Wstęp do filozofii*, PWN Warszawa 1968, s. 442–509 (nakład zniszczony). 16. *Three Studies in the Philosophy of Space and Time*, Boston Studies in the Philosophy of Science, Reidel, Dordrecht 1968 vol. III, s. 447–466. 17. *Homogeneity of Time*, „American Journal of Physics” 1968, vol. 36, No 2, s. 126–132. 18. *Problema anizotropii czasu*, [w:] *Istoria i metodologia współczesnych nauk*, VI Fizyka, Moskwa 1968, s. 256–262. 19. *Definicja czasu przez abstrakcje*, „Studia Filozoficzne” 1969, nr 1, s. 77–83. 20. *Dwa określenia czasu*, „Woprosy Filozofii”, nr 6, s. 48–53. 21. *The Definition of Space-Time*, [w:] *Abstracts of IV-th International Congress for Logic Methodology and Philosophy of Science* Bucharest 1971, s. 228–230. 22. *Odpowiedź w sprawie czasu i przestrzeni* (wraz z J. Miśkiem), „Studia Filozoficzne” 1971, nr 3, s. 177–180. 23. *Odpowiedź na „Uwagi do odpowiedzi w sprawie czasu i przestrzeni”* (wraz z J. Miśkiem), „Studia Filozoficzne” 1971, nr 3, s. 183–185. 24. *Leibnizowska definicja czasu*, „Studia Filozoficzne” 1972, nr 2, s. 65–77. 25. *Odpowiedź recenzentowi*, „Studia Filozoficzne” 1972, nr 5, s. 177–179. 26. *Leibnizowski określenie czasu*, „Woprosy Filozofii” 1973, nr 2, s. 109–121 (przekład poz. [24]). 27. *Odpowiedź polemiki*, „Studia Filozoficzne” 1974, nr 2, s. 169–170. 28. *On the Correspondence Principle*, „Dialectics and Humanism”, 1974, No 3, s. 41–43. 29. *Past, Present and Future in Relativity*, „Studia Logica”, 1976, XXXV, No 1, s. 45–53. 30. *Vergangenheit, Gegenwart, Zukunft und die Zeit*, „Deutsche Zeitschrift für Philosophie”, 1976, No 12, s. 1494–1497. 31. *Przeszłość – teraźniejszość – przyszłość a czas*, „Studia Filozoficzne” 1976, nr 3, s. 109–112 (przekład poz. [30]). 32. *Relational Becoming*, „Poznań Studies in the Philosophy of Science and Humanities”, 1976, vol. 2, No 2, s. 12–23. 33. *Stawianie się zdarzeń*, „Studia Filozoficzne” 1976, nr 5, s. 5–16, (przekład poz. [32]). 34. *Przeszłość, teraźniejszość i przyszłość w teorii względności*, „Roczniki Filozoficzne”, Tom XXV, z. 3, 1977, s. 55–57, (skrót poz. [29]). 35. *Past, Present, Future and Existence*, „Reports in Philosophy” (Jagiellonian University) 1977, 1, s. 33–42. 36. *Przeszłość, teraźniejszość, przyszłość a istnienie*, „Studia Filozoficzne” 1977, nr 6, s. 3–11, (przekład poz. [35]). 37. *Absolute Relational Time*, „Dialectics and Humanism” 1979, No 1, s. 133–136. 38. *Separacja czasowa*, „Studia Filozoficzne” 1979, nr 10, s. 203–208. 39. *Genidentity*, „Dialectics and Humanism” 1981, s. 193–202. 40. *Time Separation*, [w:] Wł. Krajewski (ed.) *Polish Essays in the Philosophy of Natural Sciences*, Reidel, Dordrecht 1982, s. 215–222, (przekład poz. [38]). 41. *The Basic Space-Time Structure of the World*, Dialectics and Humanism 1982, No 1, s. 113–118. 42. *Leibniz's Actual Definition of Time*, [w:] *Vorträge, IV. Internationaler Leibniz-Kongress*, Hannover 1983, s. 955–961. 43. *Identyfikacja genetyczna*, „Studia Filozoficzne” 1984, nr 3, s. 31–42, (przekład poz.

- [39]). 44. *Wersje materializmu*, „Studia Filozoficzne” 1984, nr 11–12, s. 3–10. 45. *Versions of Materialism, Dialectics and Humanism*, 1985, No 3–4, s. 285–292 (przekład poz. [44]). 46. *Point–Eventism*, „Reports on Philosophy” (Jagiellonian University) 1987, 11, s. 49–55. 47. *Rodzina definicji czasu*, „Zagadnienia Naukoznawstwa” 1987, 3–4, s. 469–473. 48. *Abstrakty a czasoprzestrzeń*, „Studia Filozoficzne” 1989, nr 12, s. 3–10. 49. *Trzy realizmy*, [w:] „Studia epistemologiczne” 1990, No 1, s. 43–65. 50. *Ewentyzm punktowy*, „Studia Filozoficzne” 1990, nr 4, s. 225–233, (przekład poz. [46]). 51. *Kausalna teria przeszłości i przyszłości*, [w:] T. Buksiński (ed.) *Współczesna filozofia nauki*, UAM, Poznań 1991, s. 99–104. 52. *Realizmy: temporalny i specjalny*, „Przegląd Filozoficzny” 1992, nr 1, s. 131–147. 53. *Czasoprzestrzeń a świat fizyczny*, „Kwartalnik Filozoficzny” 1992, T. XX, z. 4, s. 65–81. 54. *Kazimierz Ajdukiewicz o czasie*, [w:] *Fragmenty Filozoficzne ofiarowane Henrykowi Hiżowi*, Warszawa 1992, s. 23–27. 55. *Ewentyzm a punktyzm*, „Filozofia Nauki” 1993, nr 1, s. 37–47. 56. *Lokalizacja i rozciągłość*, „Filozofia Nauki” 1993, nr 4, s. 5–21. 57. *Eventism and Pointism*, „Logic and Logical Philosophy” 1993, No 1, s. 157–169 (przekład poz. [55]). 58. *Z ontologii czasoprzestrzeni*, „Filozofia Nauki” 1994, nr 2, s. 5–13. 59. *Realism: Temporal and Spatial*, „Logic and Logical Philosophy” 1994, No 2, (przekład poz. [52]). 60. *Natura czasoprzestrzeni a istnienie zbiorów*, przyjęte do publikacji w „Filozofii Nauki”.

## Przegląd czasopism Zestawił W. Mincer

### I

**Archiv für Geschichte der Philosophie**, 77 (1995) nr 1–3. ROTH M.D.: Did Plato nod? Some conjectures on egoism and friendship in the *Lysis* (nr 1); EMILSSON E.K.: Plotinus on the objects of thought (nr 1); PERLER D.: Descartes über Fremdpsychisches (nr 1); FALKENSTEIN L.: The great light of 1769 – a Humeian awakening? Comments on L. Kreimendahl's account of Hume's influence on Kant (nr 1); WELLER C.: Fallacies in the *Phaedo* again (nr 2); TRIFOGLI C.: Thomas Wyltron on motion (nr 2); KIENZLE B.: Ereignislogische Variationen über ein Thema von David Hume (nr 2); KISS E.: Anmerkungen zu Fichtes Begriff der Nation (nr 2); EBERT Th.: Was ist ein vollkommener Syllogismus des Aristoteles? (nr 3); SCALTSAS Th.: Reciprocal justice in Aristotle's *Nicomachean ethics* (nr 3); MURPHY M.C.: Hobbes on conscientious disobedience (nr 3); WATKINS E.: Kant's theory of physical influx (nr 3); KULENKAMPFF J.: Proteus Hume. Über neuere Deutungen eines Klassikers (nr 3).

### II

**Dialectica**, 49 (1995) nr 1. DOUGEN I., VAN BRAKEL J.: Is scientific realism an empirical hypothesis?; PSILLOS S.: Is structural realism the best of both worlds?; COMBOURIEU M.C.: Controverse autour de la définition de la réalité physique. Le paradoxe d'Einstein-Podolsky-Rosen (1935) et la non-séparabilité quantique; An INTERVIEW with Donald Davidson.

**Dialectica**, 49 (1995) nr 2/4. Hommage à

Henri Lauener. STROLL A.: Transcendentalism or naturalism: the only alternatives? BARCAN MARCUS R.: The anti-naturalism of some language centered accounts of belief. SIMONS P.: Mind and opacity. GALAWAY H.G.: Intentionality naturalized: continuity, reconstruction and instrumentalism. BLAU J., BLAU U.: Epistemologische Paradoxien T. 1. LAMBERT K.: General terms, predicates and extensionality. MÜLLER B.: Toward a transcendental model-theoretic semantics for scientific languages. HINTIKKA J.: The games of logic and the games of inquiry. QUINE W.V.O.: Naturalism or living with one's means. DAVIDSON D.: Laws and cause. ESSLER W.K.: Was ist und zu welchem Ende treibt man Metaphysik? RÖD W.: Kant und Hume: die Transzendentalphilosophie als Alternative zum Naturalismus. ALLISON H.: On naturalizing Kant's transcendental psychology. PUBLIKATIONEN von Henri Lauener.

### III

**The Journal of Philosophy**, 93 (1996) nr 4, 6–10. QUINE W.V.: Progress on two fronts (nr 4); PARSONS T.: What is an argument? (nr 4); DELLA ROCCA M.: Essentialists and essentialism (nr 4); DAVIDSON D.: The folly of trying to define truth (nr 6); RYNASIEWICZ R.: Absolute versus relational space-time: an outmoded debate? (nr 6); BLANCHETTE P.A.: Frege and Hilbert on consistency (nr 7); AKINS K.: Of sensory systems and the "aboutness" of mental states (nr 7); GAIFMAN H.: Is the "bottom-up" approach from the theory of meaning to metaphysics possible? (nr 8); SIMONS M.: Pronouns and definite descriptions: a



critique of Wilson (nr 8); PETTIT PH., SMITH M.: Freedom in belief and desire (nr 9); CHRISTENSEN D.: Dutch-book arguments de pragmatized: epistemic consistency for partial believers (nr 9); McGEER V.: Is "self-knowledge" an empirical problem? Renegotiating the space of philosophical explanation (nr 10); FODOR J.A., LEPORE E.: What cannot be evaluated, and it cannot be supervalued either (nr 10).

#### IV

**Kant-Studien**, 86 (1995) nr 1-4. FALKENBURG B.: Kants zweite Antinomie und die Physik (nr 1); RUEGER A.: Brain water, the ether, and the art of constructing systems (nr 1); HEINRICHS Th.: Die Ehe als Ort gleichberechtigter Lust (nr 1); FERRARIN A.: Construction and mathematical schematism, Kant on the exhibition of a concept in intuition (nr 2); SCHÖNDORF H.: Setzt Kants Philosophie die Existenz Gottes voraus? (nr 2); TUSCHLING B.: System des transzendentalen Idealismus bei Kant? Offene Fragen der - und an die - Kritik der Urteilskraft (nr 2); LOTTEBACH-TENENBAUM H.: Hegel's critique of Kant in the *Philosophy of right* (nr 2); RUSNOCK P., GEORGE R.: A last shot at Kant and incognit counterparts (nr 3); LONGUENESSE B.: Kant et les jugements empiriques. Jugements de perception et jugements d'expérience (nr 3); CAIMI M.: Über eine wenig beachtete Deduktion der regulativen Ideen (nr 3); BICKMANN C.: Auf dem Wege zu einer Metaphysik der Freiheit: Kants Idee der Vollendung der Kopernikanischen Wende im Experiment der Vernunft mit sich selbst (nr 3); GERVEN R. van: Kant's regulative principle of aesthetic excellence: the ideal aesthetic experience (nr 3); MEERBOTE R.: Rickerts Auseinandersetzung mit dem Riehlschen Realismus (nr 3); EVERITT N.: Kant's discussion of the ontological argument (nr 4); GIORDANE-TTI P.: Das Verhältnis von Genie, Künstler und Wissenschaftler in der Kantischen Philosophie (nr 4); HUTTER A.: Die Spannung zwischen theoretischer und praktischer Vernunft - Schellings späte Anknüpfung an Kant (nr 4); YAFFE G.: Freedom, natural necessity and the categorical imperative (nr 4).

#### V

**The Monist**, 77 (1994) nr 4. BABER H.: The market for feminist epistemology; ELLIOTT T.: Making strange what had appeared familiar; GROSS B.R.: What could a *feminist* science be? ; HESSE M.: How to be postmodern without being a feminist; LANDAU I.: Should there be separatist epistemologies? ; LONGINO H.E.: In search of feminist epistemology; NELSON J., NELSON L.H.: No rush to judgment; SOBLE A.: Gender, objectivity and realism; THALOS M.: The common need for classical epistemological foundations: against a feminist alternative.

**The Monist**, 78 (1995) nr 1-4. HELD K.: Intercultural understanding and the role of Europe (nr 1); OGAWA T.: Translation as a cultural-philosophical problem: towards a phenomenology of culture (nr 1); MIHAYARA I.: Communicative universals (nr 1); NOÉ K.: Cultural universals as endless tasks: phenomenology, relativism, and ethnocentrism (nr 1); WIREDU K.: Are there cultural universals? (nr 1); HOLENSTEIN E.: Human equality and intra- as well as intercultural diversity (nr 1); TALMY L.: The cognitive culture system (nr 1); DIPERT R.R.: Some issues in the theory of artifacts: defining 'artifact' and related notions (nr 2); HILPINEN R.: Belief systems as artifacts (nr 2); LEHRER K.: Knowledge and the trustworthiness of instruments (nr 2); PACHE-RIE E.: Do we see with microscopes? (nr 2); TEICHMANN R.: Clocks and the passage of time (nr 2); WILSON F.: Empiricism and the epistemology of instruments (nr 2); HOOVER K.D.: Is macroeconomics for real? (nr 3); O'NEILL J.: Essences and markets (nr 3); CARTWRIGHT N.: *Ceteribus paribus* laws and socio-economic machines (nr 3); HAUSMAN D.M.: The composition of economic causes (nr 3); PETTIT PH.: The virtual reality of *homo economicus* (nr 3); RUNDE J.: Chances and choices: some notes on probability and belief in economic theory (nr 3); ROSENBERG A.: The metaphysics of microeconomics (nr 3); KINCAID H.: The empirical presuppositions of metaphysical explanations in economics (nr 3); VENDLER Z.: Goethe, Wittgenstein, and the essence of color (nr 4); PEARS D.: Wittgenstein's naturalism (nr 4); WETTSTEIN H.: Terra firma (nr 4); HANNAY A.: Conscious episode

and *ceteris paribus* (nr 4); HUTTO D.: Consciousness demystified: a Wittgensteinian critique of Dennett's project (nr 4); ZEMACH E.M.: Meaning, the experience of meaning and the meaning-blind in Wittgenstein's late philosophy (nr 4); McMANUS D.: The epistemology of self-knowledge and the presuppositions of rule-following (nr 4); GLOCK H.J., PRESTON J.M.: Externalism and first-person authority (nr 4); FRONGIA G.: Wittgenstein and the diversity of animals (nr 4).

**The Monist**, 79 (1996) nr 1-3. ADAMS E.W.: Topology, empiricism, and operationalism (nr 1); CALLENDER C., WEINGARD R.: An introduction to topology (nr 1); FORREST P.: From ontology to topology in the theory of regions (nr 1); GOTTS N.M., GOODAY J.M., COHN A.G.: A connection based approach to common-sense topological description and reasoning (nr 1); MORMANN TH.: Similarity and continuous quality distributions (nr 1); PIANESI F., VARZI A.C.: Events, topology, and temporal relations (nr 1); POLLARD S., MARTIN N.M.: Closed bases and closure logic (nr 1); SCHMOLZE J.G.: A topological account of the space occupied by physical objects (nr 1); SCHULTE O., JUHL C.: Topology as epistemology (nr 1); ZIMMERMAN D.W.: Indivisible parts and extended objects: some philosophical episodes from topology's prehistory (nr 1); TRANÖY K.E.: Ethical problems of scientific research: an action-theoretic approach (nr 2); JOHNSON D.G.: Forbidden knowledge and science as professional activity (nr 2); SINGER P.: Ethics and the limits of scientific freedom (nr 2); CLUNE A.C.: An attempt at a *rapprochement* between utilitarianism and theories of inherent value (nr 2); VERHOOG H.: Genetic modification of animals: should science and ethics be integrated? (nr 2); REHMANN-SUTTER CH.: Frankensteinian knowledge (nr 2); DE YOUNG G.: Should science be limited? Some modern Islamic perspectives (nr 2); ALLEN B.: Forbidding knowledge (nr 2); RIKER S.: Al-Ghazali on necessary causality in *The incoherence of the philosophers* (nr 3); WOOD R., ANDREWS R.: Causality and demonstration: an early scholastic *Posterior analytics* commentary (nr 3); GODDU A.: William of Ockham's distinction between "real" efficient causes and strictly *sine qua non* causes

(nr 3); SCHMITTER A.M.: Formal causation and the explanation of intentionality in Descartes (nr 3); OSLER M.J.: From immanent natures to nature as artifice: the reinterpretation of final causes in seventeenth-century natural philosophy (nr 3); BOBRO M., CLATTERBAUGH K.: Unpacking the monad: Leibniz's theory of causality (nr 3); LEIJENHORST C.: Hobbes's theory of causality and its Aristotelian background (nr 3); NADLER S.: "No necessary connection": the medieval roots of the occasionalist roots of Hume (nr 3).

## VI

**The Review of Metaphysics**, 49 (1995/1996) nr 1-4. HON G.: Going wrong: to make a mistake, to fall into error (nr 1); JACOBS J.: Why is virtue naturally pleasing? (nr 1); PASNAU R.: Henry of Ghent and the twilight of divine illumination (nr 1); SULLIVAN R.: The influence of Kant's anthropology on his moral theory (nr 1); DAHLSTROM D.O.: Heidegger's concept of temporality: reflections on a recent criticism (nr 1); JONG W.R. de: How is metaphysics as a science possible? Kant on the distinction between philosophical and mathematical method (nr 2); HONNEFELDER L.: Rationalization and natural law: Max Weber's and Ernst Troeltsch's interpretation of the medieval doctrine of natural law (nr 2); WATKINS E.: The development of physical influx in early eighteenth-century Germany: Gottsched, Knutzen, and Crusius (nr 2); CAZEAUX C.: Metaphor and Heidegger's Kant (nr 2); LONG E.TH.: The Gifford lectures and the Scottish personal idealists (nr 2); BURKE M.B.: Sortal essentialism and the potentiality principle (nr 3); BENITEZ E.: *Republic* 476d6-e2: Plato's dialectical requirement (nr 3); SOFFER G.: Heidegger, humanism, and the destruction of history (nr 3); BLANCHARD K.C.Jr: Being, seeing, and touching: Machiavelli's modification of Platonic epistemology (nr 3); DEN UYL D.J., GRISWOLD C.H.L. Jr: Adam Smith on friendship and love (nr 3); ANNAS J.: Aristotle on human nature and political virtue (nr 4); KRAUT R.: Are there natural rights in Aristotle? (nr 4); LONG R.T.: Aristotle's conception of freedom (nr 4); McGRADE A.S.: Aristotle's place in the history of natural rights

(nr 4); SCHOFIELD M.: Sharing in the constitution (nr 4); COOPER J.M.: Justice and rights in Aristotle's *Politics* (nr 4); MILLER F.D. Jr.: Aristotle and the origins of natural rights (nr 4).

**The Review of Metaphysics**, 50 (1996/1997) nr 1. KENNEDY K.: Paul Weiss's method(s) and system(s); RESCHER N.: Counterfactuals in pragmatic perspective; FELT J.W.: Why possible worlds aren't; BROWN D.J.: The puzzle of names in Ockham's theory of mental language; ROSENTHAL S.B.: Self, community, and time: a shared sociality; SCHALL J.V.: Friendship and political philosophy.

## VII

**Revue Philosophique de la France et de l'Étranger**, 1996 nr 1–4. CONCHE M.: »Devenir grec« (nr 1); COLLOBERT C.: La métaphore de la nature chez Homère (nr 1); LEFEBVRE R.: Matière et résolution: Anaxagore et ses interprètes (nr 1); SALEM J.: La fortune de Démocrite (nr 1); PRADEAU J.-F.: Le modèle cosmologique du mythe final du *Phédon* (nr 1); PIGLER A.: Plotin exégète de Platon ? La question du temps (nr 1); MORANA C.: L'atomisme antique face à l'amour (nr 1); LAMBLIN R.: Le mal moral, pierre de touche de l'ontologie (nr 2); SOUAL Ph.: La moralité et le mal dans les *Principes de la philosophie du droit* de Hegel (nr 2); OSTROWIECKI H.: Le jeu de l'athéisme dans le *Theophrastus redivivus* (nr 2); KAIL M.: La conscience n'est pas sujet: pour un matérialisme authentique (nr 3); RIZK H.: Être social et logique de l'impuissance (nr 3); HARVEY R.: Panbiographisme chez Sartre (nr 3); IDT G.: L'engagement dans le »Journal de

guerre I« de Jean-Paul Sartre (nr 3); DARRIULAT J.: Descartes et la mélancolie (nr 4); BOSS G.: L'infinité des attributs chez Spinoza (nr 4); LARDIC J.-M.: Malebranche et l'argument ontologique (nr 4); GABAUDE J.-M.: L'oeuvre musicale d'Evangelos Moutsopoulos (nr 4).

## VIII

**Zeitschrift für Philosophische Forschung**, 49 (1995) nr 1–3. GEUSS R.: Auffassungen der Freiheit (nr 1); KOHLMANN U.: Überwindung des Anthropozentrismus durch Gleichheit aller Lebendigen? Zur Kritik der »Animal-Liberation-Ethik« (nr 1); SCHÖNHERR-MANN H.-M.: Ein Anfang der Gerechtigkeit. Postmoderne Theorien des Politischen (nr 1); PAUEN M.: Die Wissenschaft vom Schönen. Kunstpsychologie und Ästhetik der Moderne (nr 1); QUANTE M.: »Wann ist ein Mensch tot?« (nr 2); ENGSTLER A.: Urteilsenthaltung und Glück. Eine Verteidigung ethisch motivierter Skepsis (nr 2); MERTENS Th.: Zweckmäßigkeit der Natur und politische Philosophie bei Kant (nr 2); RIGOTTI F.: The influence of the rhetoric on the ethics (nr 2); RAPP Ch.: Die Moralität des antiken Menschen (nr 2); LISKE M.T.: In welcher Weise hängen Modalbegriffe und Zeitbegriffe bei Aristoteles zusammen? (nr 3); LIZANO-ORDOVAS M.A.: Eikasia und Pistis in Platons Höhlengleichnis (nr 3); STEINVORTH U.: Zum Problem der Willensfreiheit (nr 3); SANDKAULEN B.: »Oder hat Vernunft den Menschen?« Zur Vernunft des Gefühls bei Jacobi (nr 3); ESSER A.: Realität und Referenz der ästhetischen Beurteilung in Kants Theorie des Schönen (nr 3).

## Zapiski bibliograficzne (Bibliographical Notes) za rok 1995/1996 oraz uzupełnienia z lat poprzednich Zestawił W. Mincer

### a) Prace opublikowane w Polsce (Polish publications)

#### Filozofia w ogóle (Philosophy in general)

**Aleksandrowicz D.:** Einige Probleme der philosophischen Übersetzung. – *Ruch Filoz.* 1993 nr 3 s. 281–286.

**Cichowicz S.:** Moje ucho a księżyc: dywagacje, diagnozy. Gdańsk: Słowo–Obraz Terytoria, 1996 – 269 s.

**Domański J.:** Przekład jako praca twórcza. – *Arch. Hist. Filoz.* 40 (1995) s. 21–29.

**Filozofia** – logika: filozofia logiczna 1994: materiały I Polskich Warsztatów Logiczno–Filozoficznych, Szklarska Poręba, 25–29 kwietnia 1994 roku. Zebrał i zred. J. Perzanowski, A. Pietruszczak, C. Gorzka. Toruń: UMK, 1995 – 336 s.

**Grobler A.:** Filozofia w poszukiwaniu sensu. – *Znak* 1996 nr 1 s. 118–122.

**Lorenc W.:** Rorty'ego filozoficzny czy poetycki projekt nowej filozofii. – *Szt. i Filoz.* 10 (1995) s. 131–151.

**Łyko Z.:** Zarys filozofii chrześcijańskiej. Warszawa: ChAT, 1995 – 437 s.

**Pawelec A.:** (Non)sensy filozofii. – *Znak* 1996 nr 1 s. 110–117.

**Pawłowski K.:** Filozofia jako ćwiczenie się w mądrości. – *Fol. Philos.* 13 (1995) s. 123–138. Sum.

**Potępa M.:** Kilka refleksji o przekładzie. – *Arch. Hist. Filoz.* 40 (1995) s. 31–39.

**Rzepa T.:** Na czym polega mądrość?: poszukiwanie odpowiedzi w autobiografii filozofa. – *Prz. Hum.* 1995 nr 3 s. 45–55. [Dot. autobiografii W. Tatarkiewicza].

**Schmitz F.:** Krytyka ekstensjonalizmu: o ogólności. Tł. – *Acta UL Fol. Philos.* 11(1995) s. 65–88.

**Skarga B.:** Tożsamość i humanizm. – *Znak* 1996 nr 1 s. 26–34.

**Sochoń J.:** Słownik pojęć zmistyfikowanych. Białystok: Łuk, 1996 – 130 s.

**Zachariasz A.L.:** Koncepcja filozofii w myśli H. Rickerta. – *Ann. UMCS Sect. I* 18 (1993) s. 129–154.

#### Teksty źródłowe i ich przekłady (Sources and their translations)

**Bergson H.:** Śmiech: esej o komizmie; przeł. S. Cichowicz. Warszawa: "KR", 1995 – 136 s.

**Bradley F.H.:** Zjawisko a rzeczywistość: rozważania metafizyczne: księga I i fragmenty księgi II; przeł. J. Szymura. Toruń: Comer, 1996 – 154 s. (Biblioteka Filozofów).

**Nietzsche F.W.:** Niewczesne rozważania; przeł. Małgorzata Łukasiewicz; postł. K. Michalski. Kraków: Znak, 1996 - 345 s.

**Origenes:** O zasadach; z łac. i grec. przeł. i oprac. S. Kalinkowski; wprow. H. Pietras. Kraków: Wydaw. WAM, 1996 - 415 s. (Źródła Myśli Teologicznej, 1).

**Pomponazzi P.:** Epilog "De fato" Pietro Pomponazziego. [wyd.] L. Szczucki. - *Arch. Hist. Filoz.* 40 (1995) s. 47-50.

**Russell B.:** Problemy filozofii; przeł. i postł. opatr. W. Sady. Warszawa: PWN, 1995 - 191 s.

**Russell B.:** Szkice sceptyczne; przeł. A. Kurlandzka. Halinów: Helfa, 1996 - 208 s.

**Sartre J.P., Merleau-Ponty M.:** Korespondencja. Tł. z fr. - *Szt. i Filoz.* 10 (1995) s. 22-48.

**Simmel G.:** Życie i czas. Tł. z niem. - *Logos i Ethos* 1993 nr 1 s. 213-216. [Fragm. pracy: "Lebensanschauung. Vier metaphysische Kapitel"].

**Tomasz z Akwinu, św.:** O prawdzie. Tł. z łac. - *Logos i Ethos* 1993 nr 1 s. 161-170.

Historia filozofii  
(History of philosophy)

**Aduszkiewicz A.:** Od scholastyki do ontologii: dwa studia. Warszawa: IFiS PAN, 1995 - 117 s. (Renesans i Reformacja: Studia z Historii Filozofii i Idei t. 13).

**Bal K.:** Z Heglowskiej historii filozofii: Jakub Böhme [fragm.]. - *Arch. Hist. Filoz.* 40 (1995) s. 63-68.

**Drewnowski J.:** Zu Bocheński's "Grundvision" oder über Weltanschauungen in der Zeit des Umbruchs. - *Arch. Hist. Filoz.* 40 (1995) s. 175-184.

**Filozofia i religia w kulturze narodów słowiańskich.** Red. T. Chrobak, Z. Stachowski. Rzeszów: WSP, 1995 - 309 s.

**Gajda J.:** Pitagorejczycy. Warszawa: Wiedza Powsz., 1996 - 167 s. (Myśli i Ludzie).

**Guthrie W.K.C.:** Filozofowie greccy od Talesa do Arystotelesa; przeł. A. Pawelec. Kraków: Znak, 1996 - 133 s.

**Holzhey H.:** Die Wandlungen im Selbstverständnis des Philosophen am Übergang vom 17. zum 18. Jahrhundert. - *Arch. Hist. Filoz.* 40 (1995) s. 75-81.

**Jadacki J.J.:** Wileńskie środowisko filozoficzne 1920-1945. - *Ruch Filoz.* 1993 nr 4 s. 385-411.

**Jadczak R.:** Polskie Towarzystwo Filozoficzne przed 40 laty. - *Ruch Filoz.* 1994 nr 1 s. 3-6.

**Jedynak S.:** Ex oriente lux: szkice filozoficzno-antropologiczne dla miłośników kultur Wschodu. Lublin: UMCS, 1995 - 249 s.

**Kleszcz R.:** Życie filozoficzne Łodzi międzywojennej. - *Kron. M. Łodzi* 1995 z. 2 s. 59-64.

**Koczanowicz L.:** Meaning and action in Wittgenstein's later philosophy, G.H. Mead's social pragmatism and L.S. Vygotsky's psychological concepts. - *Ruch Filoz.* 1993 nr 4 s. 436-440.

**Kolakowski i inni:** praca zbiorowa. Red. J. Skoczyński. Kraków: Księg. Akad., 1995 - 194 s.

**Kuksewicz Z.:** Theodoricus of Magdeburg and the Erfurt averroistic "Conclusiones". - *Stud. Mediev.* 31 (1994) s. 111-119. Streszcz.

**Markowski M.:** Der Rektor Theoderich von Erfurt und der Autor der Synthese des Erfurter Averroismus Peter von Polen. - *Acta Mediaev.* 8 (1995) s. 139-169. Streszcz.

**Markowski M.:** Die Aristoteles-Kommentare in den mittelalterlichen Handschriften der Bibliothek des Nationalmuseums in Prag. - *Acta Mediaev.* 8 (1995) s. 219-225. Streszcz.

**Markowski M.:** Die Aristotelica in den mittelalterlichen Handschriften der Bibliothek des Metropolitankapitels zu Prag. - *Acta Mediaev.* 8 (1995) s. 227-270. Streszcz.



**Markowski M.:** Erfurter Schriften aus der voruniversitären Zeit in der Handschrift XI.629 der Stiftsbibliothek in Sankt Florian. – *Acta Mediaev.* 8 (1995) s. 189–197. Streszcz.

**Markowski M.:** Der Codex Luneburgensis 2<sup>o</sup>101 der Niedersächsischen Staats- und Universitätsbibliothek in Göttingen als Quelle zur Geschichte der Philosophie an der Universität in Rostock am Anfang des 16. Jahrhunderts. – *Acta Mediaev.* 8 (1995) s. 209–217. Streszcz.

**Mitrowski G.:** F. Bacona, R. Descartesa i B. Pascala "Sposoby przezwycięzania sceptycyzmu". – *Fol. Philos.* 13 (1995) s. 51–67. Sum.

**Nowotniak J.:** Kant i Feyerabend o estetycznym wymiarze sądenia. – *Arch. Hist. Filoz.* 40 (1995) s. 167–174.

**Odzga R.:** Niektóre treści filozoficzne w dyskusji wokół Szkoły Lwowsko-Warszawskiej. – *Nauki Hum.* 1(1995) s. 31–47. Sum.

**Pabiasz W.:** Polska myśl filozoficzna w XVII wieku: zarys problematyki. – *Pr. Nauk. Filoz. Socjol. WSP Częst.* 2 (1991) s. 97–117. Sum.

**Piątek L.:** Przyczynek do dziejów antropologizmu filozoficznego. – *Nauki Hum.* 1(1995) s. 17–21. Sum.

**Reale G.:** Platon i Arystoteles; przeł. E.I. Zieliński. Lublin: KUL, 1996 – 590 s. (Historia Filozofii Starożytnej t. 2).

**Sauerland K.:** Simmel als Lehrer Schopenhauers. – *Arch. Hist. Filoz.* 40 (1995) s. 143–149.

**Skarga B.:** Tożsamość i ciało. – *Arch. Hist. Filoz.* 40 (1995) s. 15–19.

**Skrzypek M.:** Filozofia Diderota w polskim oświeceniu: (z dziejów podziemia filozoficznego w Polsce). – *Prz. Hum.* 1995 nr 3 s. 31–43.

**Tichy R.:** Naród trochę wybrany: (o perypetiach mesjanizmu polskiego). – *Fronda* 6(1996) s. 95–103.

**Vernant J.-P.:** Źródła myśli greckiej: z przedmową do nowego wydania i posłowiem autora;

przeł. J. Szackiego. Gdańsk: Słowo–Obraz Terytoria, 1996 – 187 s. (Minerwa: Biblioteka Filozofii i Historii Filozofii).

Współczesne kierunki  
filozoficzne  
(Contemporary philosophical trends)

**Gacka B.:** Personalizm amerykański. Lublin: KUL, 1996 – 295 s. [Toż przeł. ang. Lublin: Czas, 1995 – 340 s.]

**Panaszuk R.:** O dialektyce w marksizmie, jej genezie i funkcji raz jeszcze. – *Arch. Hist. Filoz.* 39 (1994) s. 71–94.

**Piątek L.:** Strukturalizm a pozytywizm (strukturalizm Michela Serresa). – *Nauki Hum.* 1 (1995) s. 23–29. Sum.

Monografie o filozofach  
i pisarzach filozofujących  
(Monographs on philosophers)

**Stefański W.:** Pochwała Arystotelesa. – *Eos* 1994 fasc. 1 s. 37–45. Rés.

**Kamiński A.A.:** Fichteizm młodego Bakunina. – *Nauki Hum.* 1 (1995) s. 49–57.

**Solf S.:** Correspondence des arts: Jacob Böhme aus Lodz. – *Arch. Hist. Filoz.* 40 (1995) s. 69–73. [o bibliofilskim wyd. dzieła Böhme]

**Bilat A., Żegleń U.M.:** Ludwik Stefan Borkowski: w poszukiwaniu prawdy w logice. – *Ruch Filoz.* 1994 nr 2 s. 111–124. Bibliogr.

**Cichowicz S.:** ...A urodził się Kartezjusz [Descartes] 31 marca A.D. 1596... – *Twórczość* 1996 nr 3 s. 79–85.

**Kalota-Szymańska M.:** Postawa krytyczna Henryka Elzenberga. – *Znak* 1996 nr 1 s. 131–137.

**Śpiewak P.:** Trzy światy Henryka Elzenberga. – *Znak* 1996 nr 1 s. 123–131.

**Nowotniak J.:** Samowiedza filozofa: Johanna Gottlieba Fichtego poszukiwanie jedności. Warszawa: Spacja, 1995 – 186 s.

**Markowski M.:** Gerhard Frilden – ein rostocker Averroist. – *Acta Mediaev.* 8 (1995) s. 77–82. Streszcz.

**Soldenhoff S.:** Profesor Marek Fritzhand: [nekr.] – *Ruch Filoz.* 1994 nr 2 s. 125–128.

**Przymusiała A.:** Bibliografia Jana Garwiczka. – *Arch. Hist. Filoz.* 40 (1995) s. 199–216.

**Weraksa A.:** B. Gaweckiego świat bezjałkościowy. – *Nauki Hum.* 1 (1995) s. 59–72. Sum.

**Markiewicz B.:** "Przechytrzony rozum", czyli kilka uwag o polskim tłumaczeniu "List der Vernunft". – *Arch. Hist. Filoz.* 40 (1995) s. 41–46. [Dot. Hegla].

**Waszek N.:** 1789, 1830 i tak dalej bez końca: Hegel a Rewolucja Francuska. Tł. – *Acta UNC Filoz.* 16 (1994) s. 73–86. Sum.

**Mizera J.:** Przewycięzenie relacji podmiotowo–przedmiotowej w myśleniu Martina Heideggera. – *Logos i Ethos* 1993 nr 1 s. 67–93.

**Pöggeler O.:** Die Stimme des Volkes. – *Arch. Hist. Filoz.* 40 (1995) s. 151–158. [Poglądy Martina Heideggera].

**Markowski M.:** Die philosophischen Schriften Heinrich Bakels von Diest. – *Stud. Mediev.* 31 (1994) s. 105–109.

**Markowski M.:** Filozoficzne pisma i poglądy Henryka z Runen. – *Stud. Mediev.* 31 (1994) s. 95–103. Zsfg.

**Herders** Idee der Humanität, Grundkategorie menschlichen Denkens, Dichtens und Seins: Materialien des internationalen Symposiums zum Thema Johann Gottfried Herder – Leben und Wirkung, in Kołobrzeg/Szczecin (Kolberg/Stettin) 1994. Hrsg. J. Watrak, R. Bräuer. Szczecin: Uniw. Szczec., 1995 – 324 s.

**Borzym S.:** Friedrich Heinrich Jacobi: z dziejów niemieckiej filozofii życia. – *Arch. Hist. Filoz.* 40 (1995) s. 117–122.

**Rola Karola Wojtyły – Jana Pawła II** w kształtowaniu się krakowskiego środowiska filozoficznego: dyskusja ... Kazimierz Bukowski [et al.]. – *Logos i Ethos* 1993 nr 1 s. 289–301.

**Lacoste J.:** Korespondencja Immanuela Kanta. Tł. – *Ogród* 1994 nr 3 s. 247–251.

**Wodziński C.:** Kant i transcendencja zła [fragm.]. – *Arch. Hist. Filoz.* 40 (1995) s. 185–197.

**Matuszewski K.:** Kłossowski – solecizm nowoczesności. – *Szt. i Filoz.* 10 (1995) s. 115–130.

**Jadczyk R.:** Losy starań Władysława M. Koźłowskiego o katedrę filozofii. – *Acta UNC Filoz.* 16 (1994) s. 51–59. Sum.

**Żabski E.:** Profesor Tadeusz Kubiński jakiego zapamiętałem. – *Ruch Filoz.* 1994 nr 1 s. 7–10.

**Tyburski W.:** Jerzy Kurnatowski – w kręgu filozofii życia. – *Acta UNC Filoz.* 16 (1994) s. 61–71. Sum.

**Profesor Iję Lazari–Pawłowską** wspominają: Marian Przełęcki, Leszek Kołakowski [et al.]. – *Etyka* 28 (1995) s. 9–37.

**Wieczorek K.:** Emmanuela Lévinasa filozofia pieśczęoty. – *Ruch Filoz.* 1994 nr 2 s. 154–158.

**Dietzsch S.:** Archiwum Nietzschego: na marginesie książki Davida Marca Hoffmana "Zur Geschichte des Nietzsches-Archiv". Tł. z niem. – *Prz. Hum.* 1995 nr 3 s. 143–149.

**Köhler J.:** Tajemnica Zaratustry: Fryderyk Nietzsche i jego zaszyfrowane przesłanie: biografia; przeł. W. Kunicki. Wrocław: Wyd. Dolnośl., 1996 – 536 s.

**Kusak L.:** Spory wokół Nietzscheańskiej teorii nadczłowieka. – *Ruch Filoz.* 1993 nr 4 s. 443–447.

**Patočka J.:** Curriculum vitae. Tł. – *Logos i Ethos* 1993 nr 1 s. 113–115.

- Derrida J.:** Herezja, tajemnica i odpowiedzialność: Europa Jana Patočki. Tł. – *Logos i Ethos* 1993 nr 1 s. 137–158.
- Ricoeur P.:** Jan Patočka a nihilizm. – *Logos i Ethos* 1993 nr 1 s. 117–123.
- Dembiński B.:** Ewolucja myśli Platonskiej. – *Fol. Philos.* 13 (1995) s. 21–31. Sum.
- Kubiak Z.:** Platon wobec teatru Dionizosa. – *Twórczość* 1996 nr 3 s. 70–78. [Fragm. książki "Platona poezja i mądrość"].
- Tuszyńska-Maciejewska K.:** Platon a retoryka: od krytyki do modelu. Poznań: UAM, 1996 – 138 s. (Filologia Klasyczna / Uniwersytet A. Mickiewicza nr 20).
- Puszko H.:** Czy Jean-Paul Sartre był egzystencjalistą? – *Szt. i Filoz.* 10 (1995) s. 64–70.
- Towarnicki F. de:** Jak Sartre odkrywał Husserla i Heideggera. Tł. – *Szt. i Filoz.* 10 (1995) s. 91–98.
- Zumr J.:** Tři etapy recepce Schopenhauera v českém myšlení. – *Arch. Hist. Filoz.* 40 (1995) s. 137–141.
- Szwed A.:** Prawda i struktura rzeczywistości. – *Logos i Ethos* 1993 nr 1 s. 171–174. [Poglądy Tomasza z Akwinu].
- Soin M.:** Filozofia Stanisława Ignacego Witkiewicza. Wrocław: Leopoldinum, 1995 – 187 s. (Monografie Fundacji Na Rzecz Nauki Polskiej. Seria Humanistyczna).
- Markowski M.:** Zofia Włodek. – *Stud. Mediew.* 31 (1994) s. 7–18. Bibliogr.
- Krasiński J.:** Eschatologia i mesjanizm: studium światopoglądu Mariana Dziedzińskiego. Wrocław: Wiedza o Kulturze, 1994 – 293 s.
- Ontologia i metafizyka  
(Ontology. Metaphysics)
- Bańka J.:** O tak zwanej drugiej "filozofii pierwszej" Plotyna. – *Fol. Philos.* 13 (1995) s. 7–19. Sum.
- Bańka J.S.:** Problem jedności bytu i logosu w "Krytyce czystego rozumu" Immanuela Kanta. – *Fol. Philos.* 13 (1995) s. 69–83. Sum.
- Berlioz D.:** Rachunek "współistniejących" i "istniejących-w" a leibnizjańska metafizyka wyrażania. Tł. – *Acta UL Fol. Philos.* 11 (1995) s. 111–124. Sum.
- Blandzi S.:** W kwestii właściwego sc. nieegzystencjalnego rozumienia terminu "być" w klasycznej ontologii greckiej. – *Acta UNC Filoz.* 16 (1994) s. 3–17. Sum.
- Coreth E.:** W kwestii uzasadnienia metafizyki. Tł. z niem. – *Acta UNC Filoz.* 16 (1994) s. 87–93.
- Czarkowski J.:** Koncepcja czystego ja w fenomenologii transcendentnej Edmunda Husserla. – *Acta UNC Filoz.* 16 (1994) s. 19–35. Sum.
- Deghaye P.:** Der verborgene Gott und der geoffenbarte Gott in Jacob Boehmes Theosophie. – *Arch. Hist. Filoz.* 40 (1995) s. 51–61.
- Dąbkowski L.:** Between scepticism and belief: Kolakowski on the problem of religion and metaphysics. – *Ruch Filoz.* 1994 nr 2 s. 163–166.
- Gutowski P.:** Filozofia procesu i jej metafizologia: studium metafizyki Ch. Hartshorne'a. Lublin: KUL, 1995 – 271 s.
- Judycki S.:** Irracjonalność problemu dusza – ciało. – *Logos i Ethos* 1993 nr 1 s. 55–66.
- Kazimierzczak M.:** Obrona metafizyki przez Mściława Wartenberga. – *Rocz. Nauk. AWF Pozn.* 43 (1994) s. 143–152. Sum.
- Kowalska M.:** Sartre'a koniec metafizyki. – *Szt. i Filoz.* 10 (1995) s. 71–84.
- Krause F.:** La conception sapientiale de la métaphysique et son rang dans la hiérarchie médiévale d'après Jean de Ziębice. – *Stud. Mediew.* 31 (1994) s. 41–70. Streszcz.
- Krause F.:** La nature de l'être primaire et sa relation avec le monde selon Jean de Ziębice. – *Acta Mediaev.* 8 (1995) s. 45–56. Streszcz.

**Markowski M.:** Der Averroistische Kommentar des Heinrich von Erfurt zur "Metaphysik" des Aristoteles. – *Acta Mediaev.* 8 (1995) s. 173–179.

**Markowski M.:** Der unvollständige Kommentar des Hermann von Winterswijk zur "Metaphysik" des Aristoteles in der handschriftlichen Überlieferung der Staatsbibliothek in Bamberg. – *Acta Mediaev.* 8 (1995) s. 181–187. Streszcz.

**Markowski M.:** Die Stellungnahme des Johanns von Münsterberg gegenüber den Universalien. – *Acta Mediaev.* 8 (1995) s. 57–68.

**Michalek T.:** Jacquesa Maritaina antropologiczna argumentacja istnienia Boga: analiza szóstej drogi. Lublin: KUL, 1996 – 301 s.

**Morawiec E.:** Odkrycie metafizyki egzystencjalnej: studium historyczno–analityczne. Warszawa: ATK, 1994 – 253 s.

**Ogrodnik B.:** Ewentyzm i reizm: teoria zbiorów jako ontologia. – *Fol. Philos.* 13 (1995) s. 181–189. Sum.

**Ricoeur P.:** Aporie doświadczenia czasu: XI księga "Wyznań" św. Augustyna. Tł. – *Logos i Ethos* 1993 nr 1 s. 183–212.

**Rosiak M.:** Ontologia formalna Husserla i ontologia egzystencjalna Ingardena. – *Ruch Filoz.* 1994 nr 1 s. 25–31.

**Szołtysek A.E.:** Ontologia Arystotelesa a henologia Platona. – *Fol. Philos.* 13 (1995) s. 33–50. Sum.

**Tatarzyński R.:** Quaestio Cracoviensis de anno 1423: Utrum metaphysica sit scientia honorabilissima et dignissima. – *Stud. Mediev.* 31 (1994) s. 121–126.

**Wojtyśiak J.:** Ontologia czy metafizyka? – *Ruch Filoz.* 1994 nr 1 s. 15–19.

**Wolsza K.:** Filozofia Boga w postmodernistycznym paradygmacie: wokół koncepcji Hansa Künga. – *Stud. Teol.–Hist. Śl. Opol.* 15 (1995) s. 7–17. Zsfg.

**Wolsza K.:** Hansa Künga argumentacja za istnieniem Boga. – *Ruch Filoz.* 1994 nr 1 s. 44–46.

**Woźniakowski H.:** Potęga metafory w metafizyce, fizyce i polityce. – *Logos i Ethos* 1993 nr 1 s. 101–110.

Filozofia języka  
(Philosophy of language)

**Mosiółek–Kłosińska K.:** Językowa konceptualizacja rzeczywistości. – *Prz. Hum.* 1995 nr 3 s. 133–138.

**Przyczynki do metodologii lingwistyki.** Red. J. Pogonowski, T. Zgółka. Poznań: UAM, 1996 – 165 s. (Językoznawstwo / Uniw. im. A. Mickiewicza nr 21).

Teoria poznania  
(Epistemology)

**Cackowski Z.:** Problem zasadniczej funkcji rozumu. – *Ann. UMCS Sect. I* 18 (1993) s. 41–58. Sum.

**Dębowski J.:** Sir W. Hamiltona koncepcja wiedzy bezpośredniej i pośredniej. – *Ann. UMCS Sect. I* 18 (1993) s. 99–118. Sum.

**Filek J.:** U źródeł myślenia racjonalnego i irracjonalnego. – *Ruch Filoz.* 1994 nr 1 s. 22–25.

**Narecki K.:** Le rôle des sens et de l'âme humaine dans la théorie de la connaissance d'Héraclite d'Éphèse. – *Eos* 1994 fasc. 1 s. 17–30.

**Perkowska H.:** Egzystencja a rozum: projekt interpretacyjny "Krytyki władzy sądenia" I. Kanta. Szczecin: Uniw. Szczec., 1996 – 139 s. (Rozprawy i Studia / Uniwersytet Szczeciński t. 222).

**Simon J.:** "Subjektivität" als Wahrheitsgrund. – *Arch. Hist. Filoz.* 40 (1995) s. 5–13.

**Woleński J.:** Jak rozwijało się rozróżnienie treści i przedmiotu przedstawienia. – *Ruch Filoz.* 1994 nr 2 s. 141–142.

Historia i filozofia nauki  
(History and philosophy of science)

- Flis-Jaszczuk M.:** Uwagi Kazimierza Ajdukiewicza związane z problemem porównywalności w nauce. – *Ann. UMCS Sect. I* 18 (1993) s. 85–97.
- Grobler A.:** Prawda i racjonalność naukowa. Kraków: Inter Esse, 1993 – 237 s.
- Hajduk Z.:** Temporalność nauki: kontrowersyjne zagadnienia dynamiki nauki. Lublin: KUL, 1995 – 268 s. Bibliogr.
- Jodkowski K.:** Kuhnowskie poglądy na kształt i charakter edukacji a krytyczne myślenie. – *Ann. UMCS Sect. I* 18 (1993) s. 71–83. Sum.
- Markowski M.:** Von der Vielfalt der mittelalterlichen Auslegung der Schriften des Aristoteles zur Entstehung der kopernikanischen Naturwissenschaft. – *Acta Mediaev.* 8 (1995) s. 83–90. Streszcz.
- Model i interpretacja.** Red. T. Grabińska, M. Zabierowski. Wrocław: Polit. Wroc., 1994 – 129 s. (Cosmos – Logos).
- Polkinghorne J.:** Rozum i rzeczywistość: związki między nauką i teologią; przekł. P. Tomaszek. Kraków: Znak, 1995 – 148 s.
- Popper R.:** Świat skłonności; przekł. A. Chmielewski. Kraków: Znak, 1996 – 64 s.
- Przestrzenie** księdza Cogito: księdzu Michałowi Hellerowi w sześćdziesiąt rocznicę urodzin. Red. S. Wszolek. Tarnów: Biblos, 1996 – 272 s.
- Socjologia** wiedzy i jej wrogowie. Red. J. Mizińska, M. Kociuba. Lublin: UMCS, 1995 – 214 s. (Lubelskie Odczyty Filozoficzne zbiór 5).
- Życiński J.:** Elementy filozofii nauki. Tarnów: Inst. Teol., 1996 – 276 s. (Academica, 30).
- Logika i metodologia.  
Semiotyka  
(Logic. Methodology. Semiotics)
- Asenjo F.G.:** Continua without sets. – *Log. Logic. Philos.* 1 (1993) s. 95–128.
- Dąbrowski S.:** Fakt i problem metaliteraturoznawstwa. – *Ruch Filoz.* 1994 nr 1 s. 19–22.
- Filozofia** – logika: filozofia logiczna 1994: materiały I Polskich Warsztatów Logiczno-Filozoficznych, Szklarska Poręba, 25–29 kwietnia 1994 roku. Zebrali i zred. J. Perzanowski, A. Pietruszczak, C. Gorzka. Toruń: UMK, 1995 – 336 s.
- Gardies J.L.:** Istota przyrzeczenia. Tł. – *Acta UL Fol. Philos.* 11 (1995) s. 23–33. Sum.
- Jordan T.:** Problem niesprzeczności metody przekątniowej a demonstracja równoliczności zbiorów nieskończonych  $N$  i  $2^N$ . – *Ruch Filoz.* 1994 nr 1 s. 31–34.
- Jordan T.:** Przeciw metodzie przekątniowej. – *Ruch Filoz.* 1993 nr 4 s. 430–434.
- Jordan T.:** Zarys kwantowej teorii mnogości. – *Ruch Filoz.* 1994 nr 1 s. 35–40.
- Kaluszyńska E.:** Logistyczne modele teorii empirycznej. – *Ann. UMCS Sect. I* 18 (1993) s. 23–39. Sum.
- Komendziński T.:** Znak i jego ciągłość: semiotyka C.S. Peirce'a między precepcją i recepcją. Toruń: UMK, 1996 – 268 s.
- Mioduszewska E.:** Semantic presupposition in a three-valued logic system. – *Anglica* 4 (1992) s. 77–139.
- Ontologic:** essays on formal ontology [materiały z konferencji]. – *Log. Logic. Philos.* 2 (1994) s. 7–149.
- Perzanowski J.:** Locative ontology. P. 1–3. – *Log. Logic. Philos.* 1 (1993) s. 7–94.
- Pugliese O.:** W kwestii zniesienia metody u Heideggera. Tł. – *Acta UNC Filoz.* 16 (1994) s. 93–96.
- Rusiecki M.:** On the interpretation of quantification. – *Anglica* 4 (1992) s. 141–152.
- Scheffler U.:** On the logic of event causation. P. 1: Fundamental reflections. – *Log. Logic. Philos.* 1 (1993) s. 129–155.



**Tuchańska B.:** Koncepcje wiedzy apriorycznej i analitycznej a status logiki i matematyki. Łódź: UŁ, 1995 – 246 s.

**Wierzchowski J.:** Polska terminologia logiki wczesnego Oświecenia. Siedlce: WSR-P, 1995 – 206 s. (Monografie / Wyższa Szkoła Rolniczo-Pedagogiczna w Siedlcach nr 33).

**Woleński J.:** O uniwersalności logiki? – *Ruch Filoz.* 1994 nr 2 s. 142–143.

**Żabski E.:** O jeszcze innej logice nihilistycznej. – *Ruch Filoz.* 1993 nr 4 s. 415–429.

**Zdybel J.:** Metodologia historyczna R.G. Collingwooda. – *Ann. UMCS Sect. I* 18 (1993) s. 155–169. Sum.

#### Psychologia (Psychology)

**Arendt H.:** Wola. Tł. R. Piłat; przedm. H. Buczyńska-Garewicz. Warszawa: Czytelnik, 1996 – 301 s.

**Człowiek, wartości, sens:** studia z psychologii egzystencji: logoteoria i nooteoria, logoterapia i nooterapia. Red. K. Popielski. Lublin: KUL, 1996 – 451 s.

**Derc M.:** O przedmiocie psychologii humanistycznej. – *Acta UNC Filoz.* 16 (1993) s. 37–49. Sum.

**Hetman G.:** Uczucia i wartości według Jana Mazurkiewicza. Lublin: [nakł. aut.], 1995 – 116 s.

**Historia psychologii polskiej w autobiografiach.** Red. T. Rzepa. Cz. 2. Szczecin: Uniw. Szczec., 1995 – 228 s. (Historia Nauki Polskiej w Autobiografiach t. 2).

**Kowalczyk M.:** Świadomość w funkcjonowaniu umysłu człowieka. Poznań: UAM, 1995 – 103 s. (Psychologia i Pedagogika / Uniwersytet A. Mickiewicza nr 100).

**Krąpiec M.A.:** Psychologia racjonalna. Lublin: KUL, 1996 – 303 s. (Krąpiec: Dzieła, 20).

**Maciuszek J.:** Obraz człowieka w dziele Kępińskiego. Wrocław: Leopoldinum, 1996 – 269 s. (Monografie Fundacji Na Rzecz Nauki Polskiej. Seria Humanistyczna).

**Misterium śmierci spotkaniem ze sobą:** egzystencjalne interpretacje fenomenu śmierci. Red. A. Pawliszyn, W. Pawliszyn. Gdańsk: UG, 1996 – 119 s. (Rozprawy i Monografie / Uniwersytet Gdański).

**Pierchala K.:** Korelaty poczucia powinności i odpowiedzialności u młodzieży. Toruń: A. Marszałek, 1996 – 80 s.

**Putko A.:** O naturze przekonań jako reprezentacji umysłowych. Poznań: Wyd. Fund. Humaniora, 1995 – 168 s.

**Słownik psychoanalizy:** klasyczne pojęcia, nowe koncepcje. Red. B.E. Moore, B.D. Fine; przekł. E. Modzelewska. Warszawa: J. Santorski & Co, 1996 – XI, 442 s. (Psychologia, Psychoterapia i Medycyna).

**Wolicki M.:** Koncepcja duchowości człowieka w analizie egzystencjalnej V.E. Frankla. – *Premis. Christ.* 6 (1993/1995) s. 127–135.

**Zakrzewska-Manterys E.:** Humanizm psychologii humanistycznej. – *Kwart. Pedag.* 1994 nr 3 s. 3–18.

#### Antropologia filozoficzna (Philosophical anthropology)

**Cackowski Z.:** Ból, lęk, cierpienie. Lublin: UMCS, 1995 – 270 s. (Kategorie Ludzkiego Doświadczenia 1).

**Ciało i dusza:** rozważania filozoficzno-antropologiczne. Red. B. Andrzejewski. Poznań: Pozn. TPN, 1995 – 141 s. (Sprawozdania Wydziału Filologiczno-Filozoficznego / Poznańskie Towarzystwo Przyjaciół Nauk nr 108).

**Darowski R.:** Filozofia człowieka: zarys problematyki. Kraków: Wyd. Filoz. TJ, 1995 – 151 s.

**Kiejzik L.:** Dostojewski i Sołowjow – przyczynek do antropologii filozoficznej tych

- myślicieli. – *Transformacje* 1993/94 nr 3/4 s. 120–123.
- Krapiec M.A.:** Człowiek w kulturze. Warszawa: Gutenberg–Print, 1996 – 275 s. (Biblioteka Filozofii Realistycznej).
- Misterium** śmierci spotkaniem ze sobą: egzystencjalne interpretacje fenomenu śmierci. Red. A. Pawliszyn, W. Pawliszyn. Gdańsk: UG, 1996 – 119 s. (Rozprawy i Monografie / Uniwersytet Gdański).
- Nowicki A.:** Ergantropia w filozofii chińskiej [autoref.]. – *Ruch Filoz.* 1993 nr 4 s. 435–436.
- Patočka J.:** Człowiek duchowy a intelektualista. Tł. – *Logos i Ethos* 1993 nr 1 s. 125–134.
- Piecuch Cz.:** O komunikacji egzystencjalnej Karla Jaspersa na tle niektórych koncepcji filozofii drugiego człowieka. – *Ruch Filoz.* 1994 nr 2 s. 146–154.
- Sahaj T.:** Zagadnienia śmierci w filozofii nowożytnej. – *Rocz. Nauk. AWF Pozn.* 43 (1994) s. 135–141. Sum.
- Siemianowski A.:** Antropologia filozoficzna. Gniezno: Gaudentium, 1996 – 170 s.
- Skrzypek M.:** Diderot o nieśmiertelności człowieka w kulturze. – *Prz. Hum.* 1995 nr 4 s. 109–121.
- Stanguennec A.:** Współczesna antropologia a kantowska krytyka metafizyki. Tł. – *Acta UL Fol. Philos.* 11 (1995) s. 89–96. Sum.
- Stoś J.:** Jakuba z Paradyża – teoria człowieka: przykład ujęć antropologicznych kierunku "devotio moderna". – *Stud. Parad.* 3 (1993) s. 141–150.
- Węclawik P.:** Jedność psychofizyczna a duch (osoba) w antropologii filozoficznej Maxa Schelera. – *Fol. Philos.* 13 (1995) s. 85–99. Sum.
- Aksjologia  
(Axiology)
- Mejbaum W.:** Prolegomena do teorii wartości: zwierzenie. Szczecin: Uniw. Szczec., 1994 – 201 s. (Rozprawy i Studia / Uniwersytet Szczeciński t. 171).
- Problematyka** wartościowania w amerykańskiej filozofii i estetyce XX wieku. Red. A. Ceynowa, B. Dziemidok, M. Janiak. Gdańsk: UG, 1995 – 145 s. (Rozprawy i Monografie / Uniwersytet Gdański).
- Zachariasz A.L.:** Wartości: geneza pojęcia, ich status i funkcje. – *Fol. Philos.* 13 (1995) s. 101–121. Sum.
- Etyka i teoria postępowania  
(Ethics)
- Bastek A.:** Heidegger poza dobrem i złem. – *Hum. i Przyrodozn.* 1 (1995) s. 9–19. Sum.
- Bauman Z.:** Etyka ponowoczesna; przeł. J. Bauman, J. Tokarska–Bakir. Warszawa: PWN, 1996 – 350 s.
- Dura A.:** Etyka wobec agresji wytworów cywilizacji technicznej. – *Fol. Philos.* 13 (1995) s. 153–169. Sum.
- Filek J.:** Medytacja o wolności. – *Logos i Ethos* 1993 nr 1 s. 95–100.
- Gniazdowski A.:** Hans Küng i etyka wiary. – *Etyka* 28 (1995) s. 155–173.
- Held K.:** Intencjonalność i spełnienie. – *Logos i Ethos* 1993 nr 1 s. 7–19. [Poglądy Husserla i Heideggera].
- Jędraszewski M.:** Sartre i problem moralności. – *Szt. i Filoz.* 10 (1995) s. 85–90.
- Jedynak S.:** Kilka uwag o wkładzie Marka Fritzhanda do etyki polskiej. – *Ruch Filoz.* 1994 nr 2 s. 129–132.
- Kozioł P.:** Przeznaczenie a stoicka koncepcja wolności. – *Hum. i Przyrodozn.* 1 (1995) s. 55–67. Sum.
- Kwiatkowska T.:** Ethics and ecological games of chance. – *Dialog. a. Univers.* 1995 nr 10 s. 47–66.
- Łuków P.:** Samotność instrumentalnego rozumu. – *Etyka* 28 (1995) s. 57–68.

**Michalik M.:** Wkład Marka Fritzhanda w rozwój koncepcji elementarnych norm moralnych. – *Ruch Filoz.* 1994 nr 2 s. 133–139.

**Misiuna B.:** Życzliwość jako postawa ontyczna. – *Etyka* 28 (1995) s. 41–55.

**Morstein P. von:** Ethics in human nature. – *Dialog. a. Univers.* 1995 nr 10 s. 103–106.

**Müller R.:** W sprawie greckiego modelu wolności. Tł. – *Acta UL Fol. Philos.* 11 (1995) s. 35–64. Sum.

**Murdoch I.:** Prymat dobra; przekł. i wst. A. Pawelec. Kraków: Znak, 1996 – 126 s.

**Niemczuk A.:** Fryderyk Nietzsche o cierpieniu. – *Ann. UMCS Sect. I* 18 (1993) s. 171–192. Sum.

**O cierpieniu** – o przyjemności. Wybrał T. Gadacz. Kraków: Znak, 1996 – 149 s. (Wypisy z Ksiąg Filozoficznych).

**O wolności** – o niewoli. Wybrał T. Gadacz. Kraków: Znak, 1996 – 161 s. (Wypisy z Ksiąg Filozoficznych).

**Tulibacki W.:** Bioetyka – przegląd problemów. – *Hum. i Przyrodozn.* 1 (1995) s. 153–170. Sum.

**Tyburski W.:** Z zagadnień etyki ekologicznej. – *Ruch Filoz.* 1994 nr 2 s. 40–44.

**Vienne J.M.:** Malebranche i Locke: teoria wyboru moralnego, temat zaniedbany. Tł. – *Acta UL Fol. Philos.* 11 (1995) s. 97–110. Sum.

**Ziobrowski J.:** Człowiek wobec paradoksu. – *Etyka* 28 (1995) s. 69–84. Sum. [Poglądy etyczne Kierkegaarda].

**Żukiewicz A.:** Etyka logiczna. Wrocław: [nakł. aut.], 1996 – 80 s.

Estetyka i filozofia sztuki  
(Aesthetics. Philosophy of art)

**Daszkiewicz J.:** Relacjonizm wobec zagadnienia genezy wartości estetycznych. – *Zesz. Nauk. PRzesz. Nauki Społ.* 19 (1993) s. 25–52. Sum.

**Dziamski G.:** Postmodernizm wobec kryzysu estetyki współczesnej. Poznań: UAM, 1996 – 183 s. (Filozofia i Logika / Uniwersytet A. Mickiewicza nr 76).

**Jamme Ch.:** Heideggers Philosophie der Kunst und Hölderlin. – *Arch. Hist. Filoz.* 40 (1995) s. 159–165.

**Jarosz J.Ch.:** Źródła myśli estetycznej Witelona z Polski. – *Acta Mediaev.* 8 (1995) s. 11–43. Sum.

**Merleau-Ponty M.:** Oko i umysł: szkice o malarstwie; wybr., oprac. i wst. poprz. S. Cichowicz. Gdańsk: Słowo–Obraz Terytoria, 1996 – 222 s. (Minerwa: Biblioteka Filozofii i Historii Filozofii).

**Paetzold H.:** Kulturowa dynamika estetyki filozoficznej: od estetyki niemieckiego idealizmu do estetyki postmoderny. Tł. z niem. – *Ann. UMCS Sect. I* 18 (1993) s. 1–9. Sum.

**Pękała T.:** Antyestetyzm i nowa estetyczność. – *Ann. UMCS Sect. I* 18 (1993) s. 225–231. Sum.

**Sośniak T.:** Sztuka, technika, wartości. – *Fol. Philos.* 13 (1995) s. 139–151. Sum.

**Suchocki W.:** W miejscu sumienia: śladem myśli o sztuce Martina Heideggera. Poznań: UAM, 1996 – 212 s. (Historia Sztuki / Uniwersytet A. Mickiewicza nr 25).

Filozofia społeczeństw  
i nauk społecznych  
(Social philosophy. Philosophy of politics)

**Canetti E.:** Masa i władza; przeł. E. Borg i M. Przybyłowska; wst. poprz. L. Budrecki. Warszawa: Czytelnik, 1996 – 576 s.

**Kowalczyk S.:** Liberalizm i jego filozofia. Katowice: Unia, 1995 – 223 s.

**Kuderowicz Z.:** Filozofia o szansach pokoju: problemy wojny i pokoju w filozofii XX wieku. Białystok: "Ekonomia i Środowisko", 1995 – 190 s.

**Strauss L.:** Czym jest filozofia polityki?. Tł. – *Arcana* 1996 nr 2 s. 106–118.

Filozofia państwa i prawa  
(Philosophy of law)

**Stelmach J.:** Współczesna filozofia interpretacji prawniczej. Kraków: UJ, 1995 – 181 s. (Monografia Wydziału Prawa i Administracji UJ, Ser. A).

**Ziemiński Z.:** Teoria prawa: filozofia prawa a szczegółowe nauki prawne. – *Kwart. Prawa Pryw.* 1995 z. 3 s. 401–416.

Filozofia kultury  
(Philosophy of culture)

**Nauka a kultura.** Red. A. Drabarek. Lublin: UMCS, 1995 – 136 s.

**Pojednanie tożsamości z różnicą?** Red. E. Rewers. Poznań: Wyd. Fund. Humaniora, 1995 – 295 s. (Studia Kulturoznawcze, 2).

Filozofia wychowania  
(Philosophy of education)

**Kobryń B., Sztobryn S.:** Filozofia wychowania w twórczości Stefana Szumana. – *Acta UL Fol. Paedag.* 35 (1995) s. 135–142. Zsfg.

Filozofia historii  
i nauk historycznych  
(Philosophy of history)

**Balthasar H.U. von:** Teologia dziejów: zarys; przekł. J. Zychowicz. Kraków: Znak, 1996 – 133 s.

Filozofia przyrody  
i nauk przyrodniczych  
(Philosophy of nature)

**Augustynek Z.:** Eventism and pointism. – *Log. Logic. Philos.* 1 (1993) s. 157–169.

**Czerny J.:** Zagadnienie autokreacji materii w świetle teorii recentywistycznej. – *Fol. Philos.* 13 (1995) s. 171–179. Sum.

**Kaufmann A.:** Czy istnieją prawa natury? Tł. z niem. – *Logos i Ethos* 1993 nr 1 s. 21–34.

**Łukasik A.:** Metafizyka fizyka. – *Ann. UMCS Sect. I* 18 (1993) s. 119–127.

**Markowski M.:** Der Versuch nominalistischer Auslegung der albertischen "Summe de Naturphilosophie" durch Albert Rickmersdorf von Sachsen. – *Acta Mediaev.* 8 (1995) s. 199–207. Streszcz.

**Markowski M.:** Der Magdeburger Kommentar zur "Summa philosophiae naturalis" und der Kommentar Johannes Deborchs zu "De anima" als ein Beweis für den Einfluß des albertischen und buridanischen Naturalismus in Magdeburg im Jahre 1424. – *Acta Mediaev.* 8 (1995) s. 69–75. Streszcz.

**Panasiuk R.:** Newton żdźbła trawy: uwagi o Kantowskiej filozofii jestestw organicznych. – *Arch. Hist. Filoz.* 40 (1995) s. 107–116.

**Przestrzenie** księdza Cogito: księdzu Michałowi Hellerowi w sześćdziesiątą rocznicę urodzin. Red. S. Wszolek. Tarnów: Biblos, 1996 – 272 s.

Filozofia techniki  
(Philosophy of technology)

**Fromm E.:** Rewolucja nadziei: ku ucłowieczonej technologii; przeł. H. Adamska; słowo wst. M. Chałubiński. Poznań: Rebis, 1996 – 193 s. (Biblioteka Nowej Myśli).

Filozofia religii  
(Philosophy of religion)

**Bataille G.:** Teoria religii; przeł. K. Matuszewski. Warszawa: "KR", 1996 – 123 s.

**James W.:** Prawo do wiary; tł. A. Grobler; wpraw. W. Galewicz. Kraków: Znak, 1996 – 178 s. (Biblioteka Filozofii Religii).

**Marcel G.:** Tajemnica bytu; tł. M. Frankiewicz; przedm. K. Tarnowski. Kraków: Znak, 1995 – 401 s. (Biblioteka Filozofii Religii).

**Marion J.-L.:** Bóg bez bycia; tł. M. Frankiewicz; wpraw. K. Tarnowski. Kraków: Znak, 1996 – 270 s. (Biblioteka Filozofii Religii).

**Schleiermacher** F.: Mowy o religii do wykształconych spośród tych, którzy nią gardzą; tł. J. Prokopiuk; przedm. M. Potępa. Kraków: Znak, 1995 – 222 s. (Biblioteka Filozofii Religii).

**Šestov** L.: Sola fide – tylko przez wiarę; przeł. i wst. opatrz. C. Wodziński. Warszawa: PWN, 1995 – XVII, 280 s.

**Swinburne** R.: Spójność teizmu; tł. i wst. T. Szubka. Kraków: Znak, 1995 – 403 s. (Biblioteka Filozofii Religii).

**Tarnowski** K.: Problem wiary u Św. Tomasza. – *Logos i Ethos* 1993 nr 1 s. 175–182.

**b) Piśmiennictwo obce**  
(Foreign publications)

Filozofia w ogóle  
(Philosophy in general)

**Albert** K.: Einführung in die philosophische Mystik. Darmstadt: Wiss. Buchges., 1996 – X, 228 s. DM 39,80.

**Braun** L.: Iconographie et philosophie: essai et définition d'un champ de recherche. 2. Strasbourg: Presses Univ., 1996 – 272 s. Ff 200,00.

**Del Noce** A.: L'irreligion occidentale: deux essais philosophiques. Trad. du l'italien Ph. Baillet; introd. D. Castellano. Paris: Fac, 1995 – 302 s. Ff 195,00.

**Engel** P.: Philosophie et psychologie. Paris: Gallimard, 1996 – 480 s. Ff 43,00.

**Gombrowicz** W.: Cours de philosophie en six heures et quart. Paris: Rivages, 1995 – 147 s. Ff 55,00.

**Henry** M.: C'est moi la vérité: pour une philosophie du christianisme. Paris: Seuil, 1996 – 352 s. Ff 140,00.

**Hübsch** S.: Philosophie und Gewissen: Beiträge zur Rehabilitierung des philosophischen Gewis-

sensbegriffs. Göttingen: Vandenhoeck u. Ruprecht, 1995 – 286 S. (Neue Studien zur Philosophie Bd. 10). DM 80,00.

**Kaplan** M.: Decision theory as philosophy. Cambridge Univ. Press, 1996 – 308 s. £ 35,00.

**Modality**, morality and belief: essays in honor of Ruth Barcan Marcus. Ed. W. Sinnott-Armstrong, D. Raffman, N. Asher. Cambridge Univ. Press, 1995 – 288 s. £ 37,50.

**Philosophy** and pluralism. Ed. D. Archard. Cambridge Univ. Press, 1996 – 220 s. (Royal Institute of Philosophy Supplements 40). £ 14,95.

**Rescher** N.: American philosophy today and other philosophical studies. Lanham, Maryland: Rowman & Littlefield Publ., 1995 – 188 s.

**Taylor** Ch.: Philosophical arguments. Cambridge, Mass.: Harvard Univ. Press, 1995 – 318 s. £ 24,95.

Teksty źródłowe  
i ich przekłady  
(Sources and their translations)

**Böhme** J.: Theosophische Sendbriefe. Hrsg. G. Wehr. Frankfurt/M.: Insel-Verl., 1996 – 452 s. DM 24,80.

**Conway** A.: The principles of the most ancient and modern philosophy. Ed. by A.P. Coudert, T. Corse. Cambridge Univ. Press, 1996 – 115 s. £ 35,00.

**Merleau-Ponty** M.: Sens et non-sens. Paris: Gallimard, 1996 – 227 s. Ff 95,00.

**Seneca** L.A.: Philosophische Schriften: lateinisch und deutsch. Hrsg. M. Rosenbach. Bd. 1–5. Darmstadt: Wiss. Buchges., 1995 – XVII, 407 + 371 + XIV, 621 XII, 867 + XII, 621 s.

Historia filozofii  
(History of philosophy)

**Bruch** und Kontinuität: jüdisches Denken in der europäischen Geistesgeschichte. Hrsg. E. Good-



man–Thau, M. Daxner. Berlin: Akad.–Verl., 1995 – 258 s. DM 98,00.

Le **crépuscule** des Lumières: les documents de la querelle du panthéisme (1780–1789). Ed. P.H. Tavoillot. Paris: Cerf, 1995 – XLVI, 419 s. Ff 195,00.

**Dörrie H.**: Die philosophische Lehre des Platonismus. Einige grundlegende Axiome; platonische Physik (im antiken Verständnis). I. Stuttgart: Frommann–Holzboog, 1996 – XV, 567 s. (Der Platonismus in der Antike Bd. 4). DM 685. [Tekst gr., przekł. i koment.]

**Furuta H.**: Wittgenstein und Heidegger: "Sinn" und "Logik" in der Tradition der analytischen Philosophie. Würzburg: Königshausen u. Neumann, 1996 – III, 164 s. DM 38,00.

**Gerson L.P.**: God and Greek philosophy: studies in the early history of natural theology. London: Duckworth, 1995 – 340 s. £ 13,99.

**Gilson B.**: Vers un développement de la philosophie dialectique. Paris: Vrin, 1995 – 146 s. Ff 90,00.

**Halévy E.**: La formation du radicalisme philosophique. Paris: PUF, 1995 – 1168 s. Ff 422,00.

**Jarczyk G., Labarrière P.–J.**: De Kojève à Hegel: 150 ans de pensée hégélienne en France. Paris: Albin Michel, 1996 – 261 s. Ff 140,00.

**Libera A. de**: La querelle des universaux: de Platon à la fin du Moyen–Âge. Paris: Seuil, 1996 – 500 s. Ff 160,00.

**Newen A., Savigny E.** von: Analytische Philosophie: eine Einführung. München: Fink, 1996 – 220 s. DM 22,80.

**Seibert Th.**: Geschichtlichkeit, Nihilismus, Autonomie: Philosophie(n) der Existenz. Stuttgart: M. und P. Verl. f. Wiss. u. Forsch., 1996 – 452 s. DM 65,00.

**Stekeler–Weithofer P.**: Sinn – Kriterien: die logischen Grundlagen kritischer Philosophie

von Platon bis Wittgenstein. Paderborn: Schöningh, 1995 – 350 s. DM 98,00.

Współczesne  
kierunki filozoficzne  
(Contemporary philosophical trends)

**Bugossi T.**: Intériorité et herméneutique. Trad. de l'italien E. Rocher. Bordeaux: Bière, 1995 – 90 s. (Bibliothèque de la philosophie comparée. Essais, 9). Ff 125,00.

**Därmann I.**: Tod und Bild: eine phänomenologische Mediengeschichte. München: Fink, 1995 – 523 s. (Phänomenologische Untersuchungen Bd. 5). DM 98,00.

Die **Freiburger** Phänomenologie. Hrsg. E.W. Orth. Freiburg/B.: Alber, 1996 – 313 s. (Phänomenologische Forschungen Bd. 30). DM 98,00.

**Kremer–Marietti A.**: La raison créatrice: moderne ou post–moderne. Paris: Klimé, 1996 – 192 s. Ff 135,00.

Monografie o filozofach  
i pisarzach filozofujących  
(Monographs on philosophers)

The **heritage** of Kazimierz Ajdukiewicz. Ed. V. Sinisi, J. Woleński. Amsterdam: Rodopi, 1995 – 369 s.

Antoine **Arnauld** (1612–1694): philosophe, écrivain, théologien. Paris: Bibl. Mazarine, 1995 – 436 s. [nr specjalny: Chroniques de Port–Royal nr 44]. Ff 195,00.

The **Cambridge** companion to Bacon. Ed. by M. Peltonen. Cambridge Univ. Press, 1996 – 400 s. £ 40,00.

**Calvet L.J.**: Roland Barthes: a biography. Bloomington: Indiana Univ. Press, 1995 – 291 s. \$ 35,00.

**Wehr G.**: Martin Buber: Leben, Werk, Wirkung. Zürich: Diogenes, 1996 – 438 s. DM 29,80.

La **philosophie** d'Auguste Comte: science, politique, religion. Paris: PUF, 1996 - 448 s. Ff 198,00.

**Vermeren** P.: Victor Cousin le jeu de la philosophie et de l'Etat. Paris: L'Harmattan, 1995 - 392 s. Ff 210,00.

**Salem** J.: Démocrite: grains de poussière dans un rayon de soleil. Paris: Vrin, 1996 - 415 s. Ff 198,00.

**Salem** J.: La légende de Démocrite. Paris: Klimé, 1996 - 160 s. Ff 125,00.

**Froment-Meurice** M.: C'est-à-dire: poétique de Heidegger. Paris: Galilée, 1996 - 217 s. Ff 185,00.

The **Cambridge** companion to Hobbes. Ed. by T. Sorell. Cambridge Univ. Press, 1995 - 432 s. £ 40,00.

**Skinner** Q.: Reason and rhetoric in the philosophy of Hobbes. Cambridge Univ. Press, 1996 - 500 s. £ 35,00.

**Studien** zur Philosophie Richard Högnigswalds. Hrsg. E.W. Orth, D. Aleksandrowicz. Würzburg: Königshausen u. Neumann, 1996 - VIII, 247 s. (Studien und Materialien zum Neukantianismus Bd. 7). DM 68,00.

**Kant** in der Diskussion der Moderne. Hrsg. G. Schönrich, Y. Kato. Frankfurt/M.: Suhrkamp, 1996 - 590 s. DM 34,80.

**Allison** H.E.: Idealism and freedom: essays on Kant's theoretical and practical philosophy. Cambridge Univ. Press, 1996 - 232 s. £ 30,00.

**Benoist** J.: Kant et les limites de la synthèse: le sujet sensible. Paris: PUF, 1996 - 352 s. Ff 198,00.

**Hommage** à Kant: Kants Schrift "Zum ewigen Frieden". Hrsg. W. Beutin. Hamburg: von Bockel, 1996 - 149 s. DM 68,00.

**Rosas** A.: Kants idealistische Reduktion: das Mentale und das Materielle im transzendentalen Idealismus. Würzburg: Königshausen u. Neumann, 1996 - 189 s. DM 49,00.

**Hayat** P.: Emmanuel Lévinas, éthique et société. Paris: Kimé, 1995 - 132 s. Ff 105,00.

**Azouvi** F.: Maine de Biran, la science de l'homme. Paris: Vrin. 1995 - 482 s. Ff 287,00.

**Kukusawa** S.: The transformation of natural philosophy: the case of Philip Melancthon. Cambridge Univ. Press, 1995 - 265 s. £ 35,00.

The **Cambridge** companion to Nietzsche. Ed. by B. Magnus, K. Higgins. Cambridge Univ. Press, 1996 - 416 s. £ 40,00.

**Pütz** M.: Nietzsche in American literature and thought. Columbia: Camden-House, 1995 - 381 s. £ 40,00.

**Anderson** D.R.: Strands of system: the philosophy of Charles Peirce. West Lafayette, Ind.: Purdue Univ. Press, 1995 - 204 s. £ 23,50.

**Mattei** J.-F.: Platon et le miroir du mythe de l'âge d'or à l'Atlantide. Paris: PUF, 1996 - 344 s. Ff 148,00.

The **Cambridge** companion to Plotinus. Ed. by L.P. Gerson. Cambridge Univ. Press, 1996 - 420 s. £ 40,00.

Samuel **Pufendorf** und die europäische Frühaufklärung: Werk und Einfluss eines deutschen Bürgers der Gelehrtenrepublik nach 300 Jahren (1694-1994). Hrsg. F. Palladini, G. Hartung. Berlin: Akad.-Verl., 1996 - 263 s. DM 198,00.

**On** Quine: new essays. Ed. P. Leonardi, M. Santambrogio. Cambridge Univ. Press, 1995 - 368 s. £ 40,00.

**Ricoeur** P.: Réflexion faite: autobiographie intellectuelle. Paris: Esprit, 1995 - 115 s. Ff 85,00.

**Schellings** Weg zur Freiheitsschrift: Legende und Wirklichkeit. Akten der Fachtagung der Internationalen Schelling-Gesellschaft 1992. Hrsg. H.M. Baumgartner, W.G. Jacobs. Stuttgart: Frommann-Holzboog, 1996 - 343 s. (Schellingiana Bd. 5). DM 78,00.

**Safranski R.:** Schopenhauer und die wilden Jahre der Philosophie: eine Biographie. Reinbek bei Hamburg: Rowohlt, 1996 – 556 s. DM 18,90.

The **Cambridge** companion to Spinoza. Ed. by D. Garrett. Cambridge Univ. Press, 1996 – 479 s. £ 40,00.

**Linares F.:** Max Stirners Paradigmenwechsel. Hildesheim: Olms, 1995 – 81 s. (Studien und Materialien zur Geschichte der Philosophie Bd. 41). DM 37,80.

Ontologia i metafizyka  
(Ontology. Metaphysics)

**Finsterwalder E.:** Der Rationalitätsbegriff bei Wolfgang Stegmüller: eine exemplarische Untersuchung zum Verhältnis von Metaphysik und Wissenschaftstheorie. München: Diss.–Verl. NG-Kopierladen, 1995 – VIII, 520 s. DM 62.

**Hoffman J., Rosenkrantz G.S.:** Substance among other categories. Cambridge Univ. Press, 1995 – 208 s. £ 32,00.

**Olafson F.A.:** What is a human being: a Heideggerian view. Cambridge Univ. Press, 1995 – 272 s. £ 35,00.

**Seliger W.:** Das einzige Metaphysische: vom ich als Prinzip und Dementi der Philosophie. Bergisch-Gladbach: Ferger, 1995 – XXI, 238 s. DM 44,00.

Filozofia języka  
(Philosophy of language)

**Duprey D.:** L'universalité de "bien": linguistique et philosophie du langage. Bern: Lang, 1995 – XXXIX, 200 s. (Sciences pour la communication, 44). Fs 52,00.

**Klassiker** der Sprachphilosophie: von Platon bis Noam Chomsky. Hrsg. T. Borsche. München: Beck, 1996 – 548 s. DM 78,00.

Teoria poznania  
(Epistemology)

**Aisthesis.** [Hrsg. von C. Colpe]. Berlin: Akad.–Verl., 1995 – 279 s. DM 27,00.

**Lowe E.J.:** Subjects of experience. Cambridge Univ. Press, 1995 – 221 s. £ 32,50.

Historia  
i filozofia nauki  
(History and philosophy of science)

**Drees W.B.:** Religion, science and naturalism. Cambridge Univ. Press, 1996 – 330 s. £ 40,00.

**Finsterwalder E.:** Der Rationalitätsbegriff bei Wolfgang Stegmüller: eine exemplarische Untersuchung zum Verhältnis von Metaphysik und Wissenschaftstheorie. München: Diss.–Verl. NG-Kopierladen, 1995 – VIII, 520 s. DM 62.

**Structuralist** theory of science: focal issues, new results. Ed. W. Balzer, C.U. Moulines. Berlin: de Gruyter, 1996 – IX, 295 s. (Perspektiven der analytischen Philosophie Bd. 6). DM 210,00.

Logika i metodologia.  
Semiotyka  
(Logic. Methodology. Semiotics)

**Coirault-Neuburger S.:** Dire la croyance. Paris: L'Harmattan, 1995 – 174 s. (Séman-tiques). Ff 95,00.

**De Vienne à Cambridge:** l'héritage du positivisme logique. Ed. P. Jacob. Paris: Gallimard, 1996 – 490 s. Ff 95,00.

**Descombes V.:** Les institutions du sens. Paris: Minuit, 1996 – 349 s. Ff 165,00.

**Devitt M.:** Coming to your senses: a naturalistic program for semantic localism. Cambridge Univ. Press, 1995 – 350 s. £ 35,00.

**Kurt Gödel:** unpublished philosophical essays: with a historico-philosophical introduction. Ed.

F.A. Rodriguez-Consuegra. Basel: Birkhäuser, 1995 – 235 s. Fs 78,00.

**Hintikka J.:** The Principles of mathematics revisited. Cambridge Univ. Press, 1996 – 320 s. £ 40,00.

**Kunert F.:** Logik und Logos: Interpretationen und Spekulationen zum Thema. Frankfurt/M.: R.G. Fischer, 1995 – 203 s. DM 88,00.

**Levi I.:** For the sake of the argument: Ramsey test conditionals, inductive inference and non-monotonic reasoning. Cambridge Univ. Press, 1996 – 352 s. £ 35,00.

**Logic, language and computation.** Ed. J. Seligman, D. Westerstahl. Vol. 4. Cambridge Univ. Press, 1996 – 350 s. (CSLI Lecture Notes 55). £ 37,50.

**Moore R.C.:** Logic and representation. Cambridge Univ. Press, 1995 – 220 s. (CSLI Lecture Notes 39). £ 32,50.

**Rouilhan Ph. de:** Le cercle des paradoxes: essai sur la logique de Russell. Paris: PUF, 1996 – 320 s. Ff 198,00.

**Vuillemin J.:** Necessity or contingency: the Master Argument and its philosophical solutions. Cambridge Univ. Press, 1996 – 250 s. (CSLI Lecture Notes 56). £ 37,50.

#### Psychologia (Psychology)

**Abric J.-C.:** Psychologie de la communication: théories et méthodes. Paris: Armand Colin, 1996 – 192 s. Ff 73,00.

**Carruthers P.:** Language, thought and consciousness: an essay in philosophical psychology. Cambridge Univ. Press, 1996 – 302 s. £ 35,00.

**Engel P.:** Philosophie et psychologie. Paris: Gallimard, 1996 – 480 s. Ff 43,00.

**Enzyklopädie der Psychologie.** Hrsg. N. Birbaumer. Themenbereich C. Theorie und Forschung. Bd. 2. Aufmerksamkeit; Bd. 4.

Gedächtnis. Göttinge: Hogrefe, 1996 – XIV, 672 s. + XVIII, 805 s. DM 248,00 268,00.

**Rust A.:** Wittgensteins Philosophie der Psychologie. Frankfurt/M.: Klostermann, 1996 – 245 s. (Philosophische Abhandlungen Bd. 65). DM 78,00.

**Theories of theories of mind.** Ed. P. Carruthers, P.K. Smith. Cambridge Univ. Press, 1996 – 399 s. £ 40,00.

**Wilson R.A.:** Cartesian psychology and physical minds: individualism and the science of the mind. Cambridge Univ. Press, 1995 – 287 s. £ 35,00.

#### Antropologia filozoficzna (Philosophical anthropology)

**Chrétien J.-L.:** De la fatigue. Paris: Minuit, 1996 – 176 s. Ff 149,00.

**Ferret S.:** Le bateau de Thésée: problème de l'identité à travers le temps. Paris: Minuit, 1996 – 151 s. Ff 99,00.

**Moravia S.:** The enigma of the mind: the mind-body problem in contemporary thought. Cambridge Univ. Press, 1995 – 330 s. £ 35,00.

**Oelmüller W., Dölle-Oelmüller R.:** Grundkurs philosophische Anthropologie. München: Fink, 1996 – 172 s. DM 19,80.

Das **Selbst** und das Fremde – der Streit der Kulturen. Hrsg. H.J. Sandkühler. R.A. Mall. Hamburg: Meiner, 1996 – 166 s. (Dialektik 1996/1). DM 36,00.

#### Etyka i teoria postępowania (Ethics)

**Beavers A.E.:** Levinas beyond the horizons of Cartesianism: an inquiry into the metaphysics of moral. Bern: Lang, 1995 – 145 s. Fs 44,00.

**Darwall S.:** The British moralists and the internal "ought": 1640–1740. Cambridge Univ. Press, 1995 – 362 s. £ 40,00.

**Gut** und Böse in der Evolution: Naturwissenschaftler, Philosophen und Theologen im Disput. Hrsg. S.M. Daecke, C. Bresch. Stuttgart: Hirzel, 1995 – 157 s. DM 38,00.

**Haakonssen K.:** Natural law and moral philosophy: from Grotius to the Scottish Enlightenment. Cambridge Univ. Press, 1996 – 432 s. £ 37,50.

**Kleinig J.:** The ethics of policing. Cambridge Univ. Press, 1996 – 432 s. £ 40,00.

**Korsgaard Ch.M.:** Creating the kingdom of ends. Cambridge Univ. Press, 1996 – 480 s. [Poglądy moralne Kanta]. £ 37,50.

**Macherey P.:** Introduction à l' Ethique de Spinoza: La troisième partie, la vie affective. Paris: PUF, 1995 – 424 s. Ff 148,00.

**Muller J.-M.:** Le principe de non-violence: parcours philosophique. Paris: Desclée De Brouwer, 1995 – 321 s. Ff 142,00.

**Schilling Ch.:** Moralische Autonomie: anthropologische und diskurstheoretische Grundstrukturen. Paderborn: Schöningh, 1996 – 263 s. DM 78,00.

**Stern J.P.:** The dear purchase: a theme in German modernism. Cambridge Univ. Press, 1995 – 466 s. £ 40,00.

**World**, mind and ethics. Essays on the ethical philosophy of Bernard Williams. Ed. J.E.J. Altham, R. Harrison. Cambridge Univ. Press, 1995 – 237 s. £ 37,50.

**Zimmerman M.J.:** The concept of moral obligation. Cambridge Univ. Press, 1996 – 336 s. £ 35,00.

Estetyka i filozofia sztuki  
(Aesthetics. Philosophy of art)

**Beyond** representation: philosophy and poetic imagination. Ed. R. Eldridge. Cambridge Univ. Press, 1996 – 318 s. £ 35,00.

**Schopenhauer**, philosophy and the arts. Ed. D. Jacquette. Cambridge Univ. Press, 1996 – 323 s. £ 35,00.

**Seel M.:** Eine Ästhetik der Natur. Frankfurt/M.: Suhrkamp, 1996 – 388 s. DM 27,80.

Filozofia społeczeństw  
i nauk społecznych  
(Social philosophy. Philosophy of politics)

**Goodin R.E.:** Utilitarianism as a public philosophy. Cambridge Univ. Press, 1995 – 364 s. £ 40,00.

**Hollis M.:** Reason in action: essays in the philosophy of social science. Cambridge Univ. Press, 1995 – 293 s. £ 35,00.

**Ironside Ph.:** The social and political thought of Bertrand Russell: the development of an aristocratic liberalism. Cambridge Univ. Press, 1995 – 288 s. £ 30,00.

**Kincaid H.:** Philosophical foundations of the social sciences: analyzing controversies in social research. Cambridge Univ. Press, 1996 – 296 s. £ 35,00.

The **Postmodern** turn: new perspectives on social theory. Ed. S. Seidman. Cambridge Univ. Press, 1995 – 320 s. £ 37,50.

**Torrance J.:** Karl Marx's theory of ideas. Cambridge Univ. Press, 1995 – 455 s. £ 40,00.

Filozofia państwa i prawa  
(Philosophy of law)

**Recht** und Ideologie: Festschrift für Hermann Klenner zum 70. Geburtstag. Hrsg. G. Haney. Freiburg/B.: Haufe, 1996 – 552 s. DM 98,00.

**Werner P.:** Die Normentheorie Helmut Schelskys als Form eines neuen Institutionalismus. Berlin: Dunker u. Humblot, 1995 – 209 s. (Schriften zur Rechtstheorie H. 171). DM 128,00.

Filozofia wychowania  
(Philosophy of education)

**Philosophie** und Erziehung = Philosophie et éducation. Red. E. Angehrn, B. Baertschi. Bern: Haupt, 1996 – 303 s. (Studia philosophica v. 54). DM 76,00.



Filozofia przyrody  
i nauk przyrodniczych  
(Philosophy of nature)

**Kukusawa S.:** The transformation of natural philosophy: the case of Philip Melanchthon. Cambridge Univ. Press, 1995 – 265 s. £ 35,00.

**Strohmeier I.:** Quantentheorie und Transzendentalphilosophie. Heidelberg: Spektrum, 1995 – 196 s. (Grundlagen der Exakten Wissenschaften). DM 68,00.

**Time's** arrows today: recent physical and philosophical work on the direction of time. Ed. S.F. Savitt. Cambridge Univ. Press, 1995 – 344 s. £ 37,50.

Filozofia matematyki  
(Philosophy of mathematics)

**Dummett M.:** Frege: philosophy of mathematics. London: Duckworth, 1995 – 331 s. £ 14,99.

**Hintikka J.:** The Principles of mathematics revisited. Cambridge Univ. Press, 1996 – 320 s. £ 40,00.

Filozofia techniki  
(Philosophy of technology)

**Philosophy** and technology. Ed. R. Fellows. Cambridge Univ. Press, 1995 – 211 s. (Royal Institute of Philosophy Supplements 38). £ 13,95.

**Technik** zwischen Erkenntnis und Gestaltung: philosophische Sichten auf Technikwissenschaften und technisches Handeln. Hrsg. G. Banse, K. Friedrich. Berlin: Ed. Sigma, 1996 – 184 s. DM 29,00.

Filozofia religii  
(Philosophy of religion)

**Cain S.:** Gabriel Marcel's theory of religious experience. Bern: Lang, 1995 – XV, 205 s. Fs 51,00.

**Gouwens D.J.:** Kierkegaard as religious thinker. Cambridge Univ. Press, 1996 – 264 s. £ 35,00.

**Wolterstorff N.:** John Locke and the ethics of belief. Cambridge Univ. Press, 1996 – 271 s. £ 40,00.

## Wiadomości bieżące

### WIADOMOŚCI WYDAWNICZE

#### Publikacje jednostkowe

**W świecie znaków. Księga Pamiątkowa Ku Czcii Profesora Jerzego Pelca** (Polskie Towarzystwo Filozoficzne, Warszawa 1996, ss. 345). Zbiór zredagowany przez Jacka Juliusza Jadackiego i Witolda Strawińskiego, wydany z okazji 70-lecia urodzin Prof. Pelca, obejmuje prace 37 autorów zgrupowane tematycznie w sześciu działach: 1. Semiotyka teoretyczna, 2. Metodologia, 3. Historia semiotyki, 4. Lingwistyka, 5. Semiotyka kultury, 6. Psycho-socjo-semiotyka. Tom otwiera wstęp „Jak poruszać się w świecie znaków” napisany wspólnie przez redaktorów, po nim znajduje się bibliografia publikacji Jubilatów do 1995 r. Tom w cenie 20 zł (dla autorów tomu 15 zł) można nabyć w Czytelni Biblioteki PTF, Krakowskie Przedmieście 3 lub otrzymać pocztą na zamówienie przesłane pod adresem: Zarząd Główny Polskiego Towarzystwa Filozoficznego, Nowy Świat 72, pok. 160, 00-330 Warszawa. Przygotowany jest już drugi tom Księgi zawierający prace w języku angielskim.

**August Cieszkowski. W setną rocznicę śmierci** (Polskie Towarzystwo Filozoficzne, Warszawa 1996, ss. 126). Jest to zbiór prac wydanych pod redakcją naukową Barbary Markiewicz i Stanisława Pieroga. Zbiór stanowi owoc seminarium zorganizowanego 22 X 1994 r. w Suchoj, wspólnie przez Oddział Warszawski PTF oraz Instytut Filozofii UW. Autorami prac są: Marek Kwiatkowski, Jan Garewicz, Zbigniew Kuderowicz, Barbara Markiewicz, Piotr Dehnel, Marek N. Jakubowski, Zdzisław Sudolski, Edward Kasperski,

Władysław Stróżewski oraz Stanisław Pieróg. Jak stwierdzają redaktorzy tej książki, dyskusja prowadzona na seminarium wykazała konieczność podjęcia bardziej kompleksowych i interdyscyplinarnych badań nad rozwojem romantyzmu, obejmujących zagadnienia estetyczne, ekonomiczne, polityczne i rozważania nad romantyczną koncepcją nauki.

**Raport o stanie badań nad filozofią niemiecką w Polsce.** Red. Nauk. Jan Garewicz, opracowanie Jolanta Żelazna (Wydawnictwo Polskiego Towarzystwa Filozoficznego, Warszawa 1994, ss. 42). Broszura stanowi swoiste pokłosie konferencji badaczy i tłumaczy filozofii niemieckiej, zorganizowanej w Bachotku 8-9 IX 1994 r. dzięki wsparciu IFiS – PAN, Uniwersytetu Warszawskiego, Uniwersytetu M. Kopernika w Toruniu, Zarządu Głównego PTF oraz Goethe Institut w Warszawie. Publikacja ta obejmuje „Wstęp” Jana Garewicza, listę i wypowiedzi uczestników konferencji (J. Garewicz, Andreas Lawaty, Barbara Markiewicz, Zbigniew Zwoliński, Stanisław Czerniak, Mirosław Żelazny, Elżbieta Paczkowska-Lagowska, Karol Bał, Bolesław Andrzejewski, Andrzej Kaniowski, Tadeusz Gadacz, Maciej Soin, Małgorzata Łukasiewicz, Krystyna Krzemieniowa, Bogdan Baran, Jan Hartman), a także zestawienie tematów badań w poszczególnych ośrodkach oraz zestawienie seminariów, wykładów i przygotowywanych prac doktorskich, publikacji w toku opracowania oraz informacje o fundacjach i stypendiach.

**Jack Jędrzejko. Jak studiować filozofię.** Wydanie zmienione i uzupełnione „Baśnią o Internecie” Witolda Marciszewskiego (Wydział Filozofii i Socjologii Uniwersytetu Warszawskiego, Warszawa 1996, ss. 163).

Zamiast wstępu i zakończenia autor zamieścił artykuły K. Twardowskiego pt. „Jak studiować filozofię” i „O dostojęństwie uniwersytetu”. Kilka rozdziałów tworzą przedrukowane prace: K. Ajdukiewicza – „O wolności nauki”, M. Ossowskiej – „O niezbędności wykładów” oraz „O groźbie przyczynkarstwa”, J. Łukasiewicza – „O twórczości w nauce”, T. Czeżowskiego – „O osobowości twórczej”. Od siebie autor wprowadził artykuły własne na temat wykładowcy, zajęć uniwersyteckich, zdobywania wiedzy, przygotowywania się do egzaminów, uczestniczenia w dyskusjach naukowych, pisania prac magisterskich, a także środowiska i osobowości studenta. Dołączono dwa dodatki: E. Olender-Dmowska – „Nowoczesność, czyli filozof i komputer”, W. Marciszewski – „Baśń o Internecie”. Na końcu znalazł się dość obszerny „przewodnik po literaturze filozoficznej” przeznaczony dla osób studiujących inne dziedziny nauki a także dla samouków.

**Arystoteles: Metafizyka.** Tom I i II. Tekst polski opracowali M.A. Krąpiec i A. Maryniarczyk na podstawie tłumaczenia Tadeusza Żeleźniaka (Redakcja Wydawnictw KUL, Lublin 1996, ss. 409 + 427). Pierwsze w Polsce trójjęzyczne wydanie dzieła Stagiryty obejmuje wersję grecką, łacińską i polską. Obszerne, prawie 100-stronicowe wprowadzenie napisał M.A. Krąpiec. Redaktorem naukowym tej edycji jest A. Maryniarczyk. W „Słowie od Redakcji” poinformowano, że pracę tę nad polskim przekładem rozpoczął T. Żeleźnik w 1965 r., starając się konsekwentnie oddać specyfikę języka Arystotelesa. Pominęto świadomie wszelkie komentarze i objaśnienia tłumaczenia. Tekst grecki pochodzi z wydania W.D. Rossa (1958), przekład zaś łaciński jest autorstwa Wilhelma z Moerbeke (Księgi I–XII) i Kard. Bessariona (XIII i XIV). Tom I obejmuje księgi I–VII, tom II księgi VIII–XIV. W tomie I zamieszczono obszerną bibliografię, a na końcu tomu II słownik grecko-łacińskich najważniejszych terminów „Metafizyki”.

**Mieczysław A. Krąpiec, Stanisław Kamiński, Zofia J. Zdybicka, Andrzej Maryniarczyk, Piotr Jaroszyński: Wprowadzenie do filozofii.** Wyd. II poszerzone (Redakcja Wydawnictw KUL, Lublin 1996, ss. 748). Ten obszerny podręcznik obejmuje główne dyscypliny filozoficzne. W porównaniu do po-

przedniego, obecne wydanie wzbogacone zostało o zarys historii filozofii, przegląd głównych teorii nauki, syntetyczny wykład tomizmu oraz elementy etyki społecznej i retoryki klasycznej. Część dotyczącą religii opracowała Zofia Zdybicka, wstęp, część etyczną i wykład retoryki przygotował Piotr Jaroszyński, elementy logiki formalnej napisał (obecnie już nieżyjący) Stanisław Kamiński, a stosunek logiki do metafizyki objaśnił i aktualność tomizmu podkreślił Andrzej Maryniarczyk. Natomiast cała reszta podręcznika (prawie 400 stron) pochodzi od Mieczysława Krąpca. Podręcznik dedykowano Papieżowi Janowi Pawłowi II, którego list adresowany do autorów podręcznika otwiera tę publikację. Jak stwierdza się w przedmowie, to wprowadzenie do filozofii wyróżnia się spośród innych tym, iż wyrasta z tradycji filozofii klasycznej, czyli tomistycznej, próbującej wskazać ostateczne przyczyny tłumaczące realne fakty, realny świat.

**Giovanni Reale: Historia filozofii starożytnej. Tom II. Platon i Arystoteles** (Redakcja Wydawnictw KUL, Lublin 1996, ss. 599). Podobnie jak tom poprzedni (zob. Ruch Filozoficzny t. LI nr 2 s. 200b) tak i ten przełożył Edward Zieliński. Książka składa się z dwóch części: 1. Platon i odkrycie przyczyn ponadzmysłowej, „Drugie żeglowanie”, 2. Arystoteles i systematyzacja wiedzy filozoficznej. Każda część podzielona została na pięć sekcji, te zaś na rozdziały. W ostatniej sekcji każdej z dwu części znajduje się podsumowanie filozofii danego myśliciela. Książkę ozdobiono 17 ilustracjami, na końcu dodano objaśnienia ilustracji oraz mapę z oznaczonymi miastami, w których urodzili się, przebywali lub nauczali Platon i Arystoteles. Wydawcy zwracają uwagę na doniosłość tej publikacji, piękno i jasność jej języka oraz duży zasięg potencjalnych czytelników, wykraczający poza krąg osób zajmujących się profesjonalnie filozofią.

**Włodzimierz Tyburski: Seweryna Smolkowskiego obrona metafizyki i krytyka niemieckiej filozofii pesymizmu** (Courier.exe, Toruń 1995, ss. 102). Ze wstępu: „Niniejsza monografia wydobywa z zapomnienia niesłusznie przemilczane w literaturze drugiej połowy XIX wieku poglądy oraz zagubioną postać (...)” „Działalność badawcza Smolkowskiego w dziedzinie filozofii koncentrowała się

na trzech (...) zasadniczych problemach tematycznych. Pierwszy związany był z ochroną metafizyki i próbami konstruowania jej zmodyfikowanego modelu. Drugi – to polemika z głównymi założeniami teoretycznego pozytywizmu. Trzeci – to przede wszystkim prezentacja, analiza i krytyka głównych idei twórców niemieckiej filozofii pesymizmu: A. Schopenhauera, E. Hartmanna i Ph. Mainländera”. Stosownie do tych twierdzeń rozdział I traktuje o filozofii uniwersalizmu na tle dyskusji o prawomocność metafizyki, rozdział II o filozofii niemieckiego pesymizmu w Polsce, a następujące trzy rozdziały dotyczą kolejno poglądów Smolikowskiego na filozofię Schopenhauera, Hartmanna i Mainländera.

**Józef Bańka: Plotyn i odwieczne pytania metafizyki. Tom 2. O rzeczywistości prawdziwej, pozornej i stanach mistycznych** (Wydawnictwo Uniwersytetu Śląskiego, Katowice 1996, ss. 620). Tom 2 dzieli się na części zatytułowane: I. O rzeczywistości prawdziwej. Recenzją noetyczną, czyli Jedno w umysłowym znaczeniu, II. O rzeczywistości pozornej. Recenzją estetyczną, czyli jedność wspólnoty Nadrzeczywistości i Jedna obecnego w rzeczach, III. O stanach mistycznych, Recenzją ekstazy, czyli powrót duszy do Nadrzeczywistości Jedna. Autor przeprowadza analizę *Ennead* Plotyna, przekształcając jednak tekst oryginalny i poddając go komentarzowi. Poszczególne części i rozdziały książki podzielone są na artykuły stanowiące podstawową jednostkę tekstu. Każdy artykuł zawiera następujące elementy: teza, tekst podstawowy do interpretacji, pytania do tekstu, pytanie pierwsze, drugie itd., komentarz, dodatkowe teksty wyjaśniające odpowiedzi na pytania kolejne. Każdy artykuł poprzedzony jest informacją o tekście oryginalnym, kończy się fragmentem tekstu greckiego i łacińskiego przekładu *Ennead*, a także objaśnieniami trudnych słów i słów kluczowych analizowanego i komentowanego tekstu. Autor stosuje recentywistyczną metodę interpretacji, która pozwala – wedle niego – oświetlić dwa momenty, jakie wynikają z relacji między przytaczanymi fragmentami tekstu a metafizyką Plotyna: „Po pierwsze to, że Plotynskie „Koło emancypacyjne” stanowi recenzję egzystencjalną, a po drugie, że poznanie samo w sobie (...) ma udział w bezpośredniości, która zawsze charakteryzowała doświad-

czenie dobra i piękna oraz w ogóle doświadczenie wszelkiej ewidencji prawdy”. (Ryszard Jadczyk)

**Christine M. Korsgaard: Creating the Kingdom of Ends** (Cambridge Univ. Press, Cambridge 1996, ss. 480, cena £ 13.95 broszura). Autorka należy do grupy filozofów, którzy w swej interpretacji Kantowskiej filozofii moralności uwzględniają zarówno korzenie historyczne, jak też teraźniejszą doniosłość problematyki. Odrzuca obraz etyki Kanta jako zimnego traktowania życia moralnego przekładającego obowiązek ponad miłość i wartość. Dzieło Kanta widziane jest jako skierowane nie tylko ku metafizyce moralności, lecz również jako wychwytyjące praktyczne zagadnienia stosunków międzyludzkich, osobistych i politycznych. Autorka wykłada w Uniwersytecie Harwardzkim.

**Oliver O'Donovan: The Desire of the Nations. An Outline for Political Theology** (Cambridge Univ. Press, Cambridge 1996, ss. 350, cena £ 37,50 w oprawie). Książka jest reakcją na próby izolowania teologii od teorii politycznych. Powiązania teologii z dziewiętnastowiecznym idealizmem historycznym ściągnęły na teologię podejrzenia i uprzedzenia. Autor uważa, że sposobem na przewyżczenie tych podejrzeń jest sięganie poza współczesną tradycję i pełniejsze, mniej selektywne odczytywanie Pisma Św. Autor wykłada na Uniwersytecie Oksfordzkim.

**Michael J. Reiss, Roger Straughan: Improving Nature? The Science and Ethics of Genetic Engineering** (Cambridge Univ. Press, Cambridge 1996, ss. 304, cena £ 16,95 w oprawie). Inżynieria genetyczna skupiła na sobie w ciągu ostatniego dziesięciolecia uwagę filozofów, zyskując zarówno zwolenników jak i przeciwników. Autorzy, biolog i etyk, starają się odpowiedzieć na pytania: Jakie są prawdopodobne konsekwencje stosowania inżynierii genetycznej? Czy powinniśmy poprawiać naturę? Czy może to pozytywnie wpłynąć na życie człowieka? Czy zabiegi genetycznej inżynierii są akceptowalne z moralnego punktu widzenia?

**Jaakko Hintikka: The Principles of Mathematics Revisited** (Cambridge Univ. Press, Cambridge 1996, ss. 320, cena £ 40 w oprawie). Znany wśród logików i filozofów profesor Uniwersytetu Bostońskiego napisał tę

książkę w przekonaniu, że pewne wspólne założenia logiki, filozofii, matematyki i metafizyki winny ulec radykalnej zmianie. Hintikka proponuje nowe ujęcie logiki pierwszego rzędu i stosuje je do badania podstaw matematyki. Jego nowa logika ma umożliwić na szczeblu pierwszego rzędu wyrażenie takich pojęć jak kardynalność, nieskończoność oraz prawda w jednym języku.

**Roger Crisp (ed.): How Should One Live? Essays on the Virtues** (Clarendon Press, Oxford 1996, ss. 272, cena £ 30.00 w oprawie). Autorami tego zbioru są: Roger Crisp, Rosalind Hursthouse, T.H. Irwin, John Cottingham, Onora Andrew Mason, Susan Moller Okin i Lawrence Blum. Omawiają m.in. problemy etyki praktycznych cnót, starożytnych poglądów na cnoty, stronniczość i bezstronność, stanowisko Kanta i utilitaryzmu wobec kwestii cnoty, zależność cnót od natury, rozróżnienie cnót naturalnych i sztucznych, cnot w życiu politycznym, w edukacji moralnej, w prądach feministycznych.

**Richard Double: Metaphilosophy and Free Will** (Oxford Univ. Press, New York 1996, ss. 320, cena £ 35,00 w oprawie). Autor uważa, że trudność problematyki wolnej woli tkwi w różnicach metafizycznych stanowisk. Stąd analizuje główne stanowiska metafizyki współczesnej i poglądy na obiektywność wartości, które – jego zdaniem – ściśle łączą się z kwestią wolności woli. Jego własna metafizyka doprowadza go do konkluzji, że wolna wola i odpowiedzialność moralna wcale nie istnieją. Zdania o wolności i odpowiedzialności wyrażają tylko postawy i wartości, lecz nie mają waloru obiektywnej prawdy. Dalej Double dochodzi do wniosku, że wszelkie stanowiska metafizyczne, łącznie z jego własnym, oparte są na subiektywnych rozważaniach. Autor wykłada w Uniwersytecie Edynbora w Pensylwanii.

**John Bricke: Mind and Morality. An Examination of Hume's Moral Psychology** (Clarendon Press, Oxford 1996, ss. 280, cena £ 30.000 w oprawie). John Bricke, profesor Uniwersytetu w Kansas, przedstawia tu szczegółowe badania poglądów Hume'a wyrażonych w *Traktacie o ludzkiej naturze*. Interesuje go głównie to, co należy do teorii umysłu i moralności. Broni niekognitywistycznych koncepcji Hume'a co do istoty sądów moralnych,

bo Hume pojmował moralność w terminach pragnień i uczuć wyrastających na podłożu sympatii. Autor uważa, że idee Huma stoją znacznie wyżej od współczesnych teorii kognitywistycznych, konwencjonalistycznych i innych.

**John P. Burgess, Gideon Rosen: A Subject With No Object. Strategies for Nominalistic Interpretation of Mathematics** (Clarendon Press, Oxford 1996, ss. 256, cena £ 30.000 w oprawie). Ponieważ przedmioty matematyczne nie mają lokalizacji przestrzenno czasowej i nie pozostają do siebie w stosunkach przyczynowych, przeto trudno ustalić, czym są i dlaczego można je poznać. Doprowadziło to wielu filozofów do stanowiska nominalistycznego, przeczące istnieniu tych przedmiotów. Autorzy tej książki przedstawiają zwięzłe i jasno szereg strategii nominalistycznej interpretacji matematyki oraz krytycznie nasświetlają cele tej interpretacji oraz jej rozszerzenia, sugerując, iż ważna jest z zupełnie innych względów niż się zwykle mniemać.

**Thomas Balterborth: Begründungsstrategien. Ein Weg durch die analytische Erkenntnistheorie** (Akademie Verlag, Berlin 1996, ss. 439, cena 78 DM w oprawie). Punktem wyjścia rozważań autora tej książki jest pytanie: Kiedy mniemanie jest dobrze uzasadnione? Nawiązując do współczesnych koncepcji teorii naukowej, autor przedstawia nową teorię wyjaśniania, obejmującą zarówno wyjaśnienia potoczne jak i stosowane w naukach przyrodniczych i humanistycznych. Wskazuje drogę poprzez teorię poznania prowadzącą od intuicyjnego stawiania pytań do współczesnych prac badawczych. Omawia m.in. stosunek epistemologii do teorii nauki, zarzuty przeciw koherencyjnej teorii uzasadniania, metateoretyczne uzasadnianie oraz traktowanie objaśniania jako ujednostajnienia.

**Volker Drehsen, Walter Sparr (Hrsg.): Vom Weltbildwandel zur Weltanschauungsanalyse. Krisenwahrnehmung und Krisenbewältigung um 1900** (Akademie Verlag, Berlin 1996, ss. 245, cena 98 DM, w oprawie). Jest to zbiór dwunastu prac autorów niemieckich, którzy przeciwstawiają się teoretykom postmodernizmu wykazując, że objawy kryzysowe narastały w nauce i analizie kultury już na przełomie XIX i XX wieku. Owocem było z jednej strony powstanie nowej nauki i świa-



topogładu, z drugiej zaś strony ukształtowanie się radykalnej zmiany orientacji tradycyjnych nauk i obszarów życia.

**Hans Henning Kortüm: Menschen und Mentalitäten. Einführung in Vorstellungswelten des Mittelalters** (Akademie Verlag, Berlin 1996, ss. 373, cena 29,80 DM broszura). Autor zajmuje się zagadnieniem, jak w średniowieczu pojmowano rzeczywistość. Odpowiedź konstruuje w oparciu o źródła. Książka przeznaczona jest dla szerszego grona czytelników, nie tylko specjalistów, toteż teksty łacińskie podawane są łącznie z przekładem. Ponadto każdy z dwunastu rozdziałów kończy się bibliografią. Autor omawia takie zjawiska jak mentalność poszczególnych grup społecznych, również pojęcie szlachectwa, rycerskości, rolę kościoła, różnicę pomiędzy mieszczaństwem a chłopstwem, wyobrażenia religijne, stosunek do miłości, starości i śmierci.

**Martin Asiain: Theodor W. Adorno. Dialektik des Aporetischen. Untersuchungen zur Rolle der Kunst in der Philosophie** Teodor W. Adornos (Verlag Karl Alber, Freiburg/München 1996, ss. 336, cena 118 DM w oprawie). Książka przedstawia Adorna koncepcję uniwersalnej aporetyki myślenia racjonalnego jako główny punkt wyjścia filozofii sztuki. Jednakże dokładna analiza sposobu ujmowania zjawisk estetycznych ujawnia, zdaniem autora, głębokie niedostatki w podstawowych twierdzeniach Adorna.

**Franz Welz: Kritik der Lebenswelt. Eine soziologische Auseinandersetzung mit Edmund Husserl und Alfred Schutz** (Westdeutscher Verlag, Opladen 1996, ss. 256). Autor omawia poglądy Edmunda Husserla i Alfreda Schutza. Głównym problemem, który został poddany badaniu jest koncepcja Lebensweltu. Pojęcie Lebensweltu jest ciągle bardzo popularne przede wszystkim w socjologii. Do upowszechnienia tej koncepcji przyczynił się szczególnie Alfred Schutz, uczeń Husserla. Przeniósł on metodę fenomenologiczną z filozofii do socjologii. Warunki „fenomenologicznej” teorii społecznej Alfreda Schutza są badane w kontekście fenomenologii Edmunda Husserla: w jaki sposób teoria Lebensweltu może być ufundowana w socjologii i filozofii? Tak jak Husserl dąży do ufundowania, ugruntowania „Ego”, które kreuje swój świat życia codziennego, tak Schutz szuka istoty naszego

doświadczenia rzeczywistości, które czyni swą zmienność zrozumiałą. Przewyciężenie relatywizmu, dążenie do epistemologicznego ugruntowania jest charakterystyczne zarówno dla fenomenologii Husserla jak i dla próby Schutza. (B. Lejzerowicz).

#### Publikacje zbiorowe

**Mieczysław Albert Krąpiec: Dzieła. Tom XVI. Suwerenność – czyja?** (Redakcja Wydawnictw KUL, Lublin 1996, ss. 243). Tom stanowi drugie wydanie książki pod tym samym tytułem poszerzone przez dołączenie szeregu rozpraw na temat człowieka, społeczności, praw ludzkich i niektórych zagrożeń. Książka dzieli się na dwie części. W pierwszej, zatytułowanej „Człowiek w społeczności”, autorowi chodzi o podkreślenie roli rozumienia człowieka jako bytu osobowego, transcendującego przyrodę i społeczeństwo. Część druga, „Prawo w społecznościach”, podkreśla niezbywalne prawa ludzkiej osoby i zagrożenia tych praw na tle relatywizmu poznawczego oraz różnic moralnych rozmaitych typów cywilizacji. Autor nawiązuje do nauczania ostatnich papieży, zwłaszcza Jana Pawła II. Wypowiada się w wielu istotnych kwestiach współczesności dotyczących państwa, narodu, demokracji, totalitaryzmu, wojny, prawa, religii itp.

**Roman Ingarden: Gesammelte Werke. Band 7. Zur Grundlegung der Erkenntnistheorie** (Max Niemeyer Verlag, Tübingen 1996, ss. XL + 400; IX + 401–669, cena 256 DM w oprawie). Całość wydania zbiorowego dzieł Ingardena redagują Rudolf Fiegut i Guido Künig. Tom VII ukazał się w przekładzie i opracowaniu Włodzimierza Galewicza, który także poprzedził tom wstępem i zaopatrzył w przypisy. Tom dzieli się na dwa osobne woluminy, z których pierwszy zawiera przekład książki *U podstaw teorii poznania* (1971), przygotowanej do druku jeszcze osobiście przez Ingardena jako pierwsza część zaplanowanej większej całości. Drugi wolumin przynosi teksty uzupełniające, obejmujące zarówno materiały do drugiej części dzieła odnalezione w spuściźnie po filozofie, jak też wybór tutaj po raz pierwszy opublikowanych fragmentów wcześniejszych redakcji dzieła. Należy przypomnieć, że tom VI wydania zbiorowego

ukazał się w 1994 r. pt. *Frühen Schriften zur Erkenntnistheorie*.

**Walter Biemel: Gesammelte Schriften. Band 1. Schriften zur Philosophie, Band 2. Schriften zur Kunst** (Frommann-Holzboog, Stuttgart 1996, ss. 500 + 423, cena 118 DM za tom w oprawie). Walter Biemel, uczeń Heideggera, przez wiele lat pracował w Husserl-Archiven w Kolonii i Lowanium. Pierwszy tom zawiera jego pisma dotyczące rozwoju filozofii Husserla, interpretacji fenomenologii przez Heideggera oraz własnych poglądów Biemela. Tom drugi omawia stosunek fenomenologów do współczesnych tendencji w sztuce i muzyce. Motywem łączącym wyraz artystyczny z filozoficzną interpretacją sytuacji człowieka ma być poszukiwanie zrozumienia.

#### Wydawnictwa ciągłe

**Studia z Filozofii Niemieckiej.** W 1993 r. z inicjatywy Zakładu Teorii Poznania Instytutu Filozofii UMK zostało powołane do życia nowe wydawnictwo ciągłe „Studia z Filozofii Niemieckiej”. Zamiarem redaktorów jest prezentacja najnowszej filozofii niemieckiej, stąd każdy tom monograficzny zawiera główne artykuły autorów niemieckich oraz mniej liczne teksty autorów polskich. Ukazały się już nakładem UMK dwa tomy: „Hermeneutyczna tożsamość filozofii” (1994) oraz „Szkoła Rittera” (1996), oba pod redakcją Stanisława Czerniaka i Jarosława Rolewskiego. Ten drugi tom (ss. 228) zawiera teksty samego Rittera, a także Marquarda, Lübbego, Böckenfördego, Spemann, Sauerlanda i innych. Do Komitetu Redakcyjnego należą: Stanisław Czerniak (red. nacz.), Marek Jakubowski, Jarosław Rolewski, Andrzej Szahaj, Jolanta Żelazna i Mirosław Żelazny.

**Wojciech Suchoń: Sylogistyka. Interpretacja zakresowa** (Wydawnictwo Uniwersytetu Jagiellońskiego, Kraków 1996, ss. 170). Jest to czwarty tom z serii „Dialogikon” (zob. Ruch Filoz. t. LII nr 2 s. 304). Przedmowę do niego napisał Jan Woleński, sam autor zaś wyjaśnia, iż praca ta nie jest z zakresu dociekań historycznych, ma charakter systematyczny, a istotne wiadomości z historii logiki podawane są w przypisach. „Swoim poglądom w kwestiach interpretacyjnych autor daje wyraz pośrednio,

poprzez dobór tych spośród interpretacji zastanych, które pozwalają mu spójnie przedstawić własną wizję sylogistyki”. „Zgodnie z dopuszczoną przez serię „Dialogikon” formułą, książka ta będąc w zamierzeniu monografią, może służyć zarazem jako podręcznik”. W kolejnych siedmiu rozdziałach autor omawia stosunki zakresowe, sylogistykę klasyczną (funktorów a, e, i, o) oraz sylogistyki uwzględniające dodatkowe funkcjory zdaniotwórcze (Czeżowskiego, Kraszewskiego, Wasiljewa i Hamiltona), funkcjory nazwotwórcze, systemy dopuszczające nazwy puste, a także sylogistykę uwzględniającą nazwy jednostkowe i funkcjory modalne. Ostatni rozdział prezentuje zarys dziejów sylogistyki. Charakterystyczne dla tej książki jest szerokie pojmowanie terminu ‘sylogistyka’ dopuszczające sylogizmy n–przesłankowe (n = 1,2,3...), więc obejmujące formy tradycyjne nazywane ‘wnioskowaniami bezpośrednimi’ oraz tzw. łańcuszniki.

**Stephen P. Stich: Deconstructing the Mind** (Oxford Univ. Press, New York 1996, ss. 224, cena £ 18,99 w oprawie). Autor, który kiedyś by obrońcą eliminatywizmu, utrzymuje obecnie, że gdyby nauki rozwijały się w sposób przewidziany przez eliminatywizm, to i tak żaden z argumentów za ontologiczną eliminacją nie da się utrzymać. Dysputy ontologiczne zakończą się procesem pragmatycznym, w którym decydującą rolę grają rozważania społeczne i polityczne. Stich, profesor Rutgers University w New Brunswick, zajmuje się też w swej książce szczegółową analizą rozmaitych pojęć psychologii „ludowej”, jakie dostrzega w filozofii i psychologii. Książka ta ukazała się jako pozycja „Philosophy of Mind Series”.

**Andy Clark, Peter Milican (eds.): The Legacy of Alan Turing. Vol. I. Machines and Thought, Vol. II. Connectionism. Concepts, and Folk Psychology** (Clarendon Press, Oxford 1996, ss. 224 + 216, cena £ 25,00 za tom w oprawie). Publikacja z serii „Mind Association Occasional Series” została wydana dla uczczenia Alana Turinga, którego pionierskie prace z teorii sztucznej inteligencji i komputerologii są ciągle omawiane. Oba tomy stanowią zbiór studiów rozmaitych autorów. W pierwszym, centralnymi zagadnieniami są: Jakie są granice „myślenia” maszyn? Czy maszyna może być istotnie inteligentna? Czy może jesteśmy biologicznymi maszynami? Tom

drugi dotyczy psychologii „ludowej”, konekcyjnej koncepcji procesu uczenia się i tworzenia pojęć, zrozumienia pojęcia liczenia oraz związków pomiędzy filozoficznymi i psychologicznymi teoriami pojęć.

**David Papineau (ed.): The Philosophy of Science** (Oxford Univ. Press, Oxford 1996, ss. 352, cena £ 9,99 broszura). Jest to zbiór artykułów wydany w serii „Oxford Readings in Philosophy”. Autorami są znani specjaliści: A. Fine, A. Musgrave, L. Sklar, B.C. van Fraassen, P. Lipton, L. Laudan, J. Worrall, C. Glymour, N. Cartwright oraz wydawca tego zbioru D. Papineau. Rozpatrywana jest tu kwestia, czy można mieć zaufanie do teorii naukowych, jaką postawę należy przyjąć wobec teorii opisujących przedmioty nie dające się bezpośrednio obserwować. Prezentowane są stanowiska realistycznego i antyrealistycznego pojmowania obiektów teoretycznych oraz podejmowania zostaje próba położenia mostu pomiędzy przeciwstawnymi poglądami.

**Michael Zimmerman: The Concept of Moral Obligation** (Cambridge Univ. Press, Cambridge 1996, ss. 336, cena £ 35,00 w oprawie). Jest to książka z serii „Cambridge Studies in Philosophy”. Głównym celem autora jest obrona proponowanej przez niego analizy pojęcia obowiązku moralnego. Analiza ta ma być neutralnym spojrzeniem na konkurujące teorie obowiązku. Autor daży też do ukazania praktycznych zastosowań swej koncepcji.

**Michael Devitt: Coming to Your Senses. A Naturalistic Program for Semantic Localism** (Cambridge Univ. Press, Cambridge 1995 ss. 350, cena £ 13,95 broszura). To również książka z serii „Cambridge Studies in Philosophy”. Autor wyklada na Uniwersytecie w Meryland. Podejmuje problematykę związaną ze stanowiskiem holizmu i stara się odpowiedzieć na pytania: Jakie są główne cele semantyki filozoficznej? Dlaczego są godne realizacji? Jak można je osiągnąć? Pytania te uważa za metodologiczne, a odpowiedzi szuka w podejściu naturalistycznym, z którego wypływa określony program semantyczny.

**Anthony O'Hear (ed.): Karl Popper. Philosophy and Problems** (Cambridge Univ. Press, Cambridge 1996, ss. 300, cena £ 14,95 broszura). Jest to zbiór prac piętnastu znanych filozofów, z których szereg związanych było z Popperem i jego dziełem. Książka daje moż-

ność oceniania poglądów Poppera w takich dziedzinach, jak: metodologia i filozofia nauki, prawdopodobieństwo i determinizm, teoria kwantów, biologia, teoria ewolucji oraz teoria i praktyka polityczna. Autorami są: P. Clark, D. Gillies, H. Kiesewetter, P. Lipton, G. MacDonald, B. Magee, D. Miller, K. Minogue, W.H. Newton-Smith, A. O'Hear, M. Redhead, M. Smithurst, G. Wähtershäuser, J. Watkins, J. Worrall i E.G. Zahar. Książka stanowi 39. pozycję serii „Royal Institute of Philosophy Supplements”.

**John Biro, Peter Kotatko (ed.): Frege. Sense and Reference One Hundred Years Later** (Kluwer Acad. Publ., Dordrecht 1996, ss. 224, cena £ 77,00 w oprawie). Pozycja 65. z serii „Philosophical Studies Series” jest zbiorem kilkunastu prac nawiązujących do artykułu Fregego *Ueber Sinn und Bedeutung* z 1892 r., który stał się jednym z tekstów zapładniających filozofię analityczną i zapoczątkował program badań w nowej dziedzinie. Prace tego zbioru stanowią pokłosie konferencji, jaka odbyła się w Karlowych Warach w 1992 r. z okazji stulecia ukazania się artykułu Fregego. Książka jest świadectwem tego, jak zagadnienia omawiane przez Fregego łączą się ze współczesną filozofią języka i filozofią umysłu.

**Lewis Hahn (ed.): The Philosophy of Hans Georg Gadamer** (Open Court Publ. Comp., London 1997, ss. 768, cena £ 23,95 broszura). Książka naświetla dzieła Gadamera i ich wpływ na współczesną myśl humanistyczną. Omawiana jest także zależność Gadamera od starożytnej filozofii greckiej, zwłaszcza koncepcji Platona oraz związku jego poglądów z poglądami myślicieli nowożytnych, przede wszystkim Kanta i Heideggera. Publikacja ta ukazała się w serii „Library of Living Philosophers” jako XXIV pozycja.

**John D. Caputo (ed.): Deconstruction in a Nutshell** (Fordham Univ. Press, London 1996, ss. 200, cena £ 14,50 broszura). W 1994 r. w Uniwersytecie Villanova zorganizowane zostało spotkanie okrągłego stołu z Jacquesem Derridą, w czasie którego zadawano filozofowi liczne pytania dotyczące dekonstrukcjonizmu. Książka wydana przez Caputo odzwierciedla przebieg tego spotkania i wyjaśnienia, jakie Derrida dał w rozmaitych kwestiach, a m.in. odnośnie zadań filozofii, oceny myśli starożyt-

nej Grecji, pojęcia sprawiedliwości, odpowiedzialności, społeczeństwa itp. Książka stanowi początek serii „Perspectives in Continental Philosophy”.

**Acta Semiotica Fennica** to seria wydawana od 1992 r. przez The International Semiotics Institute at Imatra oraz The Semiotic Society of Finland, a redagowana przez Eero Tarasti (Helsinki) przy współpracy Paula Forsella (Helsinki) i Richarda Littlefielda (Texas). W tej serii mają być publikowane sprawozdania z kongresów, monografie i antologie. Jako czwarta pozycja tej serii ukazała się książka: **Eero Tarasti (ed.): Musical Semiotics in Growth** (Indiana Univ. Press, International Semiotics Institute, Imatra, Bloomington 1996, ss. IX + 642). Jest to zbiór prac przedstawionych na trzech międzynarodowych seminariach poświęconych semiotyce muzycznej, które odbyły się w latach 1991–1993. Prace zostały posegregowane tematycznie na pięć działów: 1. Ujęcie filozoficzne, 2. Zasady i pojęcia analizy muzycznej, 3. Semiotyka jako „społeczna psychologia”, 4. Elektro-akustyka i komputery, 5. Wzajemne stosunki sztuk. W pierwszym dziale znajdują się dwie prace autorów polskich: Danuty Mirki o semiotycznych problemach dźwiękowego stylu K. Pendereckiego oraz Macieja Jabłońskiego o wartościach i ich poznawaniu w teorii semantycznej Ch.S. Peirce’a. Cztery prace napisane są w języku francuskim, pozostałe po angielsku.

**Georges Kalinowski: La logique deductive. Essai de présentation aux juristes** (Presses Univ. de France, Paris 1996, ss. 172). Nowa pozycja serii „Droit, éthique société” redagowanej przez François Terré i Marie-Anne Frison-Roche. W bardzo osobistej przedmowie, zawierającej akcenty autobiograficzne, autor deklaruje się jako kontynuator logicznej szkoły warszawskiej. W pierwszym rozdziale scharakteryzował logikę dedukcyjną i jej działy. W następnych pięciu rozdziałach przedstawione zostały kolejno: rachunek zdań (w ujęciu aksjomatycznym i założeniowym), rachunek predykatów, logika modalna (systemy Arystotelesa, Lewisa, Feysa, Wrighta), logika deontyczna (old system Wrighta z metodami rozstrzygalności, redukowalności do logiki aletycznej) oraz logika norm (sześciobok opozycji R. Blanché’go, systemy  $K_1$ ,  $K_2$  autora). ‘Logika deontyczna’ jest tu rozumiana jako

logika zdań o normach. Książkę kończą wskazówki, jak korzystać w dziedzinie prawa z logiki deontycznej. Jerzy Kalinowski jest obecnie honorowym dyrektorem badań w Narodowym Centrum Badań Naukowych (CNRS) w Paryżu. Obszerniej przedstawił logikę norm w książce „La logique des normes” (P.U.F., 1972).

**Denis Souche-Daugues: Nihilismes** (Presses Univ. de France, Paris 1996, ss. 192, cena 148 F). Ta książka wydana w serii „Philosophie d’aujourd’hui” stanowi próbę odpowiedzi na pytanie, jakie są źródła gwałtu i dehumanizacji XX wieku. Autor, profesor Uniwersytetu Montpellier III, szuka przyczyn obecnych negatywnych zjawisk w ideologiach, które przygotowały i żywiły doktrynę totalitaryzmu i w XVIII stuleciu rozpowszechniły idee nihilizmu oddziaływające po dzień dzisiejszy na myśli i obyczaje. Autor traktuje postmodernizm jako postać nihilizmu.

**Marcel Conche: Montaigne et la philosophie** (Presses Univ. de France, Paris 1996, ss. 176, cena 98 F). Autor, emerytowany profesor Uniwersytetu Paris I, rozważa zagadnienie, czy można mówić o nihilizmie filozoficznym Montaigne’a. Wywodzi, że w żadnym wypadku nie może to być nihilizm etyczny czy moralny, albowiem Montaigne był prekursorem idei moralności powszechnej. Przez swe uznanie praw uniwersalnych człowieka przeciwstawił się ówczesnej moralności zbiorowej, która dopuszczała takie praktyki jak tortury i procesy o czary. Moralność uniwersalna, powszechnie obowiązująca stanowiła granicę jego sceptycyzmu. Książka należy do serii „Perspectives critiques” redagowanej przez Rolanda Jaccarda.

**Seria „Logica nova”** wydawana przez Akademie Verlag w Berlinie, redagowana jest już od 1996 r. przez powiększone grono redakcyjne w składzie: Siegfried Gottwald, Lothar Kreiser, Jürgen Mittelstrass, Werner Stelzner, Christian Thiel, Paul Weingartner. Do Rady Redakcyjnej należą: G. Asser (Greifswald), K. Berka (Praga), N.C.A. da Costa (Sao Paulo), J.M. Dunn (Bloomington), C.F. Gethmann (Essen), L. Gumański (Toruń), R. Hilpinen (Turku), O.F. Serebrjannikov (Sankt Petersburg), V.A. Smirnov (Moskwa) i N. Tennant (Canberra). Wydawnictwo Akademie Verlag obchodziło w 1996 roku 50-lecie swego ist-



nienia.

**Armin Laux, Heinrich Wansing (eds.): Knowledge and Belief in Philosophy and Artificial Intelligence** (Akademie Verlag, Berlin 1995, ss. XII + 229, cena 128 DM w oprawie). Jest to kolejna pozycja serii „Logica nova”. Jak stwierdzają w przedmowie redaktorzy tomu, został w nim położony nacisk bardziej na logikę i jej rolę w reprezentowaniu wiedzy i przekonani, niż na tradycyjne problemy epistemologiczne. Toteż w pracach zamieszczonych w tym tomie autorzy nie koncentrują się na kwestii, czym jest poznanie, tylko głównie na zagadnieniu, jak rozumowania dotyczące rozmaitych postaw poznawczych dają się modelować. W ten sposób ukazany jest wpływ logiki na filozofię formalną i sztuczną inteligencję. Książka powstała jako rezultat warsztatów nt. modelowania zdań epistemicznych, które odbyły się w Saarbrücken we wrześniu 1994 r. Złożyło się na nią dziewięć prac autorów pochodzących z różnych krajów, a m.in. znalazła się tu także Cecylii Rauszer, napisana wspólnie z Harrie de Swart pt. „Different Approaches to Knowledge, Common Knowledge and Aumann's Theorem”. Inne prace omawiają zagadnienia związane z operatorami epistemicznymi, rozumowaniami terminologicznymi, działaniami wywołującymi zmianę przekonań, wartościowaniem zdań warunkowych języka naturalnego, pojęciami relewancji, semantyką i pragmatyką zdań epistemicznych oraz problematyką niepewności rozumowań dotyczących cudzych przekonań.

**Volker Halbach: Axiomatische Wahrheitstheorien** (Akademie Verlag, Berlin 1996, ss. VIII + 249, cena 120 DM w oprawie). Książka składa się z krótkiej przedmowy i dziewięciu rozdziałów, z których pierwsze dwa wprowadzają w matematyczne i filozoficzne podstawy aksjomatycznych teorii prawdy, wychodząc do podstawowych prac Alfreda Tarskiego. W trzecim rozdziale omawia się niektóre wyniki formalnej teorii prawdy języka arytmetyki. W kolejnym rozdziale autor przedstawia szereg twierdzeń na temat klas prawdziwości (częściowych i zupełnych) i modeli niestandardowych. Dalej jest mowa o hierarchii języków wg Tarskiego, o prawdziwej samozwrotnej, o Kripkego i Fefermana teoriach prawdy i superwartościowaniu oraz o zupełnych i nie-

sprzecznych systemach prawdziwości. Książkę kończy rozdział poświęcony aspektom filozoficznym omawianych teorii, a także porównaniu poszczególnych koncepcji. Publikacja ta należy do serii „Logica nova”. Zaopatrzona została w obszerną bibliografię oraz indeks.

**Michael Oberhausen: Das neue Apriori** (Frommann-Holzboog, Stuttgart 1997, ss. 272, cena 116 DM w oprawie). Dwunasty tom serii „Forschungen und Materialien zur deutschen Aufklärung” podejmuje zagadnienie zlekceważonej teorii Kanta, zgodnie z którą przedstawienia aprioryczne nie są wrodzone tylko uzyskiwane dzięki zdolnościom poznawczym. Autor zwraca uwagę na doniosłość tej problematyki dla historii rozwoju i systematyki filozofii krytycznej. Uważa, że teoria ta jest niezbędna dla rozumienia istoty przewrotu kopernikańskiego Kanta, jego wywodu kategorii i idei w krytyce czystego rozumu.

**Richard Schenk (Hrsg.): Kontinuität der Person. Zum Versprechen und Vertrauen** (Frommann-Holzboog, Stuttgart 1996, ss. 300, cena 69 DM broszura). Ożywiona dyskusja na temat ciągłości osoby i związanego z tym zaufania oraz wartości przyrzeczeń toczyła się na sesji Collegium Philosophicum Filozoficznego Instytutu w Hanowerze. Książka jest zbiorem prac przedstawionych na tej sesji, toteż wydana została jako tom 2 serii „Collegium Philosophicum”, powołanej w celu relacjonowania obrad hannowerskich. Tom składa się ze wstępu R. Schenka oraz czterech części: I. Postawienie problemu, II. Perspektywy sąsiadujących dyscyplin, III. Filozoficzne obszary graniczne, IV. Filozoficzne podejścia i refleksje.

**Alejandro G. Vogo: Zeit und Praxis bei Aristoteles** (Verlag Karl Alber, Freiburg/München 1996, ss. 528, cena 148 DM w oprawie). 105 tom serii „Symposion” jest dziełem profesora Uniwersytetu Los Andes w Santiago (Chile). Autor interpretuje „Etykę Nikomachejską” z punktu widzenia czasowo-ontologicznej struktury praktyki. Twierdzi, że etyka Arystotelesa zakładała szczególną ontologię praktyki, którą można zrekonstruować interpretacyjnie, rozpoczynając od czasowego horyzontu działania. Poddaje szczegółowemu badaniu elementy Arystotelesowskiej teorii cnoty, teorii szczęścia i teorii rozumowania praktycznego.



**Karl Martens: Zwischen Letztbegründung und Skepsis** (Verlag Karl Alber, Freiburg/München 1996, ss. 320, cena 98DM w oprawie). Książka z serii „Orbis Phaenomenologicus” poddaje pod ocenę twierdzenie Husserla, że jego transcendentalna fenomenologia dostarcza ostatecznego ugruntowania naukowego. To twierdzenie rozważane jest z pozycji sceptycznych a także stanowisk filozofii tradycyjnej i analitycznej. Autor dochodzi do wniosku, że Husserlowi nie udało się uzyskać wolnej od zarzutów sceptycznych podstawy swej fenomenologii.

### Czasopisma

**Kwartalnik Filozoficzny** tom XXIV z. 3 (1996) poświęcony jest całkowicie fenomenologii. Zawiera następujące artykuły: A. Półtawski – Problematyka doświadczenia „zewnątrznego” w filozofii R. Ingardena. Cz. I; P. Błaszczyk – Ingarden o czasie. Cz. I; D. Łukasiewicz – Kategoria stanu rzeczy w *Badaniach logicznych* Husserla; A. Chrudzinski – Teoria intencjonalności Husserla; Cz. Głombik – Polacy i getyngijski ruch fenomenologiczny. W dziale archiwaliów wydrukowano tekst wykładu R. Ingardena pt. „Niektóre kierunki współczesnej teorii poznania” poprzedzony wstępem R. Jadczaaka. W dziale przekładów znalazł się fragment książki P. Ricoeura *Du texte à l'action* w tłumaczeniu M. Drwęgi. Są też jak zwykle sprawozdania, recenzje. Na końcu zamieszczono przekłady Barbary Markiewicz tekstu „Szkoła wolności” Federico Mayora, dyrektora generalnego UNESCO, a także „Paryskiej deklaracji w sprawie filozofii”.

**Bulletin of the Section of Logic** poświęcił nr 3/4 tomu 25 pamięci Heleny Rasiowej i Cecylii Rauszer, zmarłych w 1994 r. Prócz krótkich biografii i spisu publikacji zamieszczono materiały z sesji, upamiętniającej dorobek tych dwu uczonych, jaka odbyła się w czerwcu 1995 r. w Uniwersytecie Warszawskim. Redaktorem tego podwójnego zeszytu „Biuletynu” jest Andrzej Skowron. Ukazał się też osobno wydany z okazji 25-lecia istnienia „Biuletynu” indeks wszystkich prac, które opublikowano w tym czasopiśmie w okresie od chwili jego powstania do końca 1996 r.

**Dialogue and Universalism** w podwójnym

zeszycie 5–6 tomu VI (1996) zamieścił materiały z „warsztatu” nt. ‘Dialogue and Meaning’ zorganizowanego na V Konferencji ISSEI, która odbyła się w Utrechcie 19–24 VIII 1996 r. na tamtejszym Uniwersytecie Studiów Humanistycznych. Do materiałów dołączono tekst przemówienia Waclawa Havla, prezydenta Republiki Czeskiej, wygłoszonego w Aachen 15 V 1996 r. na temat „Europa jako zadanie”.

**Phaenomena – Zeszyty Naukowe WSP w Kielcach.** W 1996 r. ukazał się tom 2 tego pisma wydawanego przez Wydział Zarządzania i Administracji kieleckiej WSP (zob. Ruch Filoz. t. LIII nr 4). Znajdujemy tam artykuły z dziedziny filozofii pt. „Etyologia a etyka” pióra Zdzisława Majeckiego. Pozostałe artykuły dotyczą głównie aktualnych zagadnień gospodarczych i społecznych okresu przemian w Polsce.

**Kwartalnik Historii Nauki i Techniki** rocz. XL (1995) nr 4 zawiera studium Wiesława Wójcika zatytułowane „Filozofia matematyki na przełomie XIX i XX wieku” (s. 49–74).

**The Polish Review** zamieścił w tomie XLI nr 3 (1996) artykuł P. Alexandra Szydłaka pt. „Rousseau’s Imprint on Nineteenth Century Poland: The Impact of Jean-Jacques Rousseau’s Philosophy on Józef Szaniawski, Joachim Lelewel and Cyprian Norwid”, w którym autor wypukla wpływ filozofii politycznej Russa na polski romantyzm.

**Russell**, półrocznik wydawany przez The Bertrand Russell Archives McMaster University ogłosił wyprzedaż z 50% zniżką wszystkich zeszytów starej serii z lat 1971–1980 (gdym pismo było kwartalnikiem) oraz nowej serii z lat 1982–1995. Zamówienia można kierować na adres: McMaster University, Mills Memorial Library, The Bertrand Russell Archives, 1280 Main Street West, Hamilton, Ontario, Canada L8S 4L6.

**Freiburger Zeitschrift für Philosophie und Theologie** opublikowało w tomie 43 zes. 1/2 (1996) artykuł ks. Romana Darowskiego SJ pt. „La philosophie dans les collèges jésuites en Pologne au XVI<sup>e</sup> siècle” stanowiący streszczenie studium *Filozofia w szkołach jezuickich w XVI wieku* (Kraków 1994).

### ODCZYTY I WYKŁADY

**Gandawskie Towarzystwo Kulturalne** prowadzi nadal swą akcję odczytową. W roku

akademickim 1996/97 zaplanowano cykl nt. „Wiedza o myśleniu” z następującymi wykładami: 14 X 1996, L. Heyde – Obrona myślenia spekulatywnego; 4 X 1996, G. Hottois – Myślenie techniczne; 2 XII 1996, H. Paetzold – Myślenie symboliczne; 3 II 1997, R.D. Schrijver – Myślenie historyczne, 3 III 1997, M. De Kesel – Sposób myślenia psychoanalizy.

## ORGANIZACJE

**Towarzystwo Przyjaciół Filozofii Ekologicznej** kontynuuje cykl spotkań poświęconych problematyce ekologicznej. Towarzystwo postanowiło połączyć swe działania ze Szkołą Przejścia Cywilizacyjnego, która powstała z inicjatywy Akademii Teologii Katolickiej w Warszawie oraz miesięcznika „Dialogue und Uniwersalism”. W ramach tej nowej wspólnej akcji na spotkaniu Towarzystwa 11 XII 1996 r. prof. Henryk Skolimowski wygłosił odczyt pt. „Od natury do kultury, do neo-natury. Ostatnie 10 tysięcy lat historii człowieka”. Spotkanie odbyło się w Instytucie Filozofii UW.

**L'Association des Professeurs de Philosophie de l'Enseignement Public** przeżywało trudne czasy. We władzach tego towarzystwa toczyły się w latach 1995–96 spory kompetencyjno–ambicjonalne, zwłaszcza pomiędzy przewodniczącym a skarbnikiem. Powstała też rozbieżność zdań wokół projektu rozszerzenia ram towarzystwa na obszar nauczania prywatnego. O tych zadrażnieniach informuje „L'Enseignement philosophique” 46<sup>e</sup> Année, Numéro 4 (1996). W rezultacie Jacques Billard zrezygnował z funkcji przewodniczącego towarzystwa od 27 IV 1996 r. Nowym przewodniczącym został Charles Coutel.

## ZJAZDY I KONFERENCJE

**V Światowy Kongres Filozofii Chrześcijańskiej** odbył się w Katolickim Uniwersytecie Lubelskim 20–25 VIII 1996 r. Stanowił kontynuację spotkań organizowanych w Ameryce Południowej przez Associacio Católica Interamericana de Filosofia. Wzięło w nim udział około 300 osób z 27 krajów. W programie było 170 odczytów na sesjach plenarnych i w sekcjach specjalistycznych. Tematem wiodącym była „Wolność w kulturze współczesnej”. W sekcjach omawiano: 1. Koncepcje wolności

– dawne i współczesne. Problemy związane z wolnością. 2. Wolność – moralność – prawo. 3. Wolność – nauka. 4. Wolność – społeczność – polityka. 5. Wolność – kultura – wychowanie. 6. Wolność – religia.

**50-lecie Wydziału Filozofii KUL** stało się okazją sympozjum zorganizowanego w dniach 15–16 XI 1996 r. w Lublinie. W pierwszym dniu ks. prof. M. Kurdziałek wygłosił okolicznościowy wykład „O początkach Wydziału Filozofii” a O. prof. M.A. Krapiec – wykład „Czym jest filozofia klasyczna”. Następnie odbyła się dyskusja panelowa na temat „Jak widzę szkołę lubelską?”. Drugiego dnia wykłady wygłosili: ks. prof. J. Herbut, prof. S. Kiczuk i dr hab. W. Chudy. Popołudniowa dyskusja panelowa nt. Perspektywy filozofii we współczesnej kulturze prowadzona była przez prof. A.B. Stępnia.

**Problematyka zła w systemach filozofii europejskiej** to tematyka konferencji zorganizowanej przez Instytut Filozofii Uniwersytetu Mikołaja Kopernika w Toruniu przy współpracy Sekcji Etyki Polskiego Towarzystwa Filozoficznego w dniach 22–23 XI 1996 r. Wygłoszono i przedyskutowano 25 referatów w następującej kolejności: Ryszard Wiśniewski (UMK, organizator konferencji) – „O przedmiocie i metodach filozofii zła”, Natalia Trela (UŚ) – „Wpływ monoteizmu na filozoficzne koncepcje zła”, Marek Rembierz (UŚ) – „Opozycja światło/ciemność a określenie relacji dobro-zło”, Tadeusz Czarnik (UJ) – „Zło w koncepcji etycznej Arystotelesa”, Józef Bańka (UŚ) – „Materia jako ‘pierwsze zło’ w *Enneadach* Plotyna”, Jerzy Kolarowski (UW) – „Zło i interpretacja świata. Neoplatonicki nurt filozofii średniowiecznej”, Mikołaj Olszewski (IFiS PAN) – „Bóg i zło w *Sumie Teologicznej* Tomasza z Akwinu”, Jerzy Perzanowski (UMK) – „Wymiar metafizyczny problemu źródła zła”, Mirosław Żelazny (UMK) – „Problem zła radykalnego w filozofii Kanta”, Marek Jakubowski (UMK) – „Koncepcja zła u Augusta Cieszkowskiego”, Leon Miodoński (UWr) – „Zło jako metafizyczna natura świata”, Włodzimierz Tyburski (UMK) – „Problematyka zła w filozofii niemieckiego pesymizmu w optyce krytyki polskiej końca XIX wieku”, Józef Pawlak (UMK) – „Zagadnienie zła w filozofii Bierdiajewa i Łoskiego”, Ewa Podrez (ATK) – „Dlaczego czynię

zło, chociaż pragnę dobra? (Augustyńska i schopenhauerowska koncepcja zła)”, Dariusz Barbaszyński (WSP Olsztyn) – „Problem natury zła w myśli Mariana Zdziechowskiego”, Edward Niesyty (Polit. Poznań.) – „Kilka uwag na marginesie augustyńskiej koncepcji zła w interpretacji J. Maritain’a”, Marek Kwiecień (UAM) – „Zło w refleksji filozoficznej Gabriela Marcela”, Maria Reut (Polit. Wrocław.) – „Zło – wolność – hermeneutyka”, Tomasz Komendziński (UMK) – „Metaforyczny proces poznawania, wyobrażania i odczuwania zła według Ricoeura”, Józef Kosian (UWr) – „Problematyka zła w filozofii Jakuba Boehme’go”, Zbyszek Dymarski (UG) – „Filozofia diabła Leszka Kołakowskiego”, Marian Grabowski (UMK) – „Doświadczenie winy. Próba analizy fenomenologicznej”, Agnieszka Iskra (UMCS) – „Zło w filozofii Simone Weil”, Adam Dubik (UMK) – „Zło jako funkcja zniknięcia ‘oporu’ – na podstawie twórczości filozoficznej Zygmunta Bauman’a”. (R. Wiśniewski)

**Ponadczasowe wartości filozofii G.W. Leibniza** były tematem sympozjum, które odbyło się w Częstochowie 13 XII 1996 r. z okazji 350. rocznicy urodzin filozofa. Organizatorem sympozjum był Instytut Filologii Obcych WSP w Częstochowie oraz Oddział w Katowicach IFiS PAN.

**Transformacja i wartości – aksjologiczne aspekty transformacji ustrojowej w Polsce** były przedmiotem obrad konferencji zorganizowanej w dniach 17–18 X 1996 r. przez Instytut Filozofii WSP w Zielonej Górze oraz Zakład Socjologii i Metodologii Działań Politechniki Poznańskiej. Referaty wygłosili: S. Dziamski (UAM), Z. Maciejewski (PP), J. Dudek (WSP Ziel. G.), J. Kwapiszewski i J. Gawel-Luty (WSP Słupsk), M. Piechowiak, W. Kaczocho (WSP Ziel. G.), J. Kurowicki (WSP Ziel. G.), K. Kaszyński (WSP Ziel. G.), R. Kot (PP), R. Krzyżanowski (PP), R. Nazar i S. Popławski (PP), E. Guenther (PP), J. Przybysz i J. Sauś (PP). Kierownikiem naukowym konferencji był prof. Włodzimierz Kaczocho.

**Pierwszy Europejski Kongres Uniwersalizmu** organizowany wspólnie przez Akademię Teologii Katolickiej w Warszawie, Uniwersytet Warszawski, Międzynarodowe Towarzystwo Uniwersalizmu oraz miesięcznik „Dialogue and Universalism” został wyznaczony na

18–24 VIII 1997 r. i będzie miał miejsce w Auditorium Maximum Uniwersytetu Warszawskiego. Tematem ogólnym ma być ochrona i współtworzenie środowiska ludzkiego w Europie w czasie zjednoczenia. Przewidziane są obrady w dziesięciu sekcjach oraz sesje specjalne, a także ogólna dyskusja.

**XX Światowy Kongres Filozoficzny**, który ma się odbyć w Bostonie 10–16 VIII 1998 r., ma już częściowo zarysowany program. Na sesjach plenarnych i sympozjach omawiane mają być następujące tematy: 1. Pochodzenie i koncepcje filozoficzne *paidei*, 2. Filozofia a przyszłość edukacji, 3. Edukacja filozoficzna a kultura różnorodności, 4. *Paideia*, sprawiedliwość społeczna i ludzkie prawa, 5. Ideały Oświecenia i ich dziedzictwo, 6. Pragmatyzm. Czym jest a czym nie jest? 7. Bieżące wyzwania etyki, 8. Nauki przyrodnicze i humanistyczne, 9. Globalny program nauczania filozofii. Jako języki kongresowe przyjęto: angielski, francuski, hiszpański, niemiecki i rosyjski. Posiedzenia odbywać się będą od godz. 10.00 do 20.00. Opłata rejestracyjna wynosi 150 USD do I VI 1997 r., 175 USD do I I 1998 r. oraz 200 USD w 1998 r. Dla studentów i małżonków opłata wynosi 75 USD. Opłaty hotelowe za dobę: 140 USD pokój jednoosobowy, 150 USD dwuosobowy, pokoje prywatne są w cenie 50 USD od osoby. Zgłoszenia referatów przyjmowane będą do I IX 1997 r., a potem do końca 1997 r. warunkowo, jeżeli będą wolne miejsca. Teksty proponowanych odczytów, maximum 3 000 słów, należy przysłać (w trzech kopiach z marginesem 1,5 cm po obu stronach oraz dołączyć 20-wierszowe streszczenie) pod adresem: Congress Secretariat, American Organizing Committee, Inc., Boston University, 745 Commonwealth Avenue, Boston Mass. 02215 USA.

**Logic Colloquium '96, San Sebastian.** W dniach 9–15 VII 1996 r. odbyła się w San Sebastian doroczna konferencja organizowana przez Association for Symbolic Logic. Organizatorem lokalnym był Institute for Logic, Cognition, Language and Information oraz Department of Logic and Philosophy of Science, University of the Basque Country. Przewodniczył obradom J.M. Larrazabal (San Sebastian), do komitetu Programowego i Organizacyjnego należeli m.in. K. Segerberg (Uppsala), G. Mints (Stanford), D. Lascar

(Paris), H. Kamp (Stuttgart). Organizatorzy dołożyli starań, aby zapewnić uczestnikom dobre warunki pobytu. W konferencji uczestniczyło około 150 osób z całego świata. Szczególnie liczna była ekipa logików hiszpańskich, sporo osób z Włoch, Niemiec i Rosji. Stosunkowo mało przybyło logików ze Stanów Zjednoczonych, udział Polaków był mniej niż skromny: R. Kossak (New York) oraz M. Nowak (Łódź) i A. Indrzejczak (Łódź). Podczas konferencji odbyły się 23 wykłady, 6 dwuczęściowych kursów (tzw. tutoriali) oraz około sześćdziesięciu 20-minutowych referatów. Chociaż poruszana tematyka była bardzo szeroka, to jednak można było zaobserwować, że większość prac mieściła się w trzech nurtach: teoria modeli dla arytmetyki, teoria dowodu ze szczególnym uwzględnieniem problemów obliczalności, logiki epistemiczne. Na szczególną uwagę zasługiwały wykłady: G. Takeuti (Illinois) – *Proof Theory and Problems of Complexity theory*, R. Kossak (New York) – *Satisfaction Classes and Automorphisms of Models of PA*, M. Pentus (Moskwa) – *Free Semigroups for Lambek Syntactic Calculus*, M. Reynolds (London) – *Intervals and Two-Dimensional Temporal Logic*, M. Hyland (Cambridge) – *Proofs as Process*, M.L. Bonet (Cataluna) – *Complexity of Propositional Proofs*. Dużym powodzeniem wśród uczestników cieszyły się kursy M. Hylanda (Cambridge) – *Linear logic*, J.J. Meyera (Utrecht) – *Logic for Multi-Agent Systems* i M. Dezani (Turyn) – *Intersection Types: Syntax and Semantics*. Wystąpienia Polaków w sekcji referatów: M. Nowak (Łódź) – *Two Logics of Strong Implication*, A. Indrzejczak (Łódź) – *Cut-Free Sequent Calculus for S5*. Impreza była bardzo udana i dostarczyła wielu okazji do nawiązania bezpośrednich kontaktów i wymiany doświadczeń. (A. Indrzejczak)

**13th International Colloquium of International Association for the Semiotics of Law** zostało zwołane do São Paulo pod auspicjami kilku instytucji latynoamerykańskich i wyznaczone na 18–21 VIII 1997 r. Temat wiodący: „Official Law, Counter Culture and Semiotics of Law”. Opłata rejestracyjna wynosi 80 GBP. Języki stosowane: angielski, hiszpański i portugalski. Zgłoszenia można przysłać do 31 V 1997 r. pod adresem: Prof. Dr Tercio Sampaio Ferraz Jr., Rua Armando

Penteado 304, 01242–010 Pacaembu – Sao Paulo – Brasil.

**Doroczna konferencja Hegel Society of Great Britain** odbyła się w Pembroke College, Oxford w dniach 2–3 IX 1996 r. Tematem obrad był „Hegel i Oświecenie” a referaty przedstawili: St. Houlgate, R. Pippin, N. Waszek, Katerina Deligiorgi, T. Pinkard i R. Wokler.

**The Young Leibniz and His Philosophy** to temat konferencji Brytyjskiego Towarzystwa Historii Filozofii urządzonej w Maryland College, Woburn 18–20 X 1996 r. Okazją stała się 350–ta rocznica urodzin Leibniza.

**Anglo-American Idealism 1865–1927** został wybrany na temat międzynarodowego kongresu wyznaczonego na 4–6 VII 1997 r. w Manchester College w Oxfordzie. Na referentów zaproszeni zostali: J. Allard, L. Armont, D. Holdcroft, A. Quinton, T. Sprigge i G. Thomas. Informacji udzieli: Bill Manders, Manchester College, Mansfield Road, Oxford OX1 3TD, England.

**XVIII Holendersko-flamandzki dzień filozoficzny** miał miejsce w Uniwersytecie Erazma w Rotterdamie 28 X 1996 r.

**Beauty, Ugliness and Other Aesthetic Categories**. Tak brzmiał temat konferencji, która odbyła się w Antwerpim 26–29 IX 1996 r. w Centrum Kongresowym Elzenveld. Inicjatorem konferencji było The British Society of Aesthetics. Informacje: VUB – Eenheid Aogiek, Willem Elias, Pleinstraat 2, B–1050 Brussel, Belgia.

**Międzynarodowe kollokwium w Namur** na temat „Emmanuel Levinas et l’histoire”, organizowane przez Wydziały Uniwersyteckie Notre-Dame de la Paix, ma się odbyć w dniach 20–22 V 1997 r. Referaty zgłosili: G. Petitdemange, J. Taminiaux, A. Finkelkraut, Et. Feron, St. Mosès, M. Maesschalek, M. Faessler, Catherine Chalièr, M. Abensour i J. Ladrière. Informacje: Dominique Gerimont, Facultés Universitaires Notre-Dame de la Paix, 55 rue de Bruxelles, B–5000 Namur, Belgia.

**Kongres w Dublinie** poświęcony zagadnieniu „Deizm i ateizm w Oświeceniu” odbędzie się w Trinity College 25–27 VII 1997 r. dzięki zabiegom organizacyjnym Brytyjskiego Towarzystwa Historii Filozofii. Bliższych wiadomości udzieli: Prof. D. Berman, Department of Philosophy, Trinity College, Dublin 2, Irlandia.



## NAUCZANIE

**Seminarium „Poznanie i komunikacja”** działa przy Zakładzie Semiotyki Logicznej Uniwersytetu Warszawskiego pod kierownictwem prof. Jerzego Pelca w ramach projektu „Znak–Język–Rzeczywistość”. Na seminarium jakie odbyło się 13 XII 1996 r. prof. Solomon Marcus (Instytut Matematyki Rumuńskiej Akademii Nauk) wygłosił odczyt pt. „Structuralism reconsidered (including the Vienna Circle and the Prague School)”.

**Studium Generale**, działające przy Uniwersytecie Wrocławskim interdyscyplinarne studium, urządziło w 1996 r. sesję naukową nt. „Wokół metodologicznych kontrowersji” podczas której prof. Janina Gajda–Krynicka wygłosiła wykład zatytułowany „Hermeneutyka jako metoda humanistyki”.

## WIADOMOŚCI OSOBISTE

Dieter Birnbacher (Dortmund) był gościem Katedry Etyki Uniwersytetu Łódzkiego i w dniu 26 IV 1996 roku wygłosił tam odczyt nt. „Ethische Probleme der Organtransplantation”.

Ryszard Kleszcz (UŁ) przebywał w 1996 r. w Uniwersytecie Santiago de Compostela na zaproszenie tamtejszej Katedry Logiki i Filozofii i podczas tego pobytu wygłosił odczyt nt. „The Criteria of Rationality”.

Susan Haack (Univ. of Miami) w czasie swego pobytu w Polsce odwiedziła w dniach 2–3 VI 1996 r. Katedrę Logiki i Metodologii Nauk Uniwersytetu Łódzkiego.

François Le page (Université de Montreal) był w dniach 20–26 X 1996 r. gościem Katedry Logiki i Metodologii Nauk UŁ i na jej posiedzeniu wygłosił referat nt. „Probabilistic Approach to Counterfactuals”.

Thierry Lucas został z dniem 1 IX 1995 r. mianowany przewodniczącym Institut Supérieur de Philosophie w Louvain.

Jacek Malinowski (IFiS PAN) habilitował się 27 III 1996 r. w Instytucie Filozofii i Socjologii PAN na podstawie rozprawy pt. *Skuteczność a Prawda – Logika illokucyjna Searle'a i Vandervekena* oraz dorobku naukowego i pozytywnie złożonego kolokwium. Centralna Komisja do Spraw Tytułu Nauko-

wego i Stopni Naukowych zatwierdziła uchwałę Rady Naukowej IFiS PAN dnia 28 X 1996 r.

Grzegorz Malinowski (UŁ) w dniach 17–20 I 1996 r. uczestniczył jako *invited speaker* w Kongresie Międzynarodowym nt. „Truth, Logic, Representation and World” w Santiago de Compostela i wygłosił tam odczyt pt. „Modes of many-valuedness”. Dnia 6 V 1996 r. wygłosił odczyt „Many-valuedness, sentential identity, inference” na sympozjum logicznym zorganizowanym przez Universidade de São Paulo, Instituto Avançades w Brazylii. W dniach 29–31 V 1996 r. znów przebywał w Santiago de Compostela i jako *invited speaker* przedstawił referat „Helena Rasiowa – a view of the academic trajectory and the influence upon Polish and the international scientific community” w ramach XXVI International Symposium on Multiple-Valued Logic. Uczestniczył też jako *invited speaker* w Międzynarodowej Konferencji „Łukasiewicz in Dublin”, która odbyła się w University College, Dublin i wygłosił tam referat zatytułowany „Inferential extensions of Łukasiewicz modal logic”. Ponadto jako zaproszony referent przedstawił odczyt „Referential and inferential many-valuedness” na The Fourth International Workshop on Rough Sets, Fuzzy Sets and Machine Discovery, który odbywał się w Tokyo 6–8 XI 1996 r.

James McEvoy, profesor Uniwersytetu Katolickiego w Lowanium, został z dniem 1 X 1995 r. mianowany profesorem i przewodniczącym Wydziału Filozoficznego St. Patrick's College, Mannooth, Co. Kildare w Irlandii.

Maria Uxia Rivas Monroy (Univ. Santiago de Compostela) była w dniach 29 IX–6 X 1996 r. gościem Katedry Logiki i Metodologii Nauk UŁ i na posiedzeniu Katedry wygłosiła odczyt pt. „Fregean sense and thought and their relation to language and logic”.

Jose Miguel Saguiillo (Univ. Santiago de Compostela) przebywał gościnnie w Katedrze Logiki i Metodologii Nauk UŁ w dniach 2–12 VI 1996 r.

Zbigniew Stachniak (York Univ., Canada) był w dniach 14–15 VI 1996 r. gościem Katedry Logiki i Metodologii Nauk UŁ.

Andrzej Szahaj (UMK) habilitował się 17 VI 1996 r. w Instytucie Filozofii UAM na podstawie rozprawy pt. *Ironia i miłość. Neopragmatyzm Richarda Rorty'ego w kontekście*



*sporu o postmodernizm*. Centralna Komisja do Spraw Tytułu Naukowego i Stopni Naukowych zatwierdziła habilitację w listopadzie 1996 r.

Luis Villegas Ferrero (Univ. Santiago de Compostela) przebywał w gościnie Katedry Logiki i Metodologii Nauk UŁ w dniach 2–12 VI 1996 r.

Jan Zygmunt (UWr) uzyskał w 1996 r. tytuł profesora. Wręcznie aktu nadania odbyło się 10 grudnia 1996 r. w Pałacu Prezydenckim w Warszawie.

Ewa Żarnecka-Biały (UJ) uzyskała w 1996 r. tytuł profesora. Wręcznie aktu nadania tytułu odbyło się 29 IV 1996 r. w Pałacu Prezydenckim w Warszawie.

Jolanta Żelazna (UMK) habilitowała się 3 IV 1996 r. na Wydziale Filozofii i Socjologii UMCS w Lublinie na podstawie rozprawy *Skończone poznanie ludzkie w filozofii Spinozy*, dorobku naukowego i pozytywnie złożonego kolokwium. Centralna Komisja do Spraw Tytułu Naukowego i Stopni Naukowych zatwierdziła habilitację 30 IX 1996 r.

### KONKURSY I NAGRODY

**Prix Cardinal Mercier** – nagroda przyznawana co dwa lata przez Institut Supérieur de Philosophie (UCL) przyznana została w 1996 r. Williamowi Desmondowi, profesorowi tej uczelni, za książkę *Being and the Between* (Albany, 1995).

### VARIA

**Życie filozoficzne Łodzi** – na ten temat Ryszard Kleszcz zamieścił dwa artykuły w „Kronice Miasta Łodzi” wydawanej przez Zarząd Miasta Łodzi. Mianowicie w zesz. 2 z 1995 r. omówił różnorakie przejawy zainteresowań filozoficznych mieszkańców tego miasta w okresie międzywojennym, zwłaszcza w środowisku skupionym wokół Instytutu Nauczycielskiego oraz Oddziału Wolnej Wszechnicy Polskiej, a także oddziału Societas Spinozana Polonica. Natomiast w zesz. 1 z 1996 r. przedstawił działalność osób zajmujących się filozofią w latach 1945–1956, rekrutujących się głównie spośród pracowników nowo powstałego uniwersytetu. Ponadto w tymże zeszycie „Kroniki” znalazł się tekst przemówienia, jakie Kazimierz Twardowski wygłosił 3 X 1936 r. z okazji przyznania mu „Nagrody miasta Łodzi

dla Polskiej Nauki, Literatury pięknej i Sztuk plastycznych” za całokształt osiągnięć w dziedzinie filozofii.

### NEKROLOGIA

**José Luis Aranguren** (ur. w Avila 1909 r.), profesor etyki Uniwersytetu Madryckiego, zmarł 17 IV 1996 r. w Madrycie. W 1965 roku został odwołany ze swego stanowiska ze względu na krytykę gen. Franco i dopiero w 1976 roku powrócił do Uniwersytetu. Uchodził za jedną z ważniejszych osobistości hiszpańskiego życia kulturalnego. Napisał m.in. *El Marxismo come moral* (1968).

**Hans Blumenberg** (ur. w Lubece w 1920 r.), em. profesor Uniwersytetu w Münster, zmarł 28 III 1996 r. Doktoryzował się i habilitował w Kolonii, potem wykładał kolejno w uniwersytetach Hamburga, Gissen i Bochum, a od 1970 r. do emerytury w Münster. Posługując się metodą hermeneutyczną, analizował główne prądy filozoficzne. Najważniejsze dzieła: *Die ontologische Distanz. Eine Untersuchung über die Krisis der Phänomenologie Husserls* (1950), *Paradigmen zu einer Metaphorologie* (1960), *Die Legitimität der Neuzeit* (4 tomy 1966–1976), *Lebenszeit und Weltzeit* (1986).

**Krzysztof Jarosław Brozi** (ur. 8 VIII 1952), profesor Uniwersytetu Marii Curie-Skłodowskiej, zmarł 26 II 1996 r. Studiował w UMCS filozofię i prawo w latach siedemdziesiątych, potem w 1984 r. antropologię kulturową w Uniwersytecie Chicagowskim. Od 1975 r. pracował w UMCS. Doktoryzował się w 1981 r. pod kierunkiem prof. Z. Cackowskiego. Habilitowany był w 1991 r. na podstawie rozprawy *Antropologia wartości. Ujęcie metodologiczne*. Pełnił funkcję kierownika Zakładu Antropologii Kulturowej Wydziału Filozofii i Socjologii UMCS. W 1993 r. został profesorem. Był organizatorem dorocznych Lubelskich Seminariów Antropologii Kulturowej, członkiem Polskiego Towarzystwa Filozoficznego, Polskiego Towarzystwa Socjologicznego, Lubelskiego Towarzystwa Naukowego, Polsko-Amerykańskiego Towarzystwa Etnologicznego oraz European Association of Social Anthropologists. Wygłaszał gościnne wykłady w 1990 r. w Stanach Zjednoczonych (Univ. of Michigan, Univ. of Pennsylvania, Harvard University) a także we Francji, Austrii i Hiszpanii w 1993 r. Był autorem ponad 150

prac. Opublikował m.in.: *Antropologia funkcjonalna B. Malinowska* (1983), *Antropologia kulturowa. Wprowadzenie*. T. I i II (1992-93). *Ludzie i kryzys cywilizacji - szkice antropologiczne* (1992).

**Wing-Tsit Chan** (ur. 1901 r. w Kai Ping), wybitny znawca filozofii chińskiej, zmarł w 1994 r. Studiował w Harvardzie, potem wykładał kolejno w Kantonie, na Uniwersytecie Hawajskim, w Dorthmouth College, Chatham College i na Columbia University. Publikował prace o autorach neokonfucjańskich. Wydał *Guide to Chinese Philosophy* (Boston 1978).

**Alonzo Church** (ur. 14 VI 1903 r. w Waszyngtonie), wybitny logik amerykański, zmarł w Hudson, Ohio, 11 VIII 1995 r. Studiował i promował się w Princeton University (1927), w latach 1927-29 przebywał w Harvardzie, Getyndze i Amsterdamie jako National Research Fellow. Nauczał w Princeton od 1929 do 1967 r. Po przejściu na emeryturę związany był z Uniwersytetem Kalifornijskim w Los Angeles do 1990 r. Udowodnił nierozstrzygalność rachunku funkcyjnego (tzw. twierdzenie Churcha), wprowadził operator lambda, wysunął hipotezę, że każda relacja intuicyjnie rozstrzygalna jest rekurencyjna (tzw. teza Churcha). Był autorem wielu prac, a zwłaszcza cenionego podręcznika *Introduction to Mathematical Logic*, Vol. 1, 1956.

**Luce Fontaine-De-Visscher** (ur. 17 II 19\*2) filozofka belgijska, zmarła 30 VI 1995 r. Studiowała filozofię i filologię romańską w Brukseli i Lowanium. W latach 1983-87 wykładała w Uniwersytecie katolickim w Lowanium. Była autorką prac o Heideggerze, Marleau-Pontym, Jakobsonie, Humboldtzie, Schleiermacherze i Wittgensteinie. Główna jej książka to *Phénomène ou structure?*, dotycząca filozofii Marleau-Pontyego.

**Eugeen De Jonghe** (ur. 14 XII 1922 r. w Gandawie), profesor filozofii społecznej i politycznej w Lowanium, zmarł w Chamonix 25 VII 1996 r. Pisał głównie po flamandzku. Za najważniejsze jego dzieło uchodzi *Geschiedenis der politieke en sociale Theorieën* (4 tomy, 1967-69).

**Hao Wang** (ur. 20 V 1921 r. w Jinan), znany logik i filozof, zmarł 13 V 1995 r. w Nowym Yorku. W 1948 r. promował się w Harvard University i został tam w 1961 r. mianowany

profesorem logiki matematycznej i matematyki stosowanej. Sześć lat później został profesorem na Uniwersytecie Rockefellera w Nowym Yorku. napisał m.in. *From Mathematics to Philosophy* (1974) i *Reflections on Kurt Gödel* (1987).

**Ewa Jadwiga Klimowicz** (ur. w 1942 r.), adiunkt Zakładu Etyki i Estetyki Wydziału Filozofii i Socjologii UMCS oraz kierowniczka Pracowni bioetyki w Zakładzie Etyki AM w Lublinie, zmarła 3 VI 1996 r. Doktoryzowała się na podstawie rozprawy *Utylitaryzm w etyce* napisanej pod kierunkiem Marka Fritzhanda. Była autorką szeregu prac naukowych oraz przekładów z języka angielskiego i rosyjskiego. Zajmowała się aksjologią, etyką, metaetyką, bioetyką i etyką medycyny. Była członkiem Polskiego Towarzystwa Filozoficznego i wiceprzewodniczącą Sekcji Etyki PTF.

**Thomas Samuel Kuhn** (ur. 18 VII 1922 r. w Cincinnati, Ohio), jeden z najbardziej znanych filozofów nauki, zmarł 17 VI 1996 r. w Cambridge Mass. Studiował i doktoryzował się w Harvard University, został w 1961 r. profesorem w Berkeley, Calif., potem w latach 1964-79 wykładał w Princeton, a od 1979 do 1991 w Massachusetts Institute of Technology. Jego znane dzieło *The Structure of Scientific Revolution* (polski przekład z 1968 r. *Struktura rewolucji naukowej*) ukazało się w 1962 r. jako drugi tom „International Encyclopedia of Unified Science”. W badaniach opierał się na historii nauki i rzeczywistej praktyce uczonych. Głosił, że zmiana w akceptowaniu i odrzuceniu teorii jest wynikiem współzawodnictwa między grupami w środowisku naukowym, a nie jest wyznaczona przez stałe dyrektywy metodologiczne. W okresach nierewolucyjnych nauka rozwija się w ramach uznanych paradygmatów praktyki naukowej. Inne jego prace to m.in. *Logic of Discovery or Psychology of Research* (1970) *The Essential Tension* (1977), *Black-Body Theory and the Quantum Discontinuity 1894-1912* (1978).

**Jacques Muglioni** (ur. 1921 r.), w latach 1972-1982 dziekan w Inspektoracie Generalnym Oświecenia Publicznego we Francji, zmarł 22 I 1996 r. Zajmował się filozofią, zwłaszcza Augusta Comte'a, na którego temat wydał książkę w 1995 r. Opublikował kilkanaście artykułów w czasopiśmie „L'Enseignement philosophique”, które poświęciło mu trzy

artykuły wspomnieniowo–nekrologiczne w numerze 3 z 1996 r.

**Gabriel R.F.M. Nuchelmans** (ur. 15 V 1922 r.), em. profesor Wydziału Filozoficznego Uniwersytetu w Leiden (Holandia), zmarł 6 VIII 1996 r. Zajmował się zwłaszcza filozofią analityczną, logiką i historią filozofii. Opublikował liczne studia i artykuły z tych dziedzin.

**Klaus Reich** (ur. 1 XII 1906 r. w Berlinie), prof. zw. Uniwersytetu w Marburgu, zmarł 24 I 1996 r. Po studiach odbytych we Fryburgu i Berlinie doktoryzował się w Rostocku u J. Ebinghausa. Z przyczyn politycznych uniemożliwiono mu habilitację i dopiero w 1946 r. uzyskał *venia legendi* w Marburgu. Opublikował prace o Kancie i filozofii starożytnej.

**John M. Robson** (ur. 1927 r.), profesor Uniwersytetu w Toronto, zmarł latem 1995 r. Od 1971 r. był wydawcą *The Collected Works of John Stuart Mill*.

**Gillian Rose** (ur. 1947 r.), wykładowca na Uniwersytecie w Sussex i Warwick, zmarła 9 XII 1995 r. Opublikowała m.in. *Dialectics of Nihilism: Poststructuralism and Law* (1984), *Judaism and Modernity* (1991), *Love's Work* (1995).

**Henk Struyker Boudier** (ur. 18 II 1934 r. w Megelang, w dawniejszych Indiach holenderskich), filozof holenderski, wieloletni sekretarz Holenderskiego Towarzystwa Filozoficznego oraz Towarzystwa Filozoficznego Św. Tomasza – zmarł 14 VIII 1996 r. Żył wielkie uznanie dla F.J.J. Buytendijka, którego obszerną korespondencję wydał w latach 1986–1993.

**Henri Bernard Vergote** (ur. 20 VII 1931 r. w Roubaix), profesor filozofii w Strasburgu, Tunisie i Toulouse–Le Mirail, zmarł w Tuluzie 14 III 1996 r. Interesował się głównie filozofią Kierkegaarda, co znalazło wyraz w dwutomowym dziele *Sens et répétition. Essai sur l'ironie kierkegaardienne* (1982) oraz w *Lectures philosophiques de Søren Kierkegaard* (1993).

**Waldemar Voisé** (ur. 18 VII 1920 r. we Lwowie), prawnik, filozof, muzykolog i his-

toryk nauki, zmarł 11 XI 1995 r. Studiował prawo we Lwowie w latach 1938–1941 a ukończył studia w trybie tajnym w 1944 r. podczas okupacji niemieckiej. W lipcu 1946 r. uzyskał w Krakowie dyplom doktorski z historii nauk politycznych. W latach 1945–1950 był adiunktem w Uniwersytecie Mikołaja Kopernika w Toruniu i równocześnie studiował filozofię pod kierunkiem Tadeusza Czeżowskiego i Henryka Elzenberga. Studiował też muzykologię w Poznaniu. Po przeniesieniu się do Warszawy zorganizował Zakład Historii Nauki PAN. W 1963 roku mianowany został profesorem nadzwyczajnym, a w 1972 r. – profesorem zwyczajnym. Wykładał filozofię, logikę i historię nauk społecznych w Uniwersytecie M. Kopernika, w Uniwersytecie Warszawskim i Uniwersytecie Wrocławskim. W latach 1956–1964 pełnił funkcję sekretarza naukowego „Kwartalnika Historii Nauki i Techniki”. W kadencji 1975–1978 był przewodniczącym Komitetu Historii Nauki i Techniki PAN. Brał udział w życiu towarzystw naukowych, a m.in. był członkiem paryskiej Académie Internationale d'Histoire des Sciences oraz Prezydium Leibniz-Gesellschaft w Hannoverze. Bibliografia jego prac obejmuje prawie 240 pozycji (zob. Kwart. Hist. Nauki i Techn. R. XLI nr 2, 1996). Ważniejsze dzieła: *Początki nowożytnych nauk społecznych* (1962), *Myśliciele i praktycy* (1963), *Myśl społeczna siedemnastego wieku* (1970), *Mikołaj Kopernik. Dzieje jednego odkrycia* (1970), *Le passé du futur idéal. Les moyens imaginaires* (1991), *Le Temps* (1993).

**Max Norbert Wildiers** (ur. 29 VII 1904 r. w Antwerpii), belgijski filozof kultury, teolog, publicysta, zmarł 17 VIII 1996 r. Zajmował się myślą filozoficzną Teilharda de Chardin, Wykładał w Gregoriana (Rzym), w Antwerpii i Lowanium oraz gościnnie w University of San Francisco, University of Alberta (Kanada). Otrzymał doktorat *honoris causa* Uniwersytetu w Antwerpii oraz Katolickiego Uniwersytetu w Lowanium.

**Nakładem Wydawnictwa Adam Marszałek  
ukazują się następujące czasopisma:**

- Athenaeum
- Cywilizacje w czasie i przestrzeni
- Echo Świdwina
- Edukacja Dorosłych
- Gdańskie Studia Międzynarodowe
- Kultura i Edukacja
- Mercuriusz Łysomicki
- Monochord
- Partyzant
- Polityka Wschodnia
- Rocznik Azji i Pacyfiku
- Rocznik Tatarów Polskich
- Ruch Filozoficzny
- Studia Małopolskie
- Teoria i praktyka polityki
- Yearbook

**W serii filozoficznej nakładem Wydawnictwa Adam Marszałek ukazały się następujące książki:**

Ryszard Jadczyk, *Kazimierz Twardowski – twórca szkoły lwowsko-warszawskiej*,

Ryszard Jadczyk, *Powstanie filozofii analitycznej w Polsce*,

Immanuel Kant, *Wieczny pokój*,

*O filozofowaniu, perypetiach dzisiejszej kultury i Rebus Publicis*. Z prof. Stefanem

Morawskim rozmawiają A. Szachaj, A. Zeidler-Janiszewska,

Kazimierz Twardowski, *Etyka*,

Kazimierz Twardowski, *Dzienniki*, t. 1,2,

Lech Witkowski, *Uniwersalizm pogranicza. O semiotyce kultury Michała Bachtina w kontekście edukacji*,

Lech Witkowski (red.), *Dyskursy rozumy: między przemocą i emancypacją. Z recepcji*

*Jürgena Habermasa w Polsce*,

VI Zjazd Filozoficzny, *Program*,

VI Zjazd Filozoficzny, *Abstrakty*.

**Warunki prenumeraty:**

Prenumeratę przyjmuje Wydawnictwo Adam Marszałek. Zamówienia prosimy kierować na adres: ul. Przy Kaszowniku 37, 87-100 Toruń, tel. (056) 322-38, 648-38-60 w.40. Cena prenumeraty na rok 1997 wynosi 40 zł. Prenumerata ze zleceniem wysyłki za granicę jest droższa od prenumeraty krajowej o 100 % . Wpłaty prosimy dokonywać na konto: BG I/O Toruń nr 10401514-13622-136. Po jej dokonaniu prosimy o przesłanie do Wydawnictwa informacji o tym fakcie, zaznaczając, na jaki adres należy wysłać kwartalnik.